

LA PREMIER[®]
SISTEMAS DE DESCANSO

**WELCOME
TO LA PREMIER
NEW COLLECTION**

WELCOME TO LA PREMIER NEW COLLECTION







TU DESCANSO

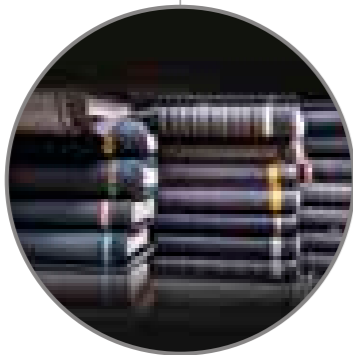

En La Premier nos marcamos nuevos objetivos siempre basados en la incorporación de las mejores tecnologías y últimas tendencias en sistemas de descanso, con el fin de satisfacer la diversidad de gustos y preferencias del consumidor final, para poder proporcionar con la mayor exactitud, la mejor elección en su equipo de descanso.

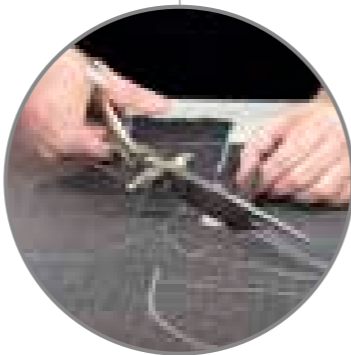
Centramos nuestro esfuerzo en conseguir un equilibrio óptimo de calidad-precio-servicio y atención al cliente apoyado con una de las mayores plantas logísticas de producto terminado en cuanto a colchones se refiere. Este paso ha sido posible gracias a su confianza depositada en nosotros y al gran esfuerzo de todo el equipo humano directo e indirecto que colabora en nuestro proyecto La Premier.

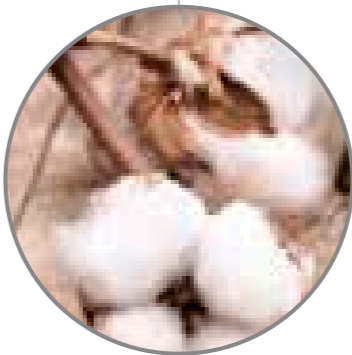
LA PREMIER

								
COLECCIÓN VISCOELÁSTICA	COLECCIÓN MUELLE ENSACADO	COLECCIÓN MUELLE ENSACADO NATURAL	COLECCIÓN MUELLE BICÓNICO, LÁTEX Y HR	COLECCIÓN JUVENILES	COLECCIÓN CUNAS	COLECCIÓN ALMOHADAS	COLECCIÓN CANAPÉS Y BASES TAPIZADAS	COLECCIÓN SOMIERES, PATAS Y COMPLEMENTOS
.01	.02	.03	.04	.05	.06	.07	.08	.09

DISEÑO - INVESTIGACIÓN - INNOVACIÓN - EVOLUCIÓN - CARÁCTER - AUTENTICIDAD - CREATIVIDAD
ARTESANÍA - EXPERIENCIA - CONOCIMIENTO - PRODUCCIÓN - TECNOLOGÍA - SOLIDEZ - VERSATILIDAD
FLEXIBILIDAD - COLABORACIÓN - AFINIDAD - GESTIÓN - RESOLUCIÓN - CALIDAD - PROFESIONALIDAD
COMUNICACIÓN - EQUIPO - ESPECIALIZACIÓN - ATENCIÓN - SERVICIO - ACTUALIDAD - DINAMISMO

COLECCIÓN VISCOELÁSTICA

.01

Presentamos la combinación perfecta entre lo tradicional y la evolución tecnológica, fruto del esfuerzo e incipiente en la búsqueda de un descanso más saludable. Incorporamos diversidad de espumaciones HR y materiales viscoelásticos como: Air-Visco, Visco Zinc, Visco 90 kilos, Visco Grafeno, Visco Carbono, Visco Gel, Visco Perfilada y la Viscoelástica tradicional con diferentes densidades. Permittiéndonos ofrecer una amplia gama de colchones para cualquier perfil de consumidor.

WELLNESS

Núcleo HR alta densidad perfilado
Capa HR densidad 45 kg

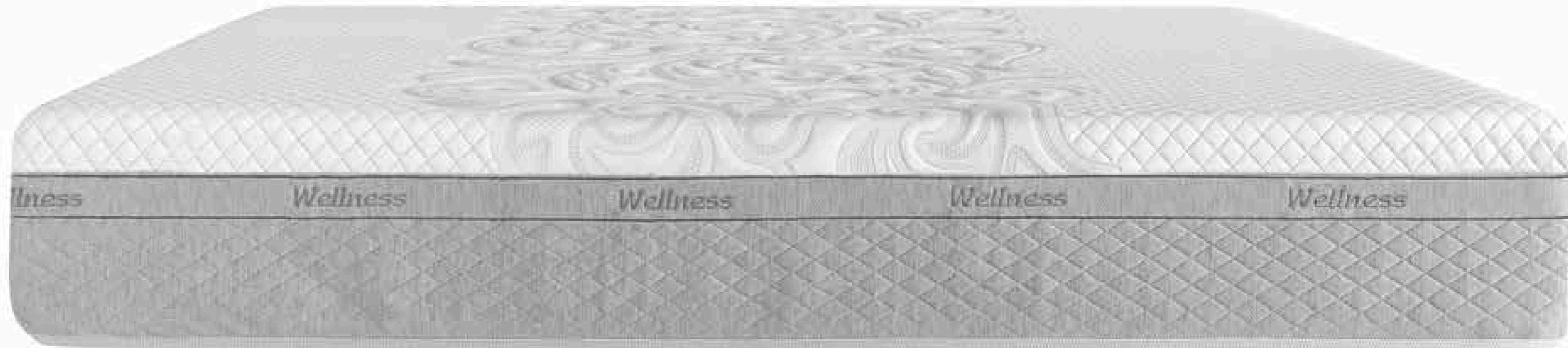

NÚCLEO TRIFORM TOTAL ADAPT DE 4,5 CM DE HR 45KG., 18 CM DE NÚCLEO PERFILADO
RECOMENDABLE PARA CAMA ARTICULADA



6 CM DE VISCOELÁSTICA DE ALTA DENSIDAD 50KG/M3 **UNA CARA**



TEJIDO STRECH VISCOSA TACTO SEDA CON DOBLE ELECTRÓNICA CALIDAD PREMIUM, BROCADO CENTRAL EN RELIEVE TACTO SÚPER SUAVE, COMBINADO CON TEJIDO STRECH ACOLCHADO ROMBOS COLOR GRIS



DESENFULDABLE MEDIANTE FUNDA EXTERIOR E INTERIOR CON CREMALLERA OCULTA



PLATABANDA BORDADA Y TERMOSELLADA COMBINADA EN DOS TEJIDOS



INDEPENDENCIA DE PESOS



ANATÓMICO



ERGONÓMICO



ALTURA ± 28 CM



FIRMEZA: MEDIA
CONFORT: SUPREME



GARANTÍA 2 AÑOS



FABRICADO EN ESPAÑA

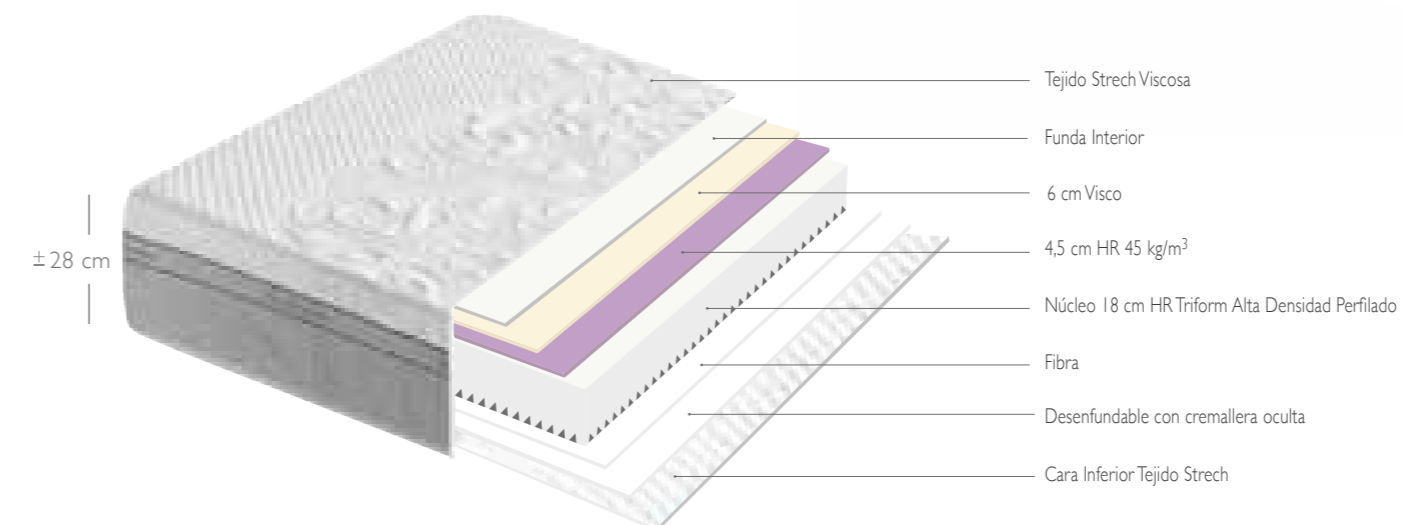

Tarifa	80-90	105	120-135	140-150	160	180	200
180/190	582	644	776	896	986	1104	1226
200	622	688	830	960	1056	1182	1312

WELLNESS

Núcleo HR alta densidad perfilado
Capa HR densidad 45 kg













PERFILTECH

Visco perfilada 7 zonas y Visco Gel



VISCOELÁSTICA

-  NÚCLEO HR TOTAL ADAPT ALTA DENSIDAD, CON PLANCHA VISCO PERFILADA CON 7 ZONAS DE DESCANSO
-  6 CM VISCOELÁSTICA ALTA DENSIDAD 50 KG/M3 A UNA CARA 5 CM VISCOELÁSTICA PERFILADA EN EL NÚCLEO Y 1 CM VISCO-GEL EN TAPA SUPERIOR CARA REVERSIBLE
-  CAPAS ESPUMA SUPERSUAVE Y FIBRAS 200 GRS AMBAS CARAS Y VISCOELÁSTICA PERFILADA EN CARA SUPERIOR
-  TAPA SUPERIOR CON TOPPER DESENFUNDABLE Y REVERSIBLE CON CREMALLERA OCULTA, ACOLCHADO SISTEMA TAPA-TAPA Y CARA 2 DEL TOPPER EN TEJIDO 3D ACOLCHADO SISTEMA TAPA-TAPA
-  TAPA INFERIOR ACOLCHADO SISTEMA TAPA-TAPA CON TEJIDO AIR FRESH 3D TRANSPIRABLE Y TACTO SUPERSUAVE COLOR BLANCO

-  PLATABANDA MICROFIBRA GRIS ACOLCHADA CON FIBRA Y DIBUJO EN CÍRCULOS, CUATRO ASAS GRANDES LATERALES, DOS BORDADAS Y TEJIDAS MANUALMENTE
-  TEJIDO STRECH ELÁSTICO TRANSPIRABLE Y SUPERSUAVE ÚLTIMA GENERACIÓN
-  INDEPENDENCIA DE PESOS
-  INDEFORMABLE
-  ATÉRMICO

-  ERGONÓMICO
-  ALTURA ± 29 CM
-  FIRMEZA: MEDIA
-  GARANTÍA 2 AÑOS
-  FABRICADO EN ESPAÑA



Tarifa	80-90	105	120-135	140-150	160	180	200
180/190	566	650	764	842	934	1064	1162
200	606	694	818	902	1000	1140	1246

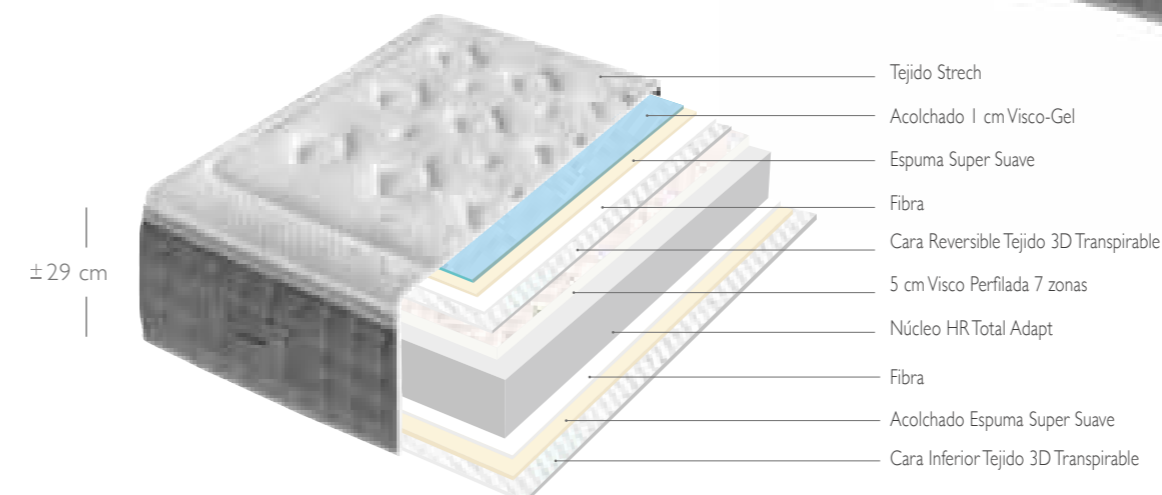

PERFILTECH

Visco perfilada 7 zonas y Visco Gel

VISCOELÁSTICA



CONCEPT



± 29 cm

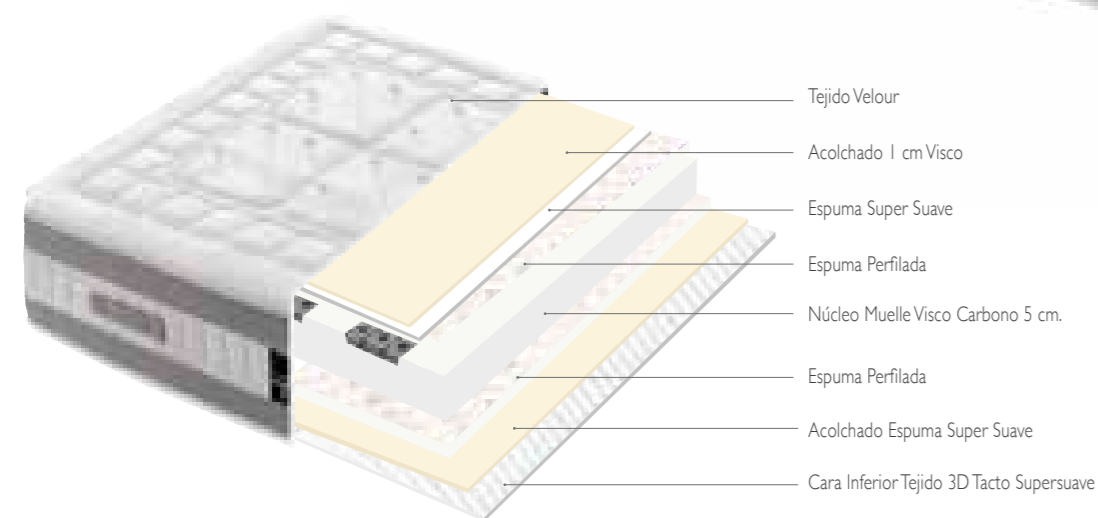

- NÚCLEO MUELLE VISCO CARBONO ALTA DENSIDAD, CON LECHOS DIFERENCIADOS, ANTILLAGAS, CON 7 ZONAS DE DESCANSO
- 6 CM VISCOELÁSTICA ALTA DENSIDAD 50KG/M3 **UNA CARA (5 CM MUELLEVISCO-CARBONO Y 1 CM VISCOELÁSTICA EN ACOLCHADO)**
- ESPUMA SUPERSUAVE Y ESPUMA PERFILADA EN AMBAS CARAS
- TAPA SUPERIOR ACOLCHADO SISTEMA TAPA-TAPA
- TAPA INFERIOR ACOLCHADO SISTEMA CONTINUO TEJIDO AIR FRESH 3D TRANSPIRABLE Y TACTO SUPERSUAVE COLOR GRIS
- PLATABANDA DOBLE TOPPER TERMOSELLADO, ACOLCHADA EN TEJIDO COMBINADO 3D TRANSPIRABLE Y VELOURY CUATRO ASAS LATERALES Y DOS FRONTALES BORDADAS Y TEJIDAS MANUALMENTE
- TEJIDO VELOUR ELÁSTICO, TRANSPIRABLE SUPERSUAVE, TACTO TERCIOPELO DE ÚLTIMA GENERACIÓN.
- INDEPENDENCIA DE PESOS
- INDEFORMABLE
- ATÉRMICO
- ERGONÓMICO
- ALTURA ± 29 CM
- FIRMEZA: MEDIA
- GARANTÍA 2 AÑOS
- FABRICADO EN ESPAÑA

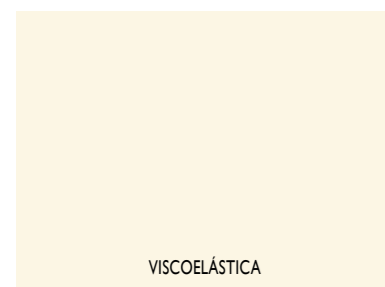

VISCOELÁSTICA

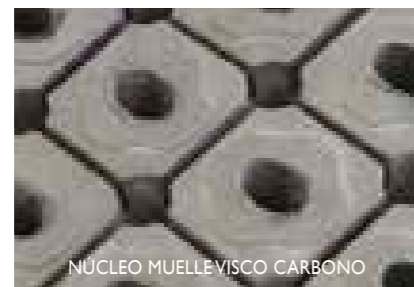

NÚCLEO MUELLEVISCO CARBONO



CARA INFERIOR TEJIDO 3D TACTO SUPERSUAVE

Tarifa	90	105	135	150	160	180	200
180/190	538	604	760	830	914	1024	1136
200	576	646	814	888	978	1094	1214

CONCEPT

Muelle visco carbono

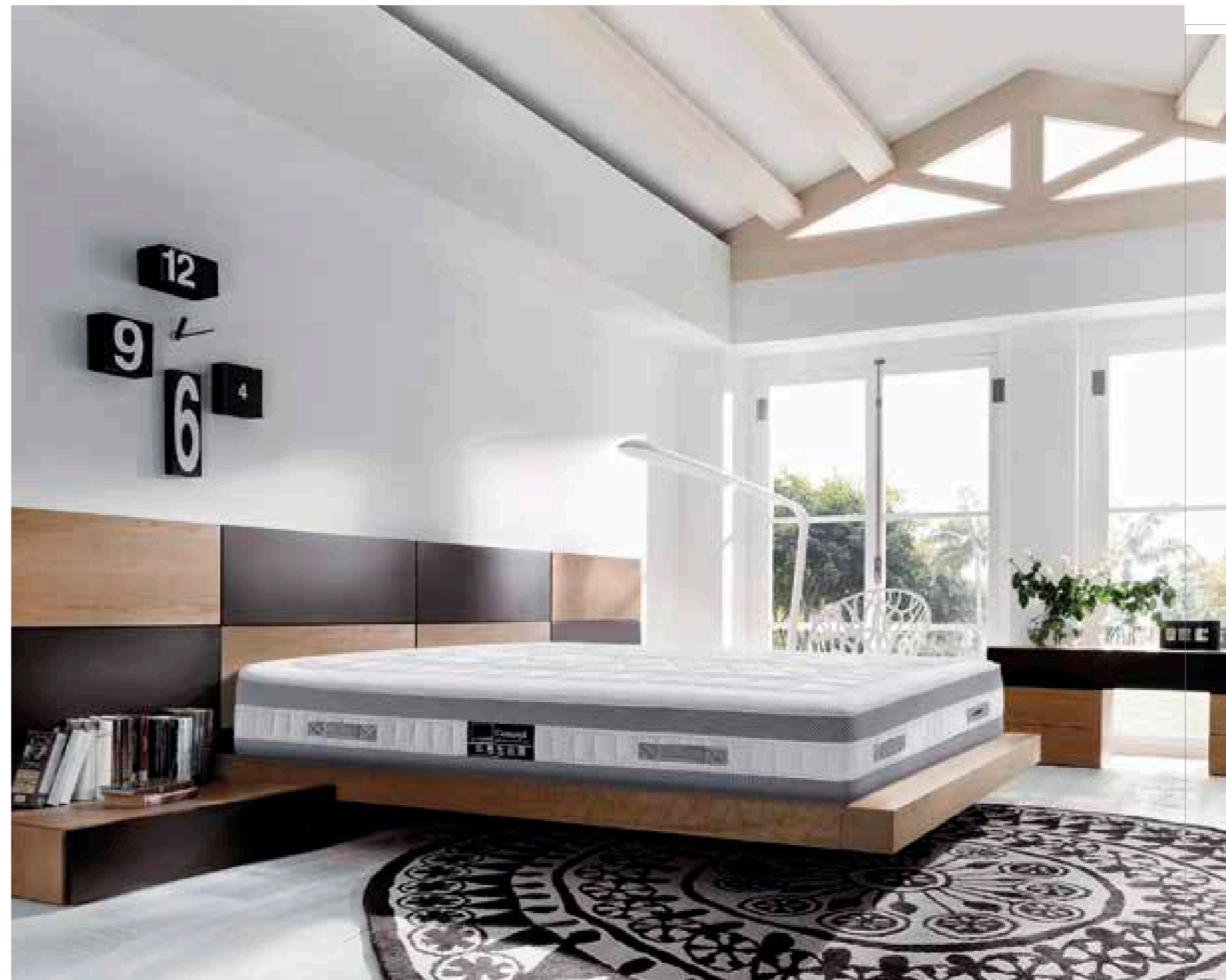

LEGEND

Visco Zinc
Visco 90 K



NÚCLEO HR ALTA DENSIDAD SÚPER SOFT ALTO CONFORT

4 CM DE VISCOELÁSTICA DE ALTA DENSIDAD **UNA CARA** 1 CM DE **VISCO-ZINC** EN ACOLCHADO Y 3 CM DE **VISCO 90K** EN NÚCLEO

LA VISCOELÁSTICA DE ZINC PROPORCIONA AL DESCANSO PROPIEDADES HIGIÉNICAS, ANTI BACTERIANAS, REDUCCIÓN DEL OLORES, EFECTO REVITALIZANTE Y REGENERADOR

1,5 CM DE ESPUMA SÚPER SUAVE Y FIBRAS EN AMBAS CARAS.

TAPA SUPERIOR ACOLCHADO SISTEMA TAPA-TAPA

TAPA INFERIOR ACOLCHADO SISTEMA CONTINUO, TEJIDO AIR FRESH 3D TRANSPIRABLE Y TACTO SÚPER SUAVE COLOR BLANCO

PLATABANDA ACOLCHADA CON TEJIDO ALGODÓN NATURAL EN CAPITONÉ, 4 ASAS GRANDES, 2 BORDADAS Y TEJIDAS MANUALMENTE

TEJIDO STRECH BROCADO ELÁSTICO, TRANSPIRABLE Y SÚPER SUAVE ÚLTIMA GENERACIÓN

INDEPENDENCIA DE PESOS

MÁXIMA ADAPTACIÓN

ATÉRMICO

ALTURA ± 27 CM

FIRMEZA: MEDIA CONFORT: SUPREME

GARANTÍA 2 AÑOS

FABRICADO EN ESPAÑA

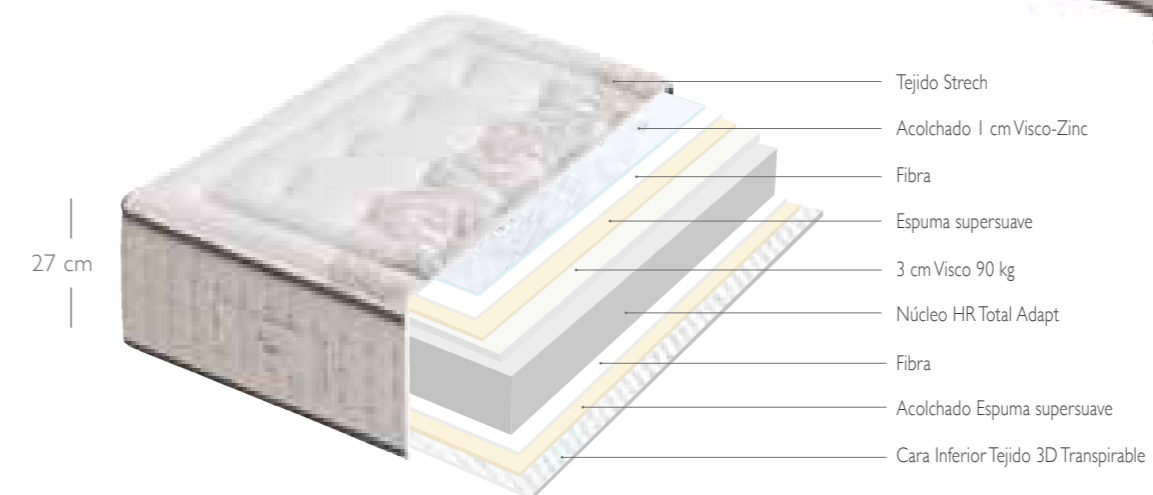

VISCO ZINC



VISCO 90 KG



CARA INFERIOR TEJIDO 3D TRANSPIRABLE

Tarifa	80-90	105	120-135	140-150	160	180	200
180/190	492	562	672	744	842	946	1048
200	530	610	726	804	910	1020	1132

LEGEND

Visco Zinc
Visco 90 K



VISCOELÁSTICA

WINTER

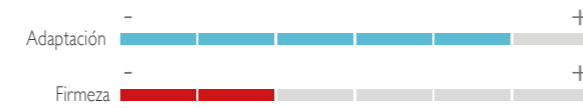
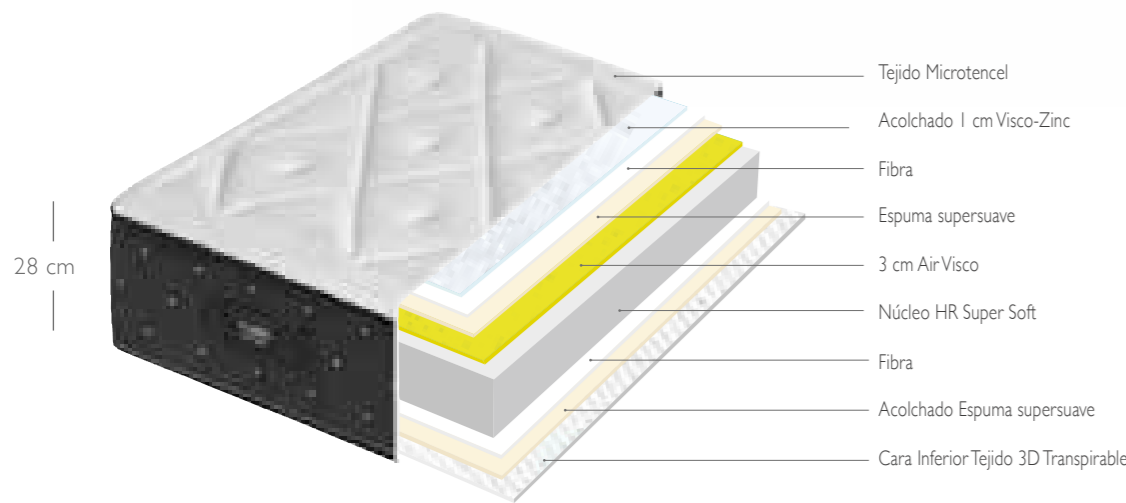

NÚCLEO HR ALTA DENSIDAD SÚPER SOFT ALTO CONFORT

4 CM DE VISCOELÁSTICA DE ALTA DENSIDAD A UNA CARA (1 CM DE VISCO-ZINC EN ACOLCHADO Y 3 CM DE AIR VISCO EN NÚCLEO)

LA VISCOELÁSTICA DE ZINC PROPORCIONA AL DESCANSO PROPIEDADES HIGIÉNICAS, ANTI BACTERIANAS, REDUCCIÓN DEL OLOR, EFECTO REVITALIZANTE Y REGENERADOR

LA AIR VISCO ES LA VISCOELÁSTICA DE MAYOR TRANSPIRACIÓN, ADAPTÁNDOSE PERFECTAMENTE A TODO EL PERÍMETRO DEL CUERPO, RECOMENDABLE PARA PERSONAS MUY CALUROSAS

1,5 CM DE ESPUMA SÚPER SUAVE Y FIBRAS EN AMBAS CARAS.

TAPA SUPERIOR ACOLCHADO SISTEMA TAPA-TAPA

TAPA INFERIOR ACOLCHADO SISTEMA CONTINUO, TEJIDO AIR FRESH 3D TRANSPIRABLE Y TACTO SÚPER SUAVE COLOR BLANCO

PLATABANDA ACOLCHADA CON TEJIDO MICROFIBRA NEGRA TIPO CAPITONÉ DIBUJO ROMBOS HILO PLATA, 4 ASAS GRANDES, 2 BORDADAS Y TEJIDAS MANUALMENTE

TEJIDO MICROTENCHEL ELÁSTICO, TRANSPIRABLE Y SÚPER SUAVE ÚLTIMA GENERACIÓN

INDEPENDENCIA DE PESOS

MÁXIMA ADAPTACIÓN Y CONFORT

ALTURA ± 28 CM

FIRMEZA: MEDIA CONFORT: SUPREME

GARANTÍA 2 AÑOS

FABRICADO EN ESPAÑA



Tarifa	80-90	105	120-135	140-150	160	180	200
180/190	494	562	672	744	842	946	1048
200	534	608	726	804	910	1020	1132

WINTER



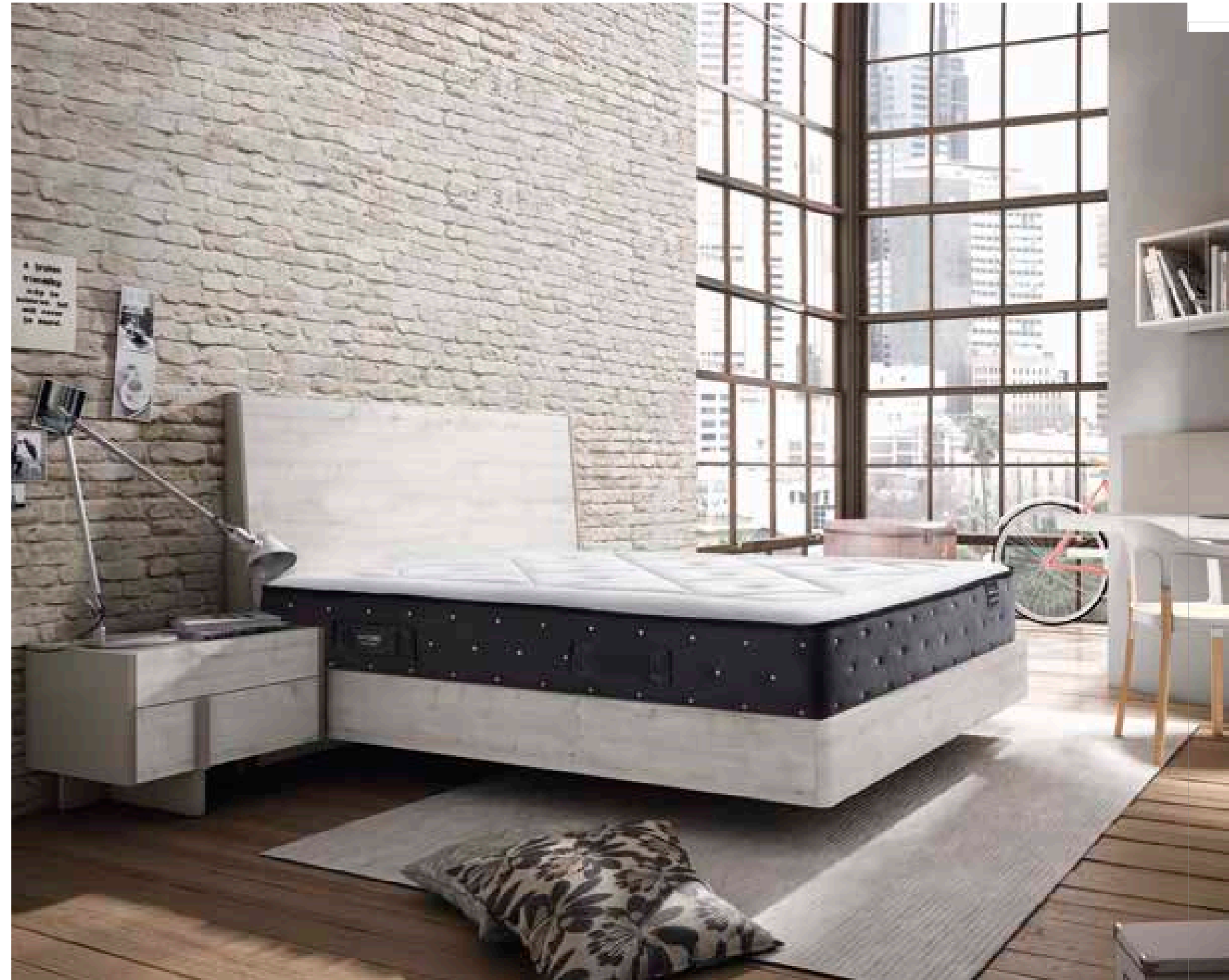

Visco Zinc y Air visco







THERAPY

Núcleo HR alta densidad
Capa HR densidad 45 kg



-  NÚCLEO BIFORM TOTAL ADAPT ALTA DENSIDAD DE 4 CM DE HR 45KG. 16 CM DE NÚCLEO HR ALTA DENSIDAD RECOMENDABLE PARA CAMA ARTICULADA
-  4 CM VISCOELÁSTICA DE ALTA DENSIDAD 50KG/M3 **UNA CARA**
-  TEJIDO STRECH ELÁSTICO, TRANSPIRABLE Y SÚPER SUAVE ÚLTIMA GENERACIÓN
-  DESENFUNDABLE MEDIANTE FUNDA EXTERIOR E INTERIOR CON CREMALLERA

-  PLATABANDA COMBINADA PARTE INFERIOR FOAMIZADO EN TEJIDO STRECH COLOR GRIS CON BORDADO FRONTAL
-  INDEPENDENCIA DE PESOS
-  ERGONÓMICO
-  ANATÓMICO

-  ALTURA ± 25 CM
-  FIRMEZA: MEDIA
CONFORT: SUPREME
-  GARANTÍA 2 AÑOS
-  FABRICADO EN ESPAÑA

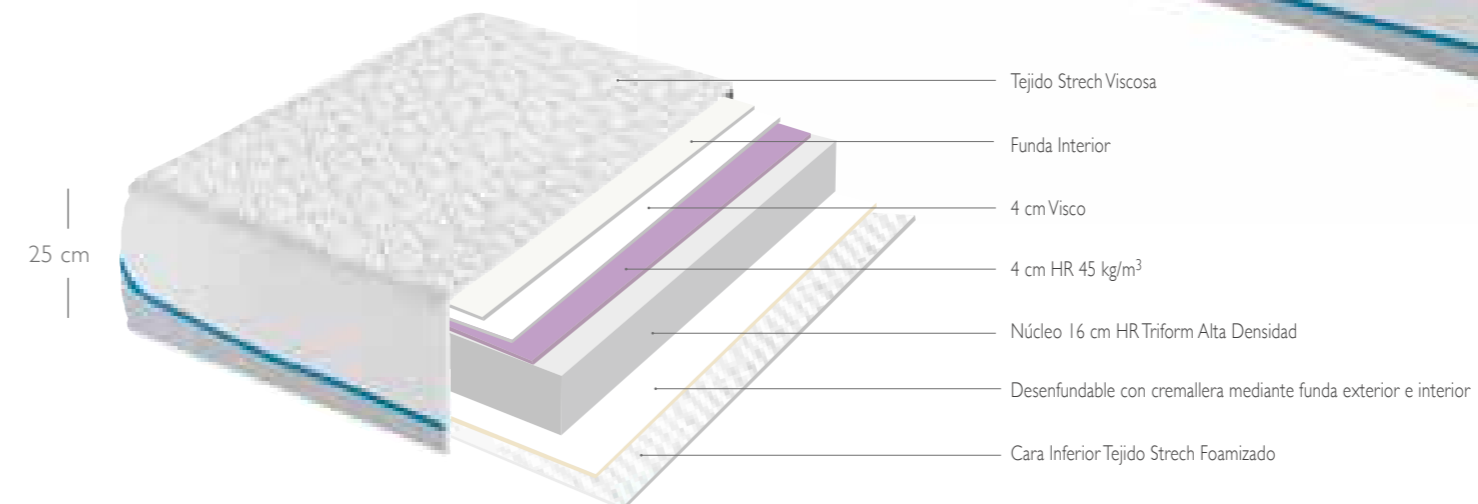

Tarifa	80-90	105	120-135	140-150	160	180	200
180/190	508	566	648	682	750	840	934
200	542	606	692	730	804	900	1074

THERAPY

Núcleo HR alta densidad
Capa HR densidad 45 kg



COMPACT 40

Núcleo HR densidad 40 kg
Firmeza y transpiración



NÚCLEO HR DE 40 KG. ALTA DENSIDAD, PROPORCIONA UNA ALTA FIRMEZA Y PERFECTA RECUPERACIÓN EVITANDO HUNDIMIENTOS POR EXCESOS DE PESO.

2 CM DE VISCO-GEL ALTA DENSIDAD 50 KG./M3 A UNA CARA EN EL ACOLCHADO

4 CM DE ESPUMA SÚPER SUAVE EN CARA SUPERIOR DEL NÚCLEO Y 4 CM DE ESPUMA PERFILADA EN CARA INFERIOR DEL NÚCLEO

TAPA SUPERIOR ACOLCHADO SISTEMA TAPA-TAPA

TAPA INFERIOR ACOLCHADO SISTEMA CONTINUO CON TEJIDO STRECH TRANSPIRABLE Y TACTO SÚPER SUAVE

PLATABANDA ACOLCHADA CON 2 CM DE ESPUMA PERFILADA, TEJIDO MICROFIBRA NEGRO, 4 ASAS LATERALES Y TEJIDAS MANUALLYMENTE, BORDADOS EN TODO EL CONTORNO PERIMETRAL DEL COLCHÓN.

TEJIDO STRECH QUALITY ALTA CALIDAD, TRANSPIRABLE Y SÚPER SUAVE DE ÚLTIMA GENERACIÓN

ALTA RESISTENCIA AL PESO CORPORAL

INDEFORMABLE

ERGONÓMICO

ANATÓMICO

ALTURA ± 27 CM

FIRMEZA: ALTA

GARANTÍA 2 AÑOS

FABRICADO EN ESPAÑA

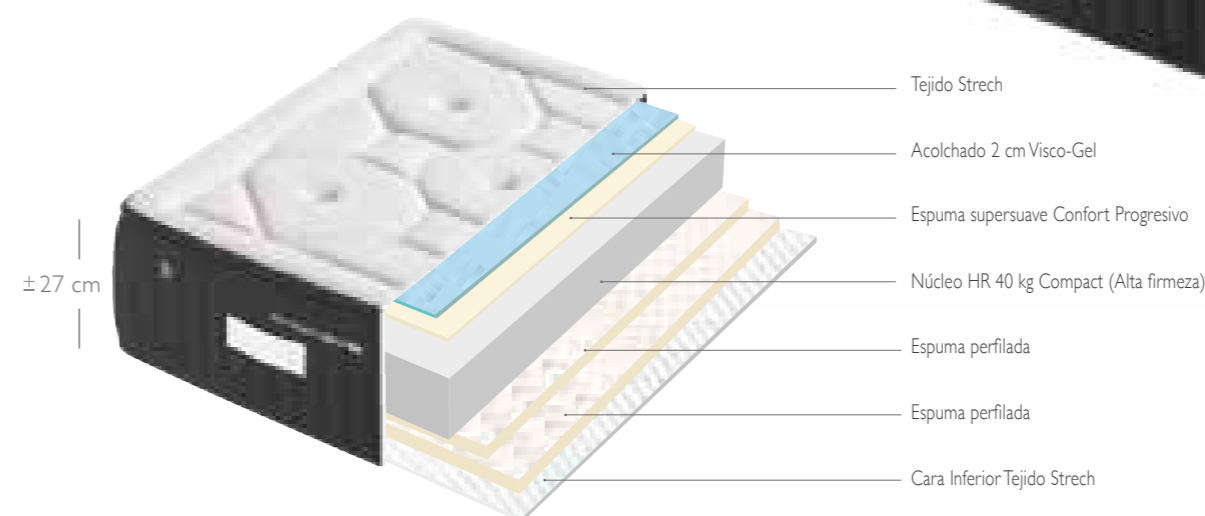

VISCO GEL



HIGH DENSITY 40KG FIRM



CARA SUPERIOR E INFERIOR TEJIDO STRECH

Tarifa	80-90	105	120-135	140-150	160	180	200
180/190	476	542	628	670	738	826	918
200	510	580	672	718	790	884	982

COMPACT 40

Núcleo HR densidad 40 kg
Firmeza y transpiración



CHAPEAU

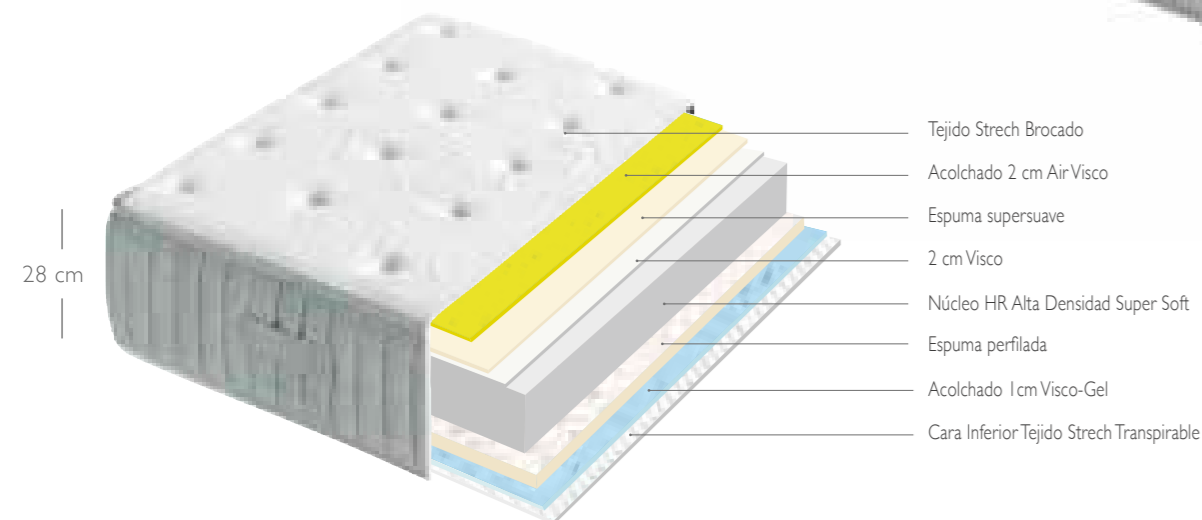

- Tejido Stretch Brocado
- Acolchado 2 cm Air Visco
- Espuma supersuave
- 2 cm Visco
- Núcleo HR Alta Densidad Super Soft
- Espuma perfilada
- Acolchado 1 cm Visco-Gel
- Cara Inferior Tejido Stretch Transpirable



- NÚCLEO HR TOTAL ADAPT ALTA DENSIDAD CONFORT PROGRESIVO
- 5 CM DE VISCOELÁSTICA DE ALTA DENSIDAD 50KG./M3 **CARA INVIERNO** 2 CM DE **AIR VISCO** EN EL ACOLCHADO + 2 CM VISCOELÁSTICA EN NÚCLEO. **CARA VERANO** 1 CM VISCO-GEL EN ACOLCHADO
- AIR VISCO ES LA VISCOELÁSTICA DE MAYOR TRANSPIRACIÓN, ADAPTÁNDOSE PERFECTAMENTE A TODO EL PERÍMETRO DEL CUERPO, RECOMENDABLE PARA PERSONAS MUY CALUROSAS
- ESPUMA SUPERSUAVE Y ESPUMAS PERFILADAS EN AMBAS CARAS
- TAPA SUPERIOR ACOLCHADO SISTEMA TAPA-TAPA
- TAPA INFERIOR ACOLCHADO SISTEMA CONTINUO CON TEJIDO AIR FRESH 3D TRANSPIRABLE
- PLATABANDA ACOLCHADA CON TEJIDO TAPICERÍA TRANSPIRABLE SUPER SUAVE Y ASAS TEJIDAS MANUALMENTE
- TEJIDO STRECH, TRANSPIRABLE SUPERSUAVE
- INDEPENDENCIA DE PESOS
- ATÉRMICO
- CARA INVIERNO - VERANO**
- ALTURA ± 28 CM
- FIRMEZA: MEDIA
- GARANTÍA 2 AÑOS
- FABRICADO EN ESPAÑA

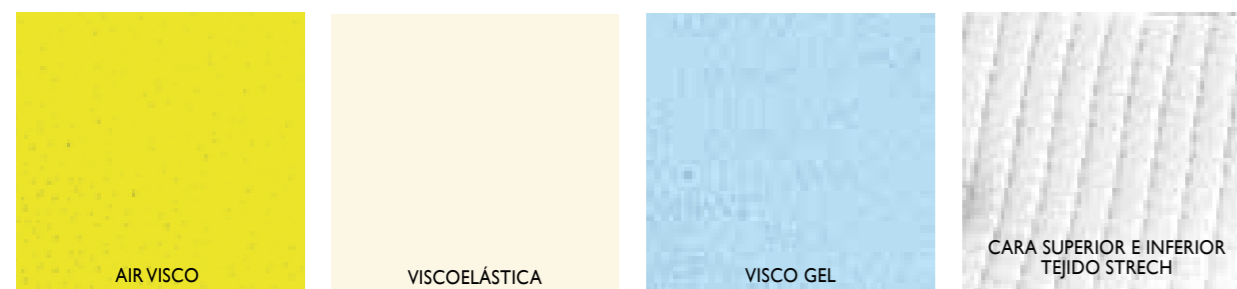

Tarifa	80-90	105	120-135	140-150	160	180	200
180/190	442	512	608	660	726	812	902
200	472	546	652	706	776	868	964

CHAPEAU

Air visco, Visco y Visco gel



ESENCIA



NÚCLEO HR BI-FORM ALTA DENSIDAD TRIPLE CAPA BASE CENTRAL ALTO CONFORT

8 CM VISCOELÁSTICA ALTA DENSIDAD 50KG/M3, CARA INVIERNO 2 CM EN ACOLCHADO Y 2 CM EN NÚCLEO, CARA VERANO 2 CM VISCO-GEL EN ACOLCHADO Y 2 CM EN NÚCLEO

ESPUMA SUPERSUAVE Y ESPUMA PERFILADA AMBAS CARAS

TAPA SUPERIOR ACOLCHADO SISTEMA TAPA-TAPA

TAPA INFERIOR ACOLCHADO TAPA-TAPA TEJIDO AIR FRESH 3D TRANSPIRABLE TACTO SUPERSUAVE COLOR BEIGE

PLATABANDA ACOLCHADA TEJIDO VELOUR Y VÁLVULAS DE AIREACIÓN, ASAS TEJIDAS MANUALMENTE

TEJIDO VELOUR ELÁSTICO, TRANSPIRABLE SUPERSUAVE TACTO TERCIOPELO ÚLTIMA GENERACIÓN

INDEPENDENCIA DE PESOS

INDEFORMABLE

ANATÓMICO

CARA INVIERNO - VERANO

ALTURA ± 28 CM

FIRMEZA: ALTA

GARANTÍA 2 AÑOS

FABRICADO EN ESPAÑA



Tarifa	90	105	135	150	160	180	200
180/190	442	512	608	660	726	812	902
200	472	546	652	706	776	868	964

ESENCIA

Lujo y confort a tu alcance



SUITE

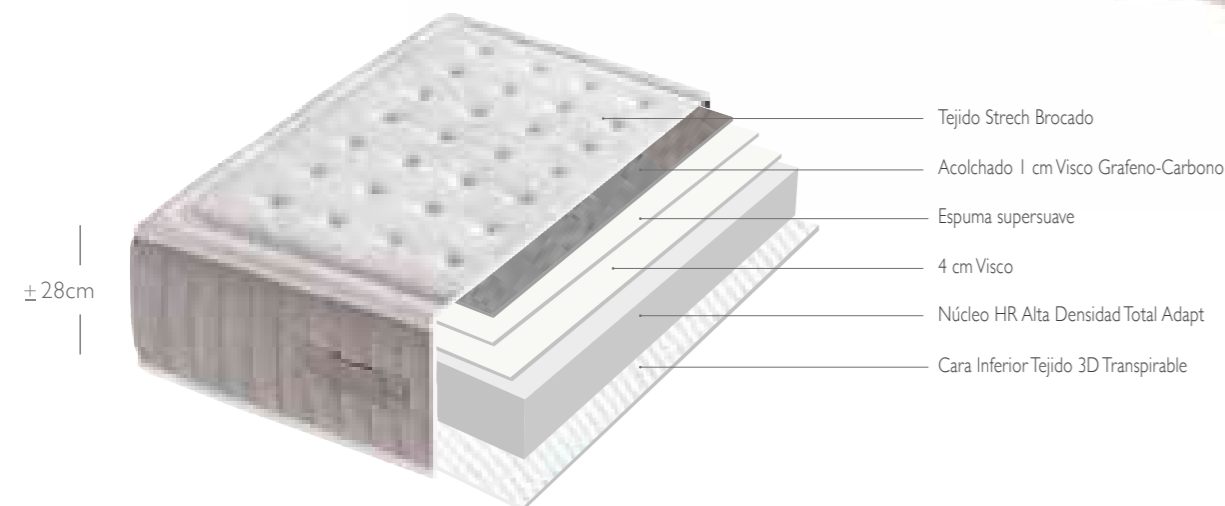

- NÚCLEO HR ALTA DENSIDAD SÚPER SOFT ALTO CONFORT
- 5 CM DE VISCOELÁSTICA ALTA DENSIDAD 50KG./M3 **UNA CARA** (1 CM DE VISCO GRAFENO-CARBONO EN EL ACOLCHADO Y 4 CM DE VISCOELÁSTICA EN NÚCLEO)
- ESPUMA SUPERSUAVE EN CARA SUPERIOR
- TAPA SUPERIOR ACOLCHADO SISTEMA TAPA-TAPA
- TAPA INFERIOR ACOLCHADO SISTEMA CONTINUO CON TEJIDO TRANSPIRABLE Y TACTO SUPERSUAVE
- PLATABANDA ACOLCHADA CON TEJIDO MICROFIBRA Y 4 ASAS LATERALES, BORDADO FRONTAL
- TEJIDO STRETCH BROCADO ELÁSTICO TRANSPIRABLE SUPERSUAVE ÚLTIMA GENERACIÓN
- INDEPENDENCIA DE PESOS
- TRATAMIENTO ANTIÁCAROS
- ERGONÓMICO
- ATÉRMICO
- ALTURA ± 28 CM
- FIRMEZA: MEDIA
- GARANTÍA 2 AÑOS
- FABRICADO EN ESPAÑA

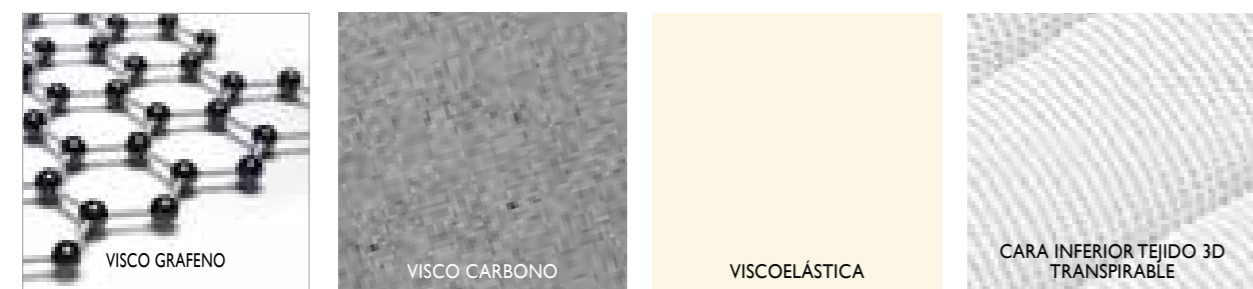

Tarifa	80-90	105	120-135	140-150	160	180	200
180/190	434	504	600	652	716	802	890
200	464	538	642	698	766	858	952

SUITE

Visco Grafeno-Carbono y Visco

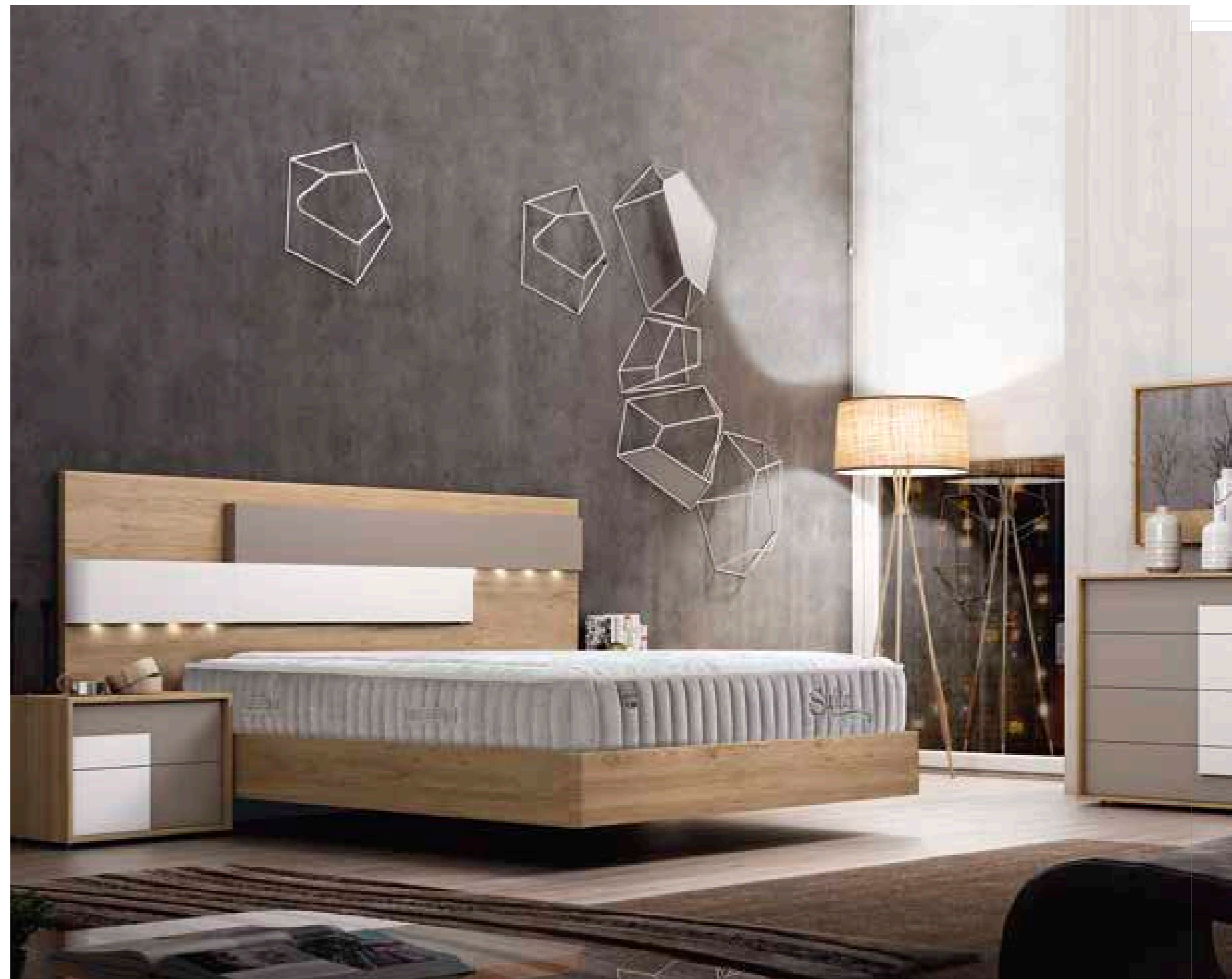

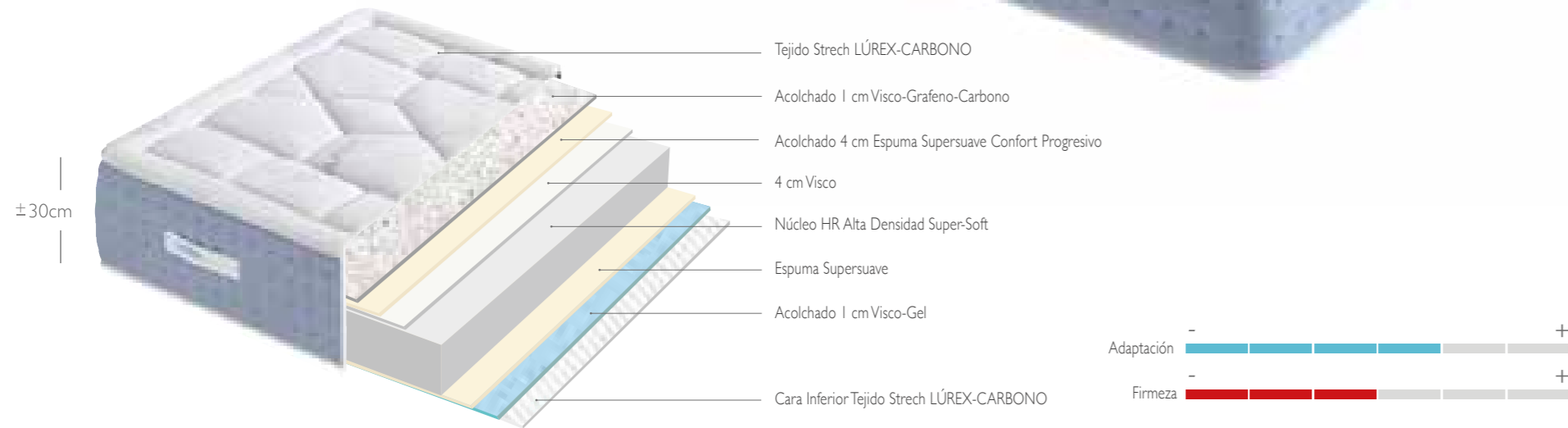

- NÚCLEO HR ALTA DENSIDAD SÚPER SOFT ALTO CONFORT
- 6 CM VISCOELÁSTICA ALTA DENSIDAD 50KG./M3 **CARA INVIERNO 1 CM VISCO GRAFENO-CARBONO** EN ACOLCHADO Y 4 CM DE VISCOELÁSTICA EN NÚCLEO, **CARA VERANO 1 CM VISCO-GEL** EN ACOLCHADO
- ESPUMA SUPERSUAVE EN AMBAS CARAS
- TAPA SUPERIOR ACOLCHADO SISTEMA TAPA-TAPA
- TAPA INFERIOR ACOLCHADO SISTEMA CONTINUO TEJIDO STRECH HILO DE LÚREX.
- PLATABANDA ACOLCHADA TEJIDO MICROFIBRA CON ESPUMA Y 4 ASAS LATERALES BORDADAS Y BORDADO FRONTAL.
- TEJIDO STRECH CON HILO DE LÚREX TRANSPIRABLE Y SUPERSUAVE, MEJORA LA CIRCULACIÓN SANGUÍNEA
- INDEPENDENCIA DE PESOS
- TOTAL ADAPTABILIDAD
- ATÉRMICO
- CARA INVIERNO - VERANO**
- ALTURA ± 30 CM
- FIRMEZA: MEDIA
- GARANTÍA 2 AÑOS
- FABRICADO EN ESPAÑA

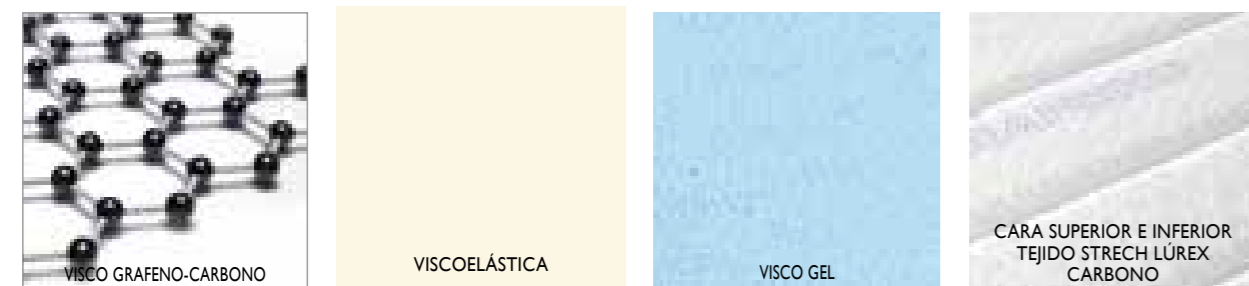

Tarifa	80-90	105	120-135	140-150	160	180	200
180/190	406	456	558	604	666	744	826
200	434	488	596	646	712	796	884



FARMAGEL

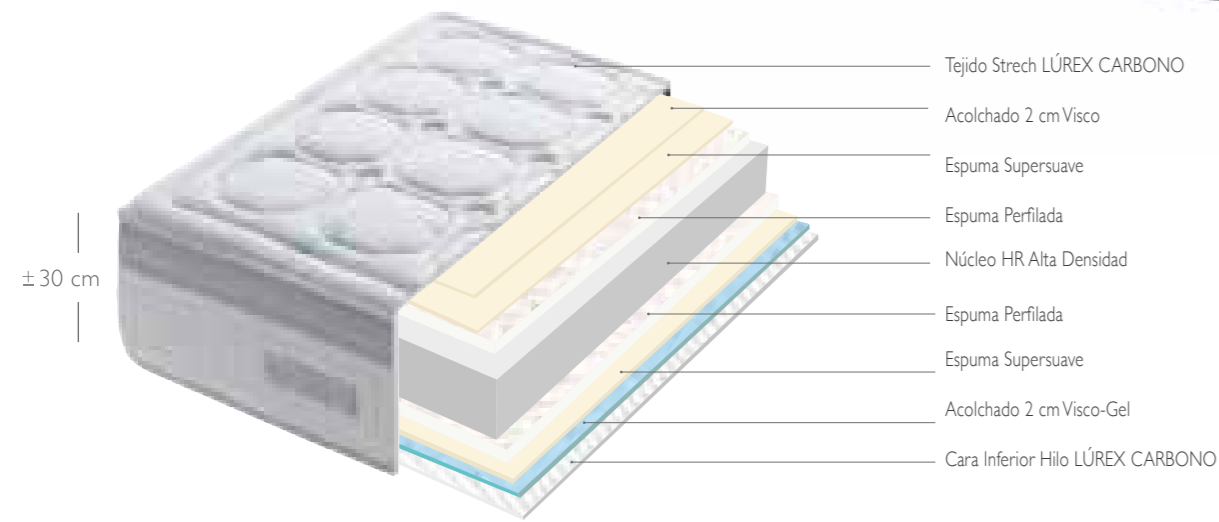

- NÚCLEO HR BI-FORM ALTA DENSIDAD TRIPLE CAPA BASE CENTRAL ALTO CONFORT
- 4 CM VISCOELÁSTICA ALTA DENSIDAD 50KG./M3 **CARA INVIERNO** 2 CM VISCOELÁSTICA EN ACOLCHADO, **CARA VERANO** 2 CM VISCO-GEL EN ACOLCHADO
- ESPUMA SUPERSUAVE Y ESPUMA PERFILADA AMBAS CARAS
- TAPA SUPERIOR ACOLCHADO SISTEMA TAPA-TAPA
- TAPA INFERIOR ACOLCHADO SISTEMA CONTINUO TEJIDO AIR FRESH 3D TRANSPIRABLE TACTO SUPERSUAVE COLOR GRIS
- PLATABANDA TOPPER TERMOSELLADO CON HILO DE LÚREX ACOLCHADO, TEJIDO 3D ALTA TRANSPIRACIÓN Y 4 ASAS TEJIDAS MANUALMENTE
- TEJIDO STRECH CON HILO DE LÚREX PERSONALIZADO, TRANSPIRABLE, SUPERSUAVE, MEJORA LA CIRCULACIÓN SANGUÍNEA
- INDEPENDENCIA DE PESOS
- INDEFORMABLE
- ATÉRMICO
- CARA INVIERNO - VERANO**
- ALTURA ± 30 CM
- FIRMEZA: MEDIA
- GARANTÍA 2 AÑOS
- FABRICADO EN ESPAÑA

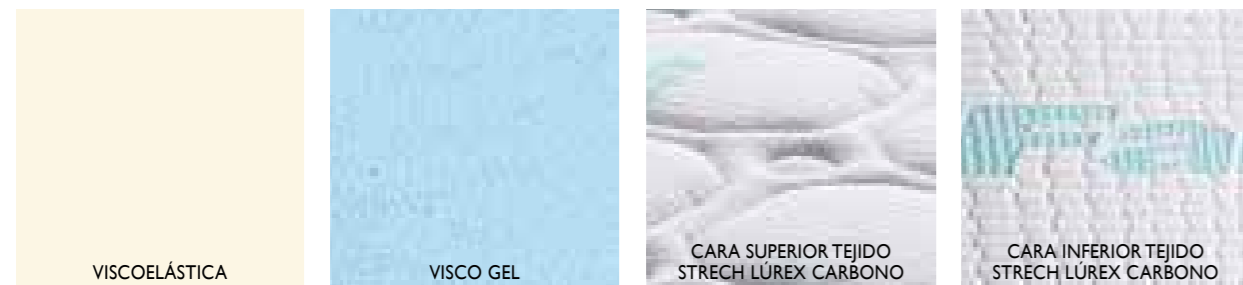

Tarifa	80-90	105	135	150	160	180	200
180/190	390	442	546	594	652	730	810
200	418	472	584	634	698	782	868

FARMAGEL

Especialmente saludable



VANGUARD

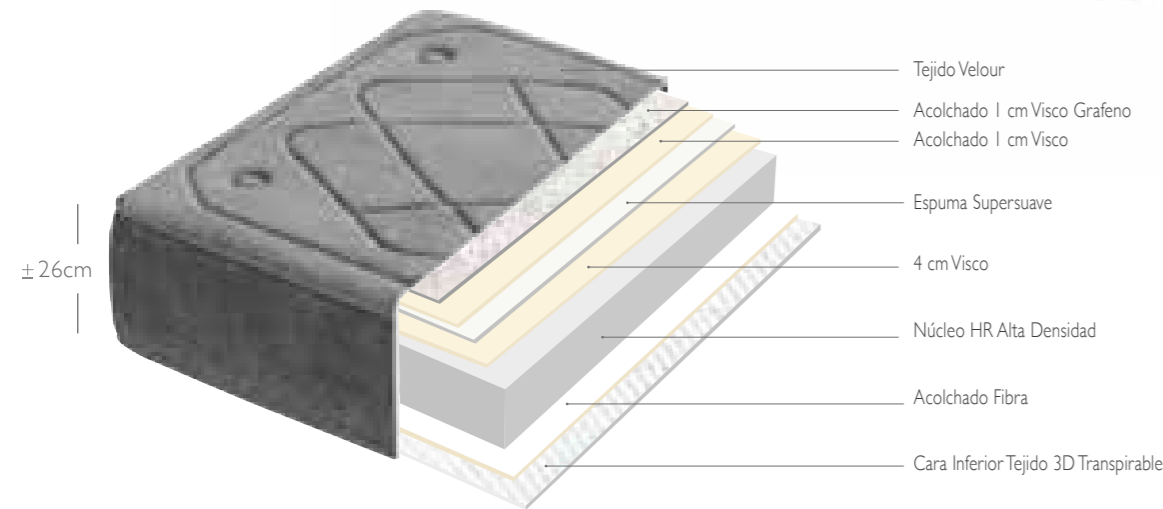

- NÚCLEO HR BI-FORM ALTA DENSIDAD SUPERSUAVE, ALTO CONFORT
- 6 CM VISCOELÁSTICA ALTA DENSIDAD 50 KG./M3 **UNA CARA 1 CM VISCO-GRAFENO** EN ACOLCHADO ALTA CONDUCTIVIDAD TÉRMICA Y TRANSPIRACIÓN TOTAL + 1 CM VISCOELÁSTICA EN ACOLCHADO Y 4 CM VISCOELÁSTICA EN NÚCLEO
- CARA SUPERIOR ESPUMA SUPERSUAVE Y CARA INFERIOR FIBRAS 225 GR
- TAPA SUPERIOR ACOLCHADO SISTEMA TAPA-TAPA
- TAPA INFERIOR ACOLCHADO SISTEMA CONTINUO TEJIDO AIR FRESH 3D TRANSPIRABLE COLOR SPACE PLATA
- PLATABANDA ACOLCHADA TEJIDO VELOUR, PARTE FRONTAL COLCHÓN CON SERIGRAFÍA EXCLUSIVA GRAFENO BY LA PREMIER
- TEJIDO VELOUR ELÁSTICO, TRANSPIRABLE SUPERSUAVE, TACTO TERCIOPELO ÚLTIMA GENERACIÓN
- INDEPENDENCIA DE PESOS
- EFECTO IONIZANTE
- ALTA CONDUCTIVIDAD TÉRMICA
- ANATÓMICO
- ALTURA ± 26 CM
- FIRMEZA: MEDIA
- GARANTÍA 2 AÑOS
- FABRICADO EN ESPAÑA



Tarifa	80	90	105	120	135	140	150	160	180	200
180/190	298	334	390	422	474	492	526	578	684	790
200	316	354	414	446	502	520	558	614	724	836

VANGUARD

Visco Grafeno regulador térmico



VISCOELÁSTICA

DYAMOND

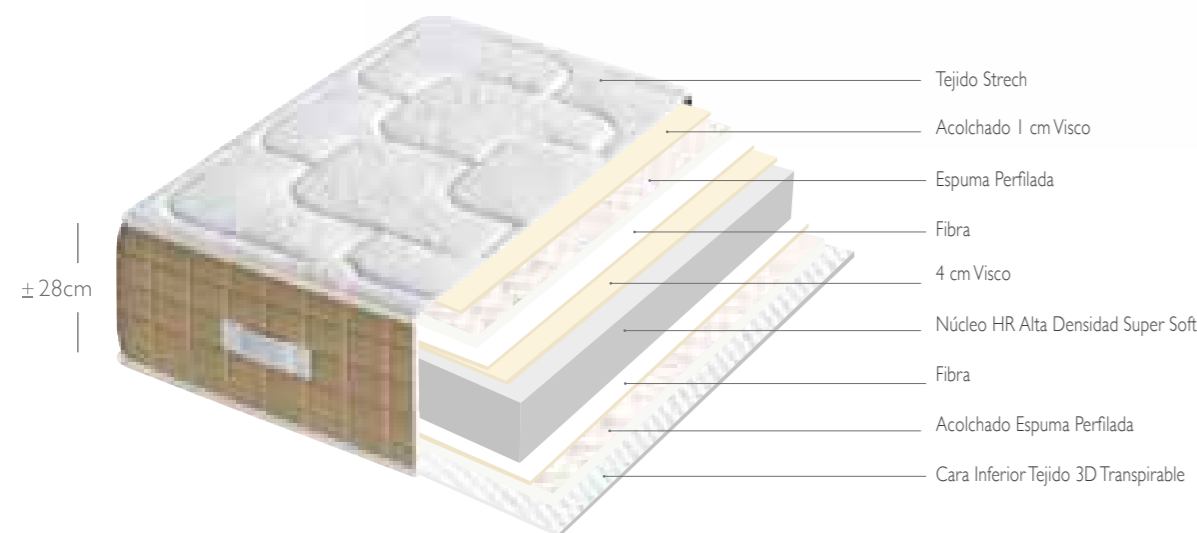

- NÚCLEO HR ALTA DENSIDAD SUPER SOFT ALTO CONFORT
- 5 CM DE VISCOELÁSTICA DE ALTA DENSIDAD 50 KG./M3. **UNA CARA** 4 CM. VISCOELÁSTICA EN NÚCLEO Y 1 CM. DE VISCOELÁSTICA EN ACOLCHADO
- CARA SUPERIOR ESPUMA PERFILADA Y FIBRAS AMBAS CARAS
- TAPA SUPERIOR ACOLCHADO SISTEMA TAPA-TAPA
- TAPA INFERIOR ACOLCHADO SISTEMA CONTINUO TEJIDO AIR FRESH 3D TRANSPIRABLE
- PLATABANDA ACOLCHADA TEJIDO MICROFIBRA CON ESPUMA PERFILADA Y CUATRO ASAS LATERALES TEJIDAS MANUALMENTE
- TEJIDO STRECH DISEÑO BROCADO ELÁSTICO TRANSPIRABLE SUPERSUAVE ÚLTIMA GENERACIÓN
- INDEPENDENCIA DE PESOS
- INDEFORMABLE
- TOTAL ADAPTABILIDAD
- ANATÓMICO
- ALTURA ± 28 CM
- FIRMEZA: MEDIA
- GARANTÍA 2 AÑOS
- FABRICADO EN ESPAÑA



Tarifa	90	105	135	150	160	180	200
180/190	324	368	452	476	524	586	650
200	346	392	484	510	560	628	696

DYAMOND

Adaptacion progresiva



VISCOELÁSTICA

ENERGY

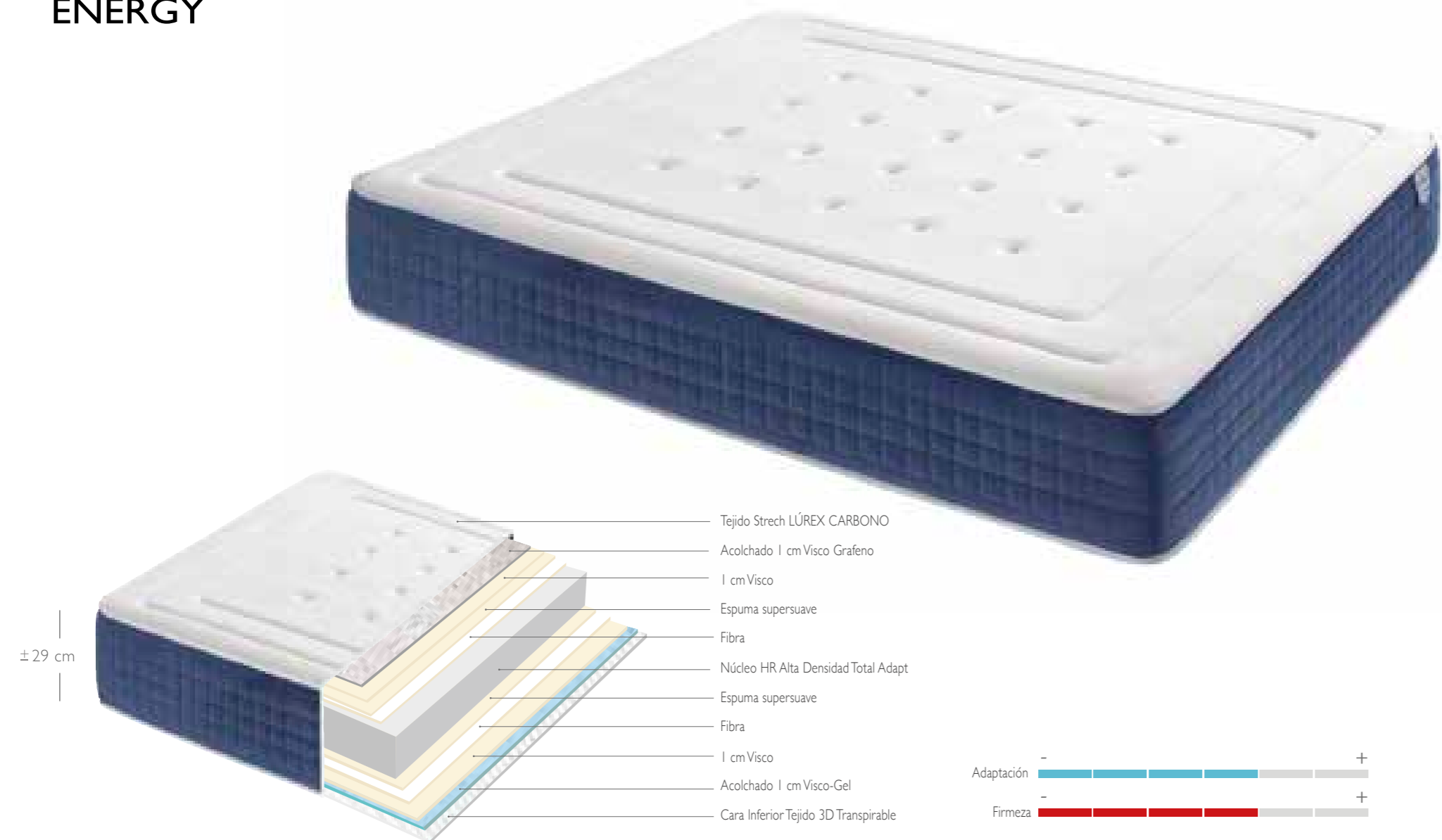

- Tejido Stretch LÚREX CARBONO
- Acollchado 1 cm Visco Grafeno
- 1 cm Visco
- Espuma supersuave
- Fibra
- Núcleo HR Alta Densidad Total Adapt
- Espuma supersuave
- Fibra
- 1 cm Visco
- Acollchado 1 cm Visco-Gel
- Cara Inferior Tejido 3D Transpirable



- NÚCLEO HR ALTA DENSIDAD TOTAL ADAPT SUPERSUAVE, ALTO CONFORT
- 4 CM DE VISCOELÁSTICA DE ALTA DENSIDAD 50 KG./M3
- CARA INVIERNO 1 CM DE VISCO GRAFENO + 1 CM DE VISCOELÁSTICA EN EL ACOLCHADO, CARA VERANO 1 CM VISCO-GEL + 1 CM DE VISCOELÁSTICA EN EL ACOLCHADO
- ESPUMA SUPERSUAVE Y FIBRAS ANTIALÉRGICAS EN AMBAS CARAS
- TAPA SUPERIOR ACOLCHADO SISTEMA TAPA-TAPA
- TAPA INFERIOR ACOLCHADO SISTEMA CONTÍNUO EN TEJIDO 3D TRANSPIRABLE
- PLATABANDA ACOLCHADA CON TEJIDO MICROFIBRA COLOR AZUL
- TEJIDO STRECH CON HILO DE LÚREX, TRANSPIRABLE Y SUPERSUAVE MEJORA LA CIRCULACIÓN SANGUÍNEA
- INDEPENDENCIA DE PESOS
- ANATÓMICO
- ATÉRMICO
- CARA INVIERNO - VERANO
- ALTURA ± 29 CM
- FIRMEZA: MEDIA
- GARANTÍA 2 AÑOS
- FABRICADO EN ESPAÑA

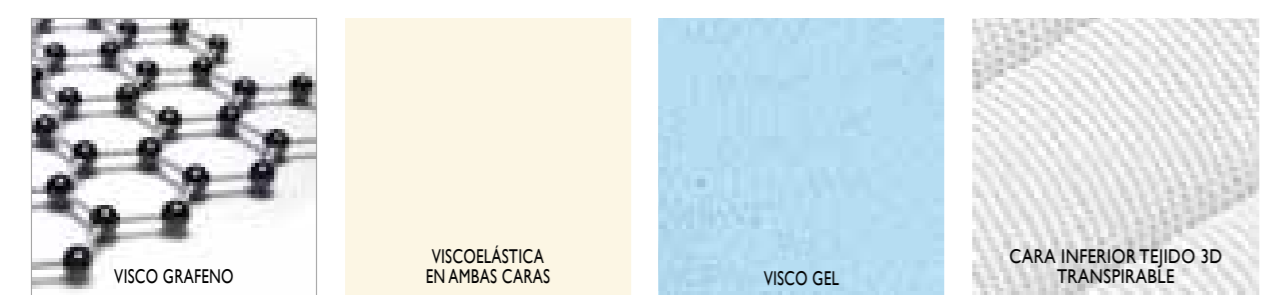

Tarifa	80	90	105	120	135	140	150	160	180	200
180/190	254	286	332	354	400	414	444	488	576	664
200	268	302	352	376	422	438	470	516	610	704

ENERGY

Visco Grafeno, Visco y Visco Gel



POINT

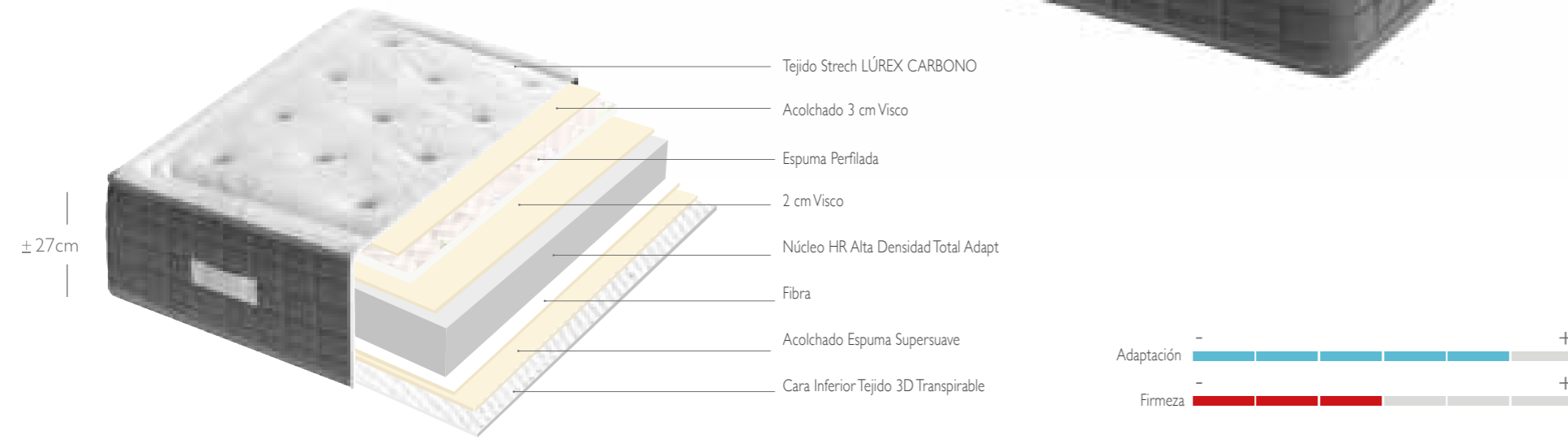

- NÚCLEO HR TOTAL ADAPT ALTA DENSIDAD SUPERSUAVE, ALTO CONFORT
- 5 CM VISCOELÁSTICA ALTA DENSIDAD 50 KG/M3 **UNA CARA** 2 CM VISCOELÁSTICA EN NÚCLEO Y 3 CM VISCOELÁSTICA EN ACOLCHADO
- CARA SUPERIOR ESPUMA PERFILADA, CARA INFERIOR ESPUMA SUPERSUAVE Y FIBRA
- TAPA SUPERIOR ACOLCHADO SISTEMA TAPA-TAPA
- TAPA INFERIOR ACOLCHADO SISTEMA CONTINUO TEJIDO AIR FRESH 3D TRANSPIRABLE
- PLATABANDA ACOLCHADA TEJIDO CHENILLA CON ESPUMA Y FIBRA, CUATRO ASAS LATERALES TEJIDAS MANUALMENTE
- TEJIDO STRECH HILO LÚREX CARBONO DE ALTA RESISTENCIA TÉRMICA Y BARRERA ANTIBACTERIANA ÚLTIMA GENERACIÓN
- INDEPENDENCIA DE PESOS
- EFECTO IONIZANTE
- ALTA CONDUCTIVIDAD TÉRMICA
- ANATÓMICO
- ALTURA ± 27 CM
- FIRMEZA: MEDIA
- GARANTÍA 2 AÑOS
- FABRICADO EN ESPAÑA



Tarifa	80-90	105	135	150	160	180	200
180/190	290	324	406	426	468	524	582
200	310	346	434	456	500	560	622

POINT

Seducción sin límites



ZOOM

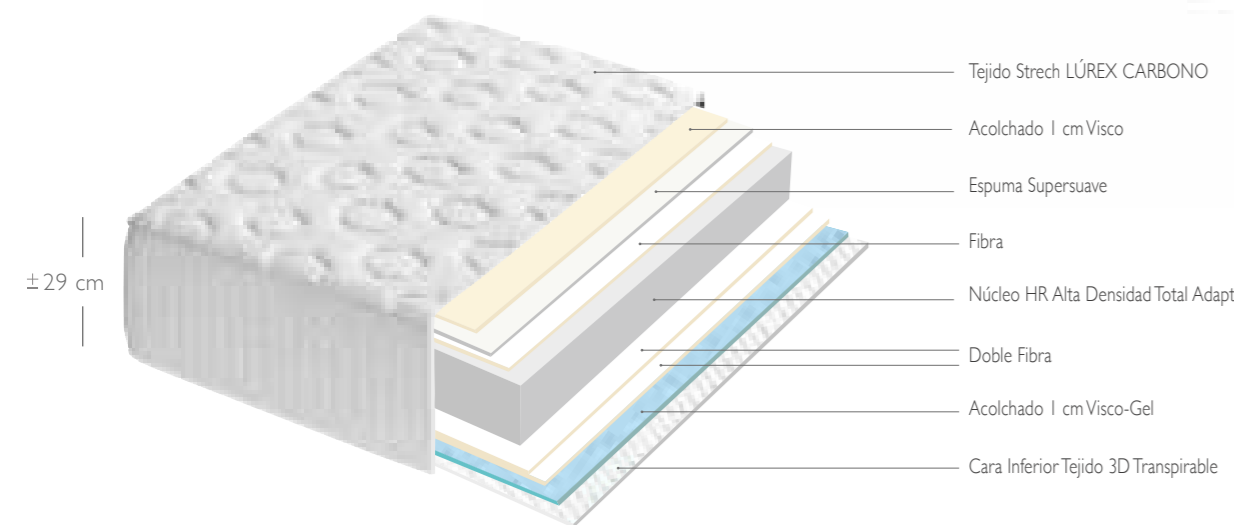

- NÚCLEO HR ALTA DENSIDAD TOTAL ADAPT SUPERSUAVE, ALTO CONFORT
- 2 CM VISCOELÁSTICA ALTA DENSIDAD 50 KG/M3 CARA INVIERNO | 1 CM VISCOELÁSTICA EN ACOLCHADO, CARA VERANO | 1 CM VISCO-GEL EN ACOLCHADO
- CARA SUPERIOR ESPUMA SUPERSUAVE Y FIBRA 150 GR, CARA INFERIOR FIBRA 150 GR DOBLE
- TAPA SUPERIOR ACOLCHADO SISTEMA TAPA-TAPA
- TAPA INFERIOR ACOLCHADO SISTEMA CONTINUO TEJIDO AIR FRESH 3D TRANSPIRABLE COLOR SPACE BLANCO
- PLATABANDA ACOLCHADA TEJIDO STRECH HILO DE LÚREX
- TEJIDO STRECH OFIS HILO DE LÚREX, ELÁSTICO, TRANSPIRABLE Y SUPERSUAVE ÚLTIMA GENERACIÓN
- INDEPENDENCIA DE PESOS
- INDEFORMABLE
- ANATÓMICO
- CARA INVIERNO - VERANO
- ALTURA ± 29 CM
- FIRMEZA: MEDIA
- GARANTÍA 2 AÑOS
- FABRICADO EN ESPAÑA



Tarifa	80	90	105	120	135	140	150	160	180	200
180/190	230	258	300	326	366	380	406	448	528	610
200	244	274	318	344	388	402	430	474	560	646

ZOOM

Máxima resistencia



VISCOELÁSTICA

SOUL

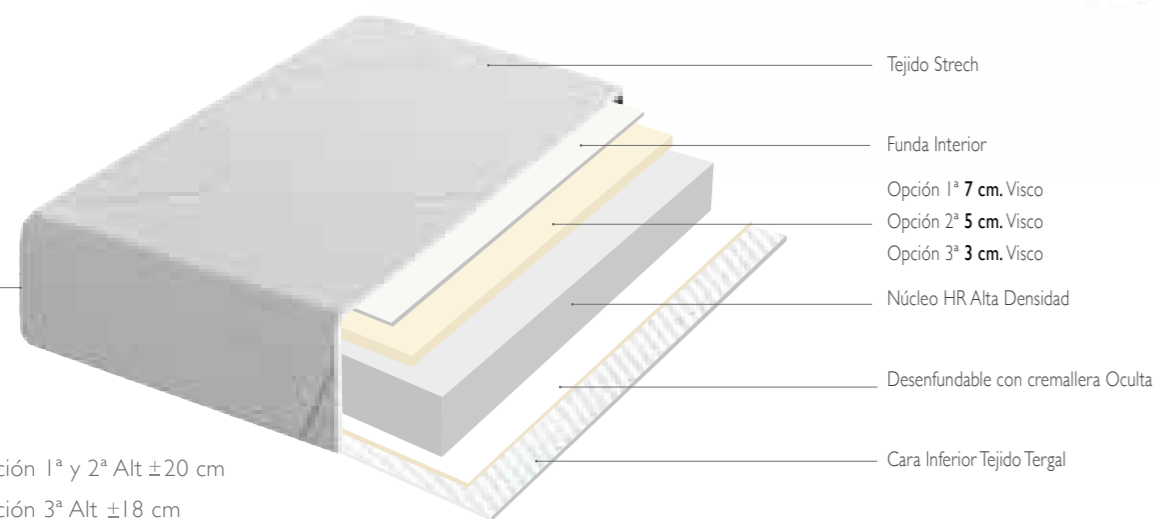

Opción 1ª y 2ª Alt ±20 cm
Opción 3ª Alt ±18 cm

- NÚCLEO HR ALTA DENSIDAD
- 1ª OPCIÓN 7 CM VISCO, 2ª OPCIÓN 5 CM VISCO, 3ª OPCIÓN 3 CM VISCO, ALTA DENSIDAD, 50 KG/M3 EN NÚCLEO **UNA CARA**
- TEJIDO STRECH EXCLUSIVO PERSONALIZADO ÚLTIMA GENERACIÓN, ELÁSTICO, TRANSPIRABLE Y SUPERSUAVE
- DESENFUNDABLE MEDIANTE FUNDA EXTERIOR E INTERIOR CON CREMALLERA OCULTA
- INDEPENDENCIA DE PESOS
- INDEFORMABLE
- ANATÓMICO
- ATÉRMICO
- ALTURA 1ª OPCIÓN ± 20 CM
ALTURA 2ª OPCIÓN ± 20 CM
ALTURA 3ª OPCIÓN ± 18 CM
- FIRMEZA: MEDIA
- GARANTÍA 2 AÑOS
- FABRICADO EN ESPAÑA

NÚCLEO 13+7 DE VISCO ALTURA +-20 CM								
Tarifa	80	90	105	135	150	160	180	200
180/190	242	258	294	368	406	432	486	534
200	252	266	306	382	422	448	504	556
NÚCLEO 15+5 DE VISCO ALTURA +-20 CM								
Tarifa	80	90	105	135	150	160	180	200
180/190	212	226	252	326	358	382	424	464
200	218	228	254	330	364	388	432	472
NÚCLEO 15+3 DE VISCO ALTURA +-18 CM								
Tarifa	80	90	105	135	150	160	180	200
180/190	190	208	238	294	324	344	388	424
200	196	214	246	304	336	356	400	440

INCREMENTO CREMALLERA DE UNIÓN GEMELOS 40



SOUL

Confort y precio a tu alcance



SALUTE

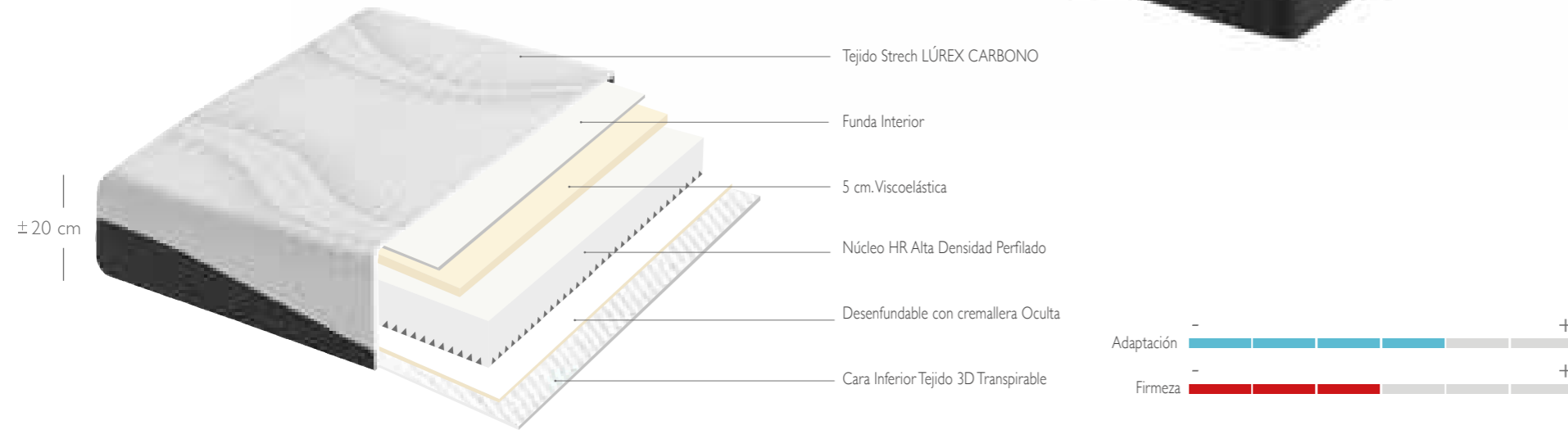

NÚCLEO HR BI-FORM ALTA DENSIDAD PERFILADO EN PARTE INFERIOR, RECOMENDABLE PARA CAMA ARTICULADA

5 CM VISCOELÁSTICA ALTA DENSIDAD, 50 KG/M3 EN NÚCLEO UNA CARA

TEJIDO STRECH HILO DE LÚREX, COMBINADO ONDAS TEJIDO STRECH MARENGO ÚLTIMA GENERACIÓN, ELÁSTICO, TRANSPIRABLE Y SUPERSUAVE

DESENFUNDABLE MEDIANTE FUNDA EXTERIOR E INTERIOR CON CREMALLERA OCULTA

INDEPENDENCIA DE PESOS

INDEFORMABLE

ANATÓMICO

ATÉRMICO

ALTURA ± 20 CM

FIRMEZA: MEDIA

GARANTÍA 2 AÑOS

FABRICADO EN ESPAÑA

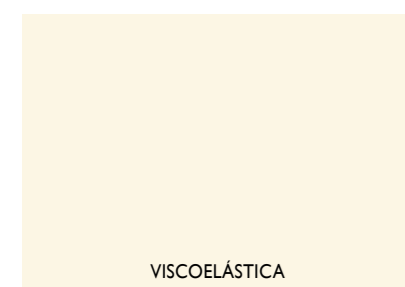

VISCOELÁSTICA



CARA SUPERIOR TEJIDO STRECH LÚREX CARBONO



CARA INFERIOR TEJIDO STRECH

Tarifa	80	90	105	120	135	140	150	160	180	200
180/190	228	258	300	318	358	370	398	438	516	596
200	242	272	318	338	380	394	422	464	548	632

INCREMENTO CREMALLERA DE UNIÓN GEMELOS 40

SALUTE

Ideal para somier articulado



DREAMS

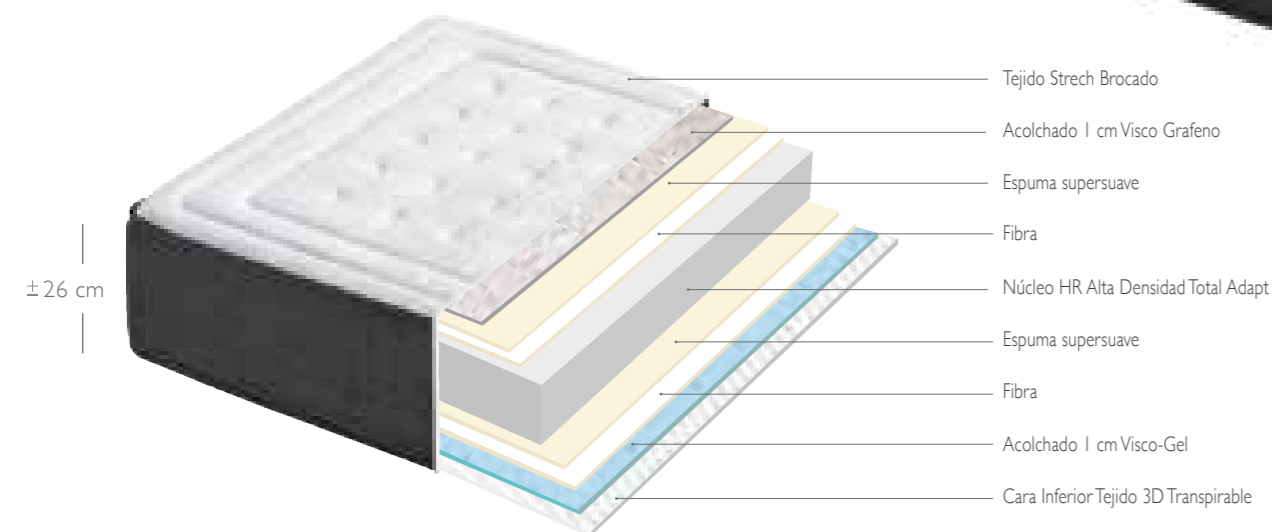

- NÚCLEO HR TOTAL ADAPT** ALTA DENSIDAD, ALTO CONFORT
- 2 CM DE VISCOELÁSTICA** ALTA DENSIDAD 50 KG./M3 **CARA SUPERIOR INVIERNO** 1 CM DE **VISCO GRAFENO** EN ACOLCHADO, **CARA INFERIOR VERANO** 1 CM DE **VISCO-GEL** EN EL ACOLCHADO
- ESPUMA SUPERSUAVE Y FIBRAS EN AMBAS CARAS**
- TAPA SUPERIOR ACOLCHADO SISTEMA TAPA-TAPA**
- TAPA INFERIOR ACOLCHADO SISTEMA CONTINUO CON TEJIDO AIR FRESH 3D TRANSPIRABLE COLOR SPACE BLANCO**

- PLATABANDA ACOLCHADA TEJIDO MICROFIBRA NEGRA EN CAPITONÉ**
- TEJIDO STRECH BROcado ELÁSTICO, TRANSPIRABLE Y SÚPER SUAVE DE ÚLTIMA GENERACIÓN**
- TRATAMIENTO ANTIÁCAROS**
- INDEFORMABLE**
- ANATÓMICO**

- CARA INVIERNO -VERANO**
- ALTURA ± 26 CM**
- FIRMEZA: MEDIA**
- GARANTÍA 2 AÑOS**
- FABRICADO EN ESPAÑA**



Tarifa	80	90	105	120	135	140	150	160	180	200
180/190	222	250	292	312	350	362	388	428	504	582
200	236	264	308	330	370	384	412	452	536	618

DREAMS

Visco Grafeno y Visco Gel



TALENT

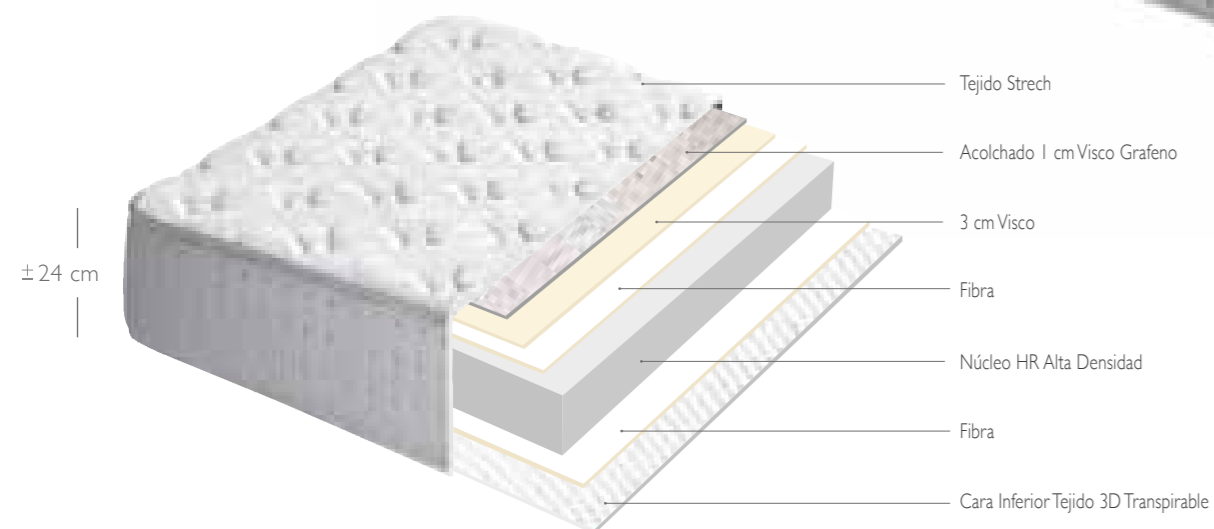

- NÚCLEO HR BI-FORM ALTA DENSIDAD
- 4 CM DE VISCOELÁSTICA DE ALTA DENSIDAD 50 KG/M3 A UNA CARA 1 CM VISCO GRAFENO + 3 CM DE VISCOELÁSTICA
- FIBRAS ANTIALÉRGICAS EN AMBAS CARAS
- TAPA SUPERIOR ACOLCHADO SISTEMA TAPA-TAPA
- TAPA INFERIOR ACOLCHADO SISTEMA CONTÍNUO CON TEJIDO AIR FRESH 3D TRANSPIRABLE
- PLATABANDA ACOLCHADA CON TEJIDO TRANSPIRABLE
- TEJIDO STRECH DE ÚLTIMA GENERACIÓN SUPERSUAVE CALIDAD PREMIUM
- TRATAMIENTO ANTIÁCAROS
- INDEFORMABLE
- ANATÓMICO
- ATÉRMICO
- ALTURA ± 24 CM
- FIRMEZA: MEDIA
- GARANTÍA 2 AÑOS
- FABRICADO EN ESPAÑA

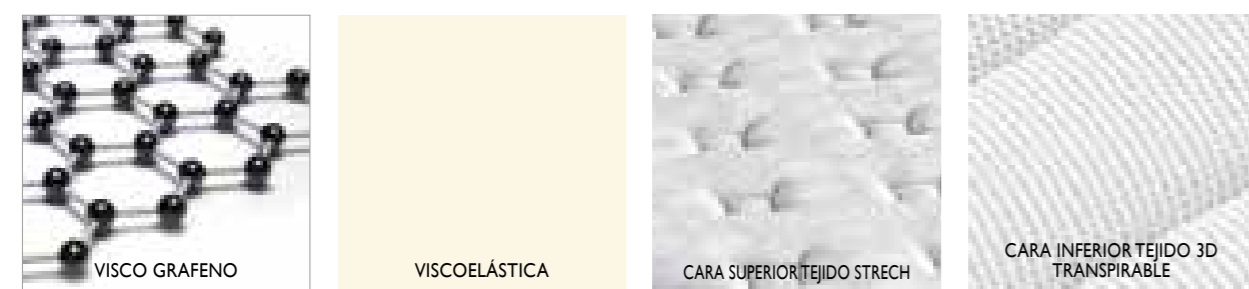

Tarifa	80	90	105	120	135	140	150	160	180	200
180/190	206	232	270	292	328	340	364	400	474	546
200	218	244	286	308	348	360	386	424	502	578

TALENT

Visco Grafeno y Visco



VOGUE

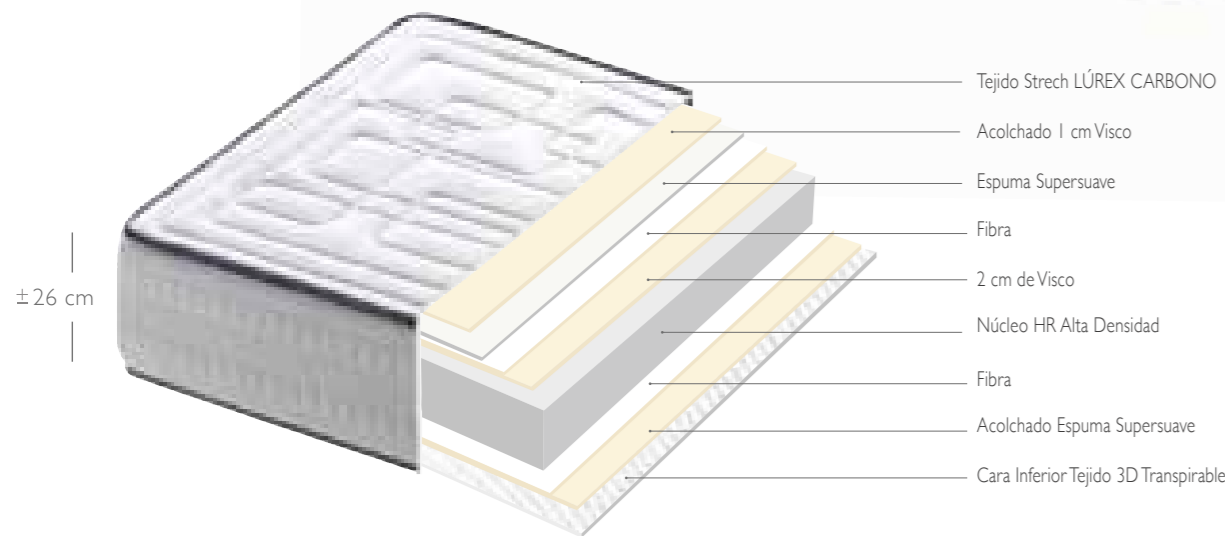

-  NÚCLEO HR BI-FORM ALTA DENSIDAD PARA UNA PERFECTA ADAPTACIÓN AL CUERPO
-  3 CM VISCOELÁSTICA ALTA DENSIDAD 50 KG/M3 **UNA CARA** 2 CM VISCOELÁSTICA EN NÚCLEO, 1 CM VISCOELÁSTICA EN ACOLCHADO
-  ESPUMA SUPERSUAVE Y FIBRA AMBAS CARAS
-  TAPA SUPERIOR ACOLCHADO SISTEMA TAPA-TAPA
-  TAPA INFERIOR ACOLCHADO SISTEMA CONTINUO TEJIDO STRECH
-  PLATABANDA ACOLCHADA TEJIDO STRECH COLOR BLANCO
-  TEJIDO STRECH HILO DE LÚREX, TRANSPIRABLE SUPERSUAVE MEJORA LA CIRCULACIÓN SANGUÍNEA
-  INDEPENDENCIA DE PESOS
-  INDEFORMABLE
-  ANATÓMICO
-  ATÉRMICO
-  ALTURA ± 26 CM
-  FIRMEZA: MEDIA
-  GARANTÍA 2 AÑOS
-  FABRICADO EN ESPAÑA



Tarifa	80-90	105	135	150	160	180	200
180/190	246	274	334	362	402	446	496
200	260	290	352	382	422	470	522

VOGUE

Personalidad propia



MOMENT

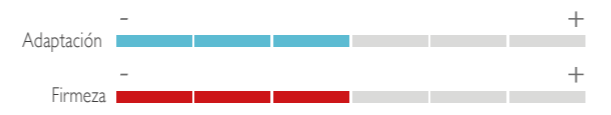
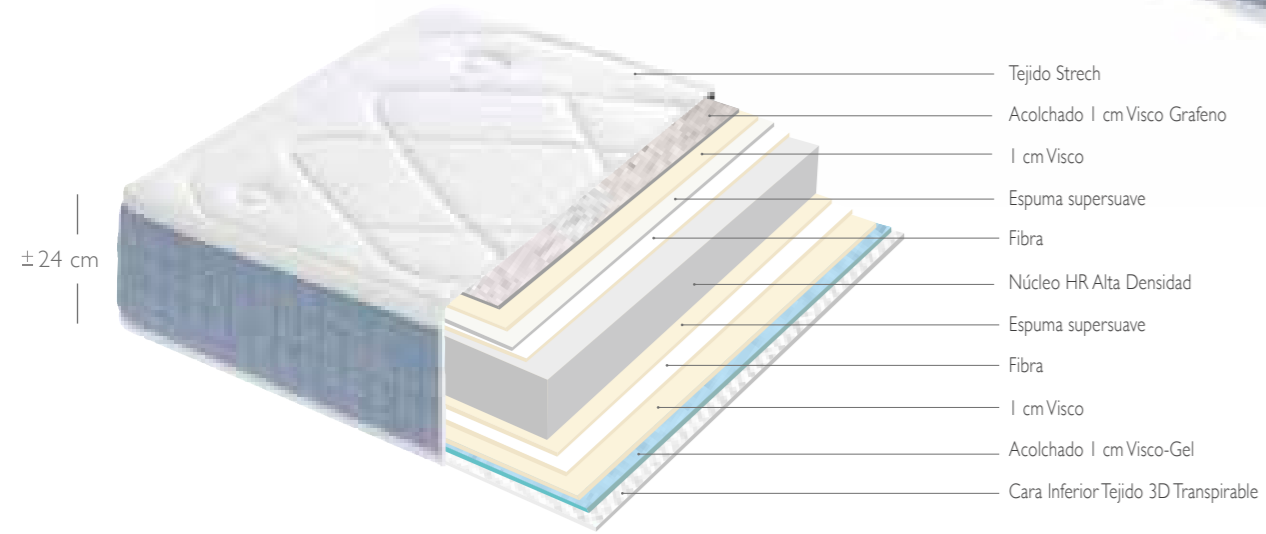

- NÚCLEO HR BI-FORM ALTA DENSIDAD**
4 CM DE VISCOELÁSTICA ALTA DENSIDAD 50 KG./M3
- CARA INVIERNO** 1 CM DE **VISCO GRAFENO** + 1 CM DE VISCOELÁSTICA EN EL ACOLCHADO Y **CARA VERANO** 1 CM **VISCO-GEL** + 1 CM DE VISCOELÁSTICA EN EL ACOLCHADO
- ESPUMA SUPERSUAVE Y FIBRAS EN AMBAS CARAS**
- TAPA SUPERIOR ACOLCHADO SISTEMA TAPA-TAPA**
- TAPA INFERIOR ACOLCHADO SISTEMA CONTINUO CON TEJIDO AIR FRESH 3D TRANSPIRABLE.**
- PLATABANDA ACOLCHADA CON TEJIDO TAPICERÍA**
- TEJIDO STRECH ELÁSTICO, TRANSPIRABLE Y SÚPER SUAVE DE ÚLTIMA GENERACIÓN**
- TRATAMIENTO ANTIÁCAROS**
- ATÉRMICO**
- ANATÓMICO**
- CARA INVIERNO -VERANO**
- ALTURA ± 24 CM**
- FIRMEZA: MEDIA**
- GARANTÍA 2 AÑOS**
- FABRICADO EN ESPAÑA**

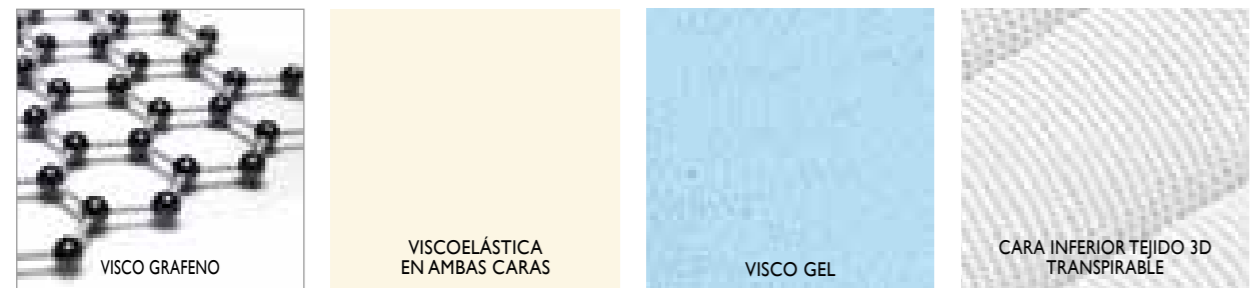

Tarifa	80	90	105	120	135	140	150	160	180	200
180/190	208	234	272	290	326	338	362	398	472	544
200	220	248	288	308	346	358	384	422	500	576

MOMENT

Visco Grafeno, Visco y Visco Gel



VISCOELÁSTICA

CHROME

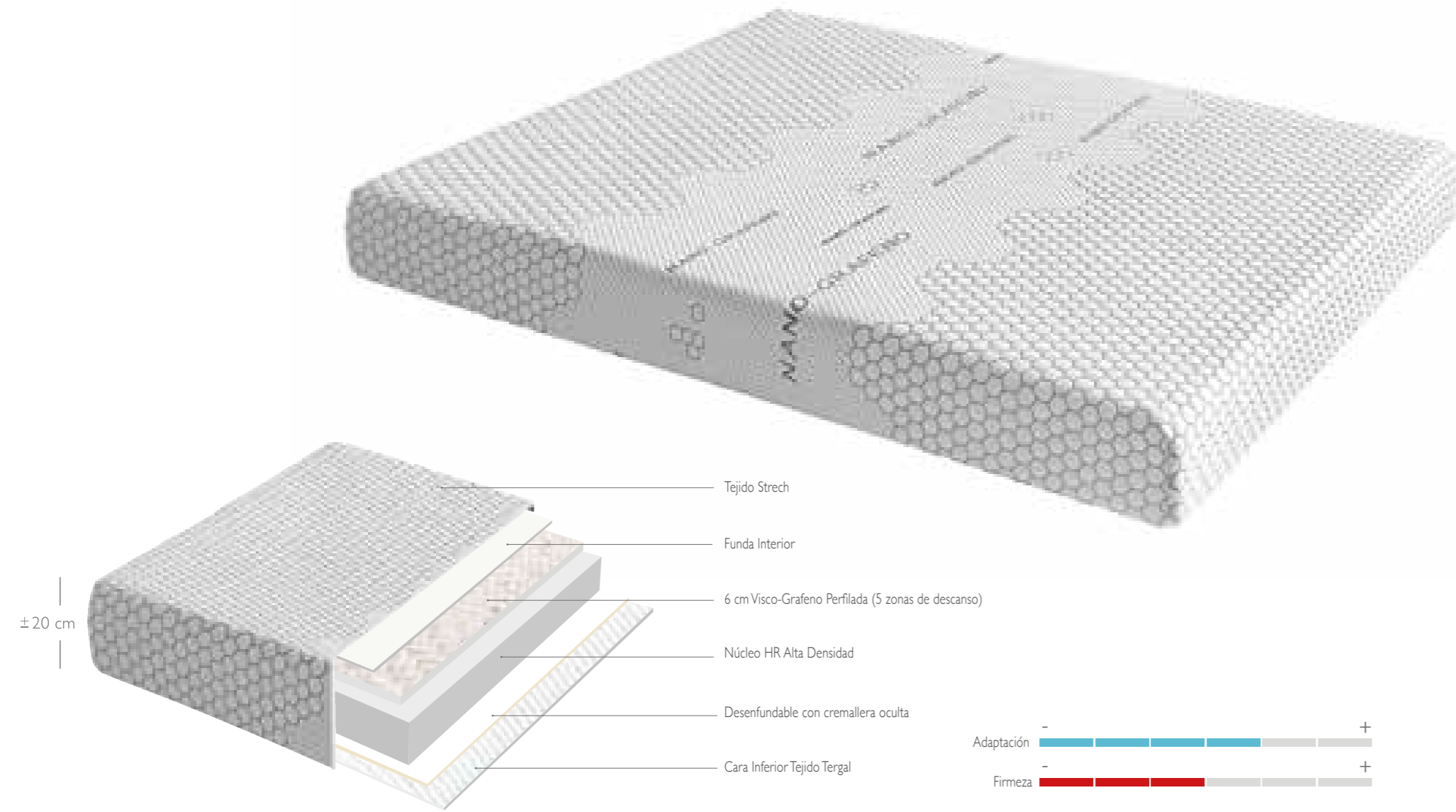

NÚCLEO HR DE ALTA DENSIDAD RECOMENDABLE PARA CAMA ARTICULADA

TRATAMIENTO ANTIÁCAROS

ALTURA ± 20 CM

6 CM VISCO GRAFENO PERFILADA CON 5 ZONAS DE DESCANSO ALTA DENSIDAD 50 KG/M3 UNA CARA

INDEFORMABLE

FIRMEZA: MEDIA

TEJIDO STRECH EXCLUSIVO PERSONALIZADO DE ÚLTIMA GENERACIÓN, ELÁSTICO, TRANSPIRABLE Y SUPERSUAVE

ANATÓMICO

GARANTÍA 2 AÑOS

DESENFUNDABLE MEDIANTE FUNDA EXTERIOR E INTERIOR CON CREMALLERA OCULTA

ATÉRMICO

FABRICADO EN ESPAÑA



Tarifa	80	90	105	120	135	140	150	160	180	200
180/190	198	224	260	282	318	330	352	388	458	528
200	210	238	276	300	336	350	374	412	486	560

INCREMENTO CREMALLERA DE UNIÓN GEMELOS 40

CHROME

Visco Grafeno perfilada 5 zonas

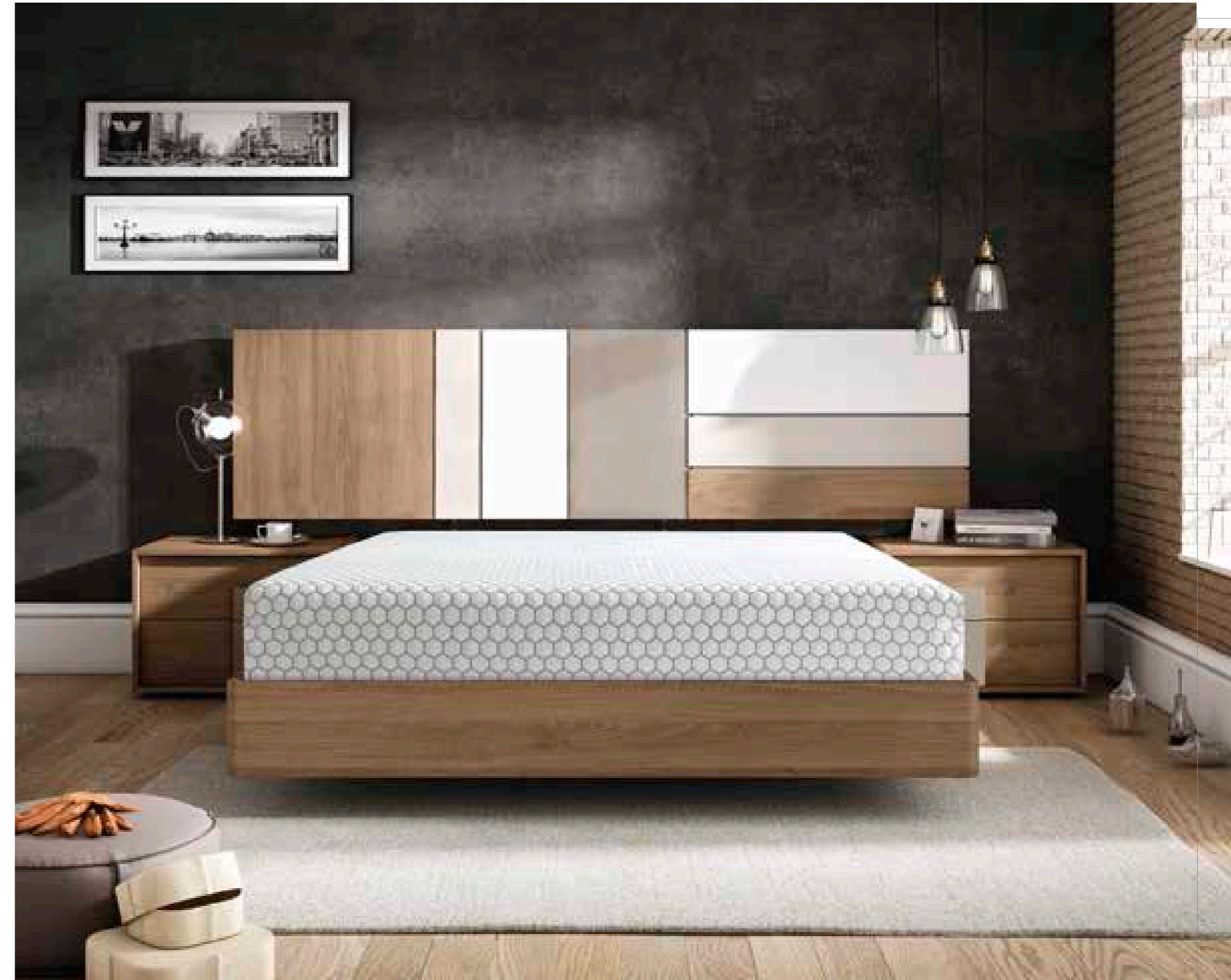

MISTIC

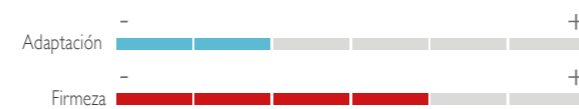
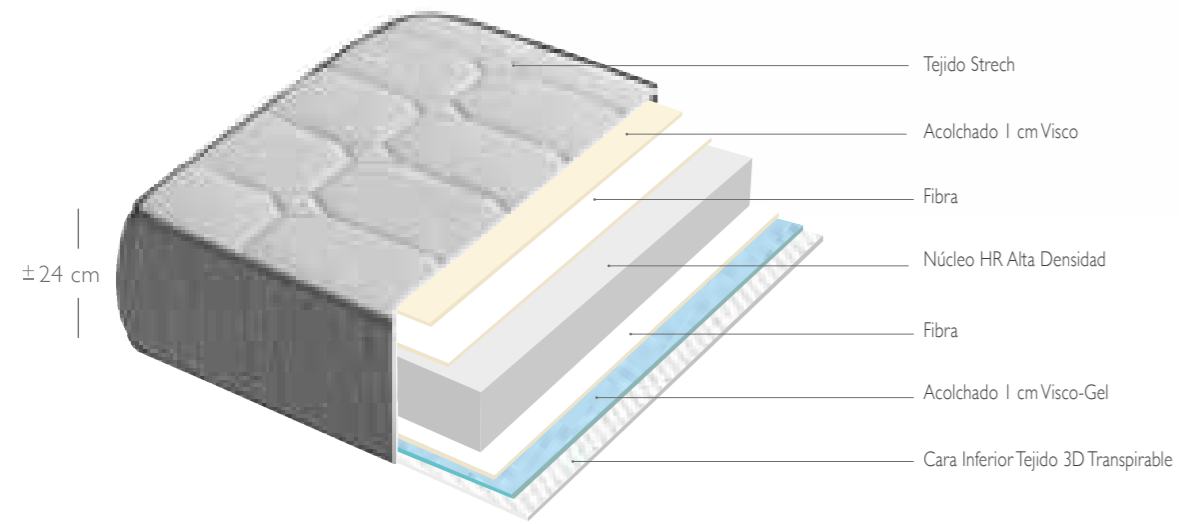

-  NÚCLEO HR BI-FORM ALTA DENSIDAD
-  2 CM VISCOELÁSTICA ALTA DENSIDAD 50 KG/M3 **CARA INVIERNO** 1 CM VISCOELÁSTICA EN ACOLCHADO Y **CARA VERANO** 1 CM DE VISCO-GEL EN ACOLCHADO
-  CARA SUPERIOR FIBRAS DE 150 GR Y CARA INFERIOR DE FIBRAS 100 GR
-  TAPA SUPERIOR ACOLCHADO SISTEMA TAPA-TAPA
-  TAPA INFERIOR ACOLCHADO SISTEMA CONTINUO TEJIDO AIR FRESH 3D TRANSPIRABLE COLOR SPACE GRIS
-  PLATABANDA ACOLCHADA TEJIDO DAMASCO TAPICERÍA
-  TEJIDO STRECH MÁRMOL ELÁSTICO TRANSPIRABLE SUPERSUAVE ÚLTIMA GENERACIÓN
-  INDEPENDENCIA DE PESOS
-  INDEFORMABLE
-  ANATÓMICO
-  **CARA INVIERNO - VERANO**
-  ALTURA ± 24 CM
-  FIRMEZA: MEDIA
-  GARANTÍA 2 AÑOS
-  FABRICADO EN ESPAÑA



Tarifa	80	90	105	120	135	140	150	160	180	200
180/190	178	200	232	254	286	296	318	348	412	476
200	188	212	246	270	302	314	336	370	436	504

MISTIC

Visco y Visco Gel



VISCOELÁSTICA

PROGRESS

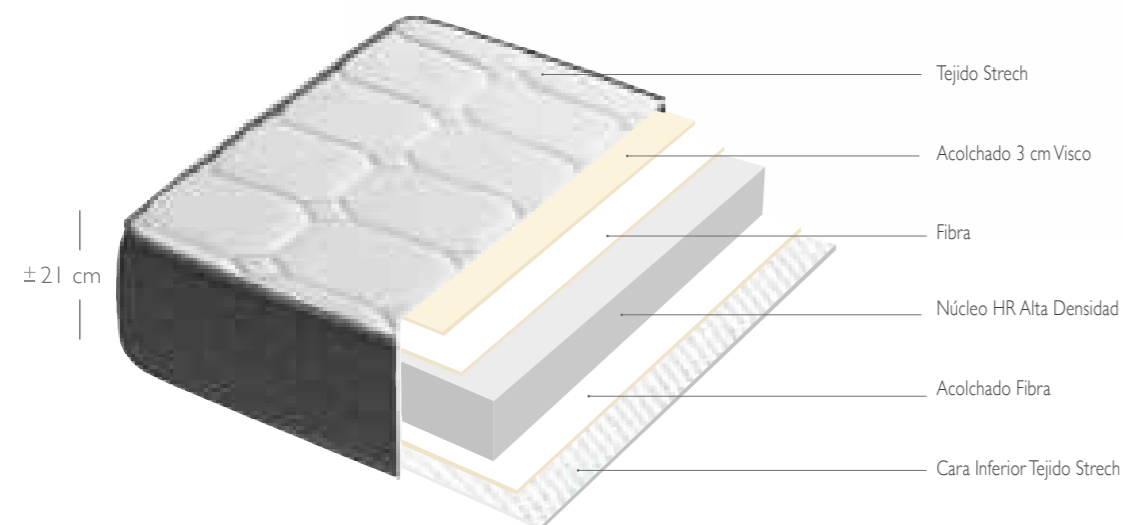

- NÚCLEO HR BI-FORM ALTA DENSIDAD
- 3 CM VISCOELÁSTICA ALTA DENSIDAD 50 KG/M3 EN ACOLCHADO **UNA CARA**
- FIBRA 100 GR. AMBAS CARAS
- TAPA SUPERIOR ACOLCHADO SISTEMA TAPA-TAPA
- TAPA INFERIOR ACOLCHADO SISTEMA CONTINUO
- PLATABANDA ACOLCHADA TEJIDO TAPICERÍA TRANSPIRABLE
- TEJIDO STRECH ÚLTIMA GENERACIÓN SUPERSUAVE CALIDAD PREMIUM
- INDEPENDENCIA DE PESOS
- INDEFORMABLE
- ANATÓMICO
- ATÉRMICO
- ALTURA ± 21 CM
- FIRMEZA: MEDIA
- GARANTÍA 2 AÑOS
- FABRICADO EN ESPAÑA

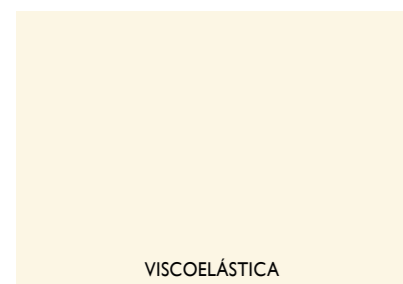

Tarifa	80	90	105	120	135	140	150	160	180	200
180/190	172	194	226	246	278	288	308	340	400	462
200	182	206	240	262	294	304	326	360	424	490

PROGRESS

Firmeza, adaptabilidad y elegancia



VISCOELÁSTICA

TIME

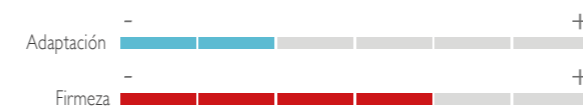
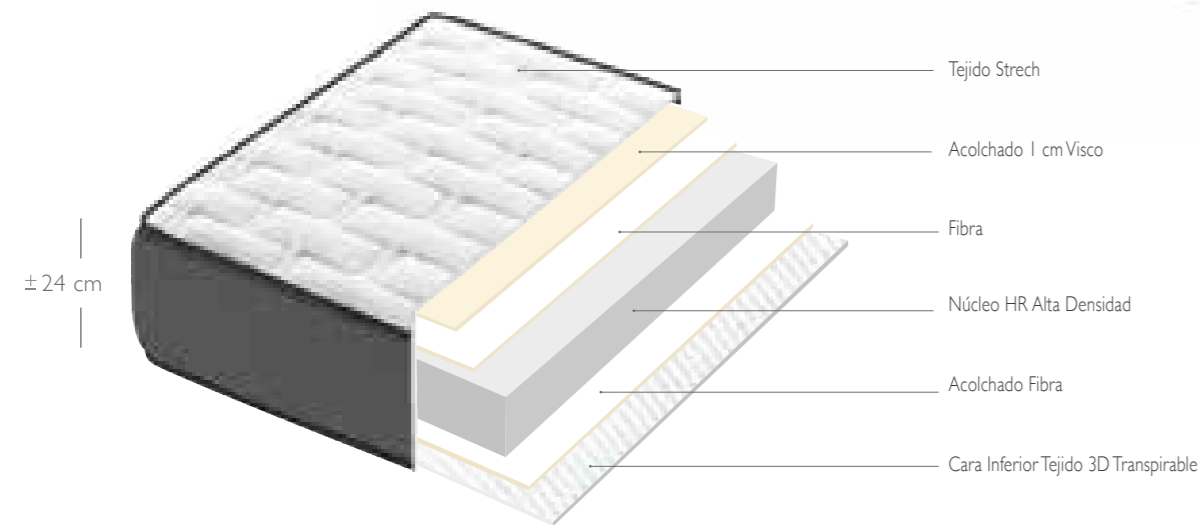

- NÚCLEO HR BI-FORM ALTA DENSIDAD
- 1 CM VISCOELÁSTICA ALTA DENSIDAD 50 KG/M3 **UNA CARA EN ACOLCHADO**
- FIBRAS 225 GR AMBAS CARAS
- TAPA SUPERIOR ACOLCHADO SISTEMA CONTINUO
- TAPA INFERIOR ACOLCHADO SISTEMA CONTINUO TEJIDO AIR FRESH 3D TRANSPIRABLE COLOR BLANCO
- PLATABANDA ACOLCHADA TEJIDO TRANSPIRABLE
- TEJIDO STRECH ÚLTIMA GENERACIÓN SUPERSUAVE CALIDAD PREMIUM
- INDEPENDENCIA DE PESOS
- INDEFORMABLE
- ANATÓMICO
- ATÉRMICO
- ALTURA ± 24 CM
- FIRMEZA: MEDIA
- GARANTÍA 2 AÑOS
- FABRICADO EN ESPAÑA



Tarifa	80-90	105	135	150	160	180	200
180/190	196	228	280	312	336	374	408
200	208	240	294	330	354	394	430

TIME

Actual y accesible



TEMPO

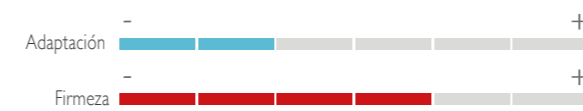
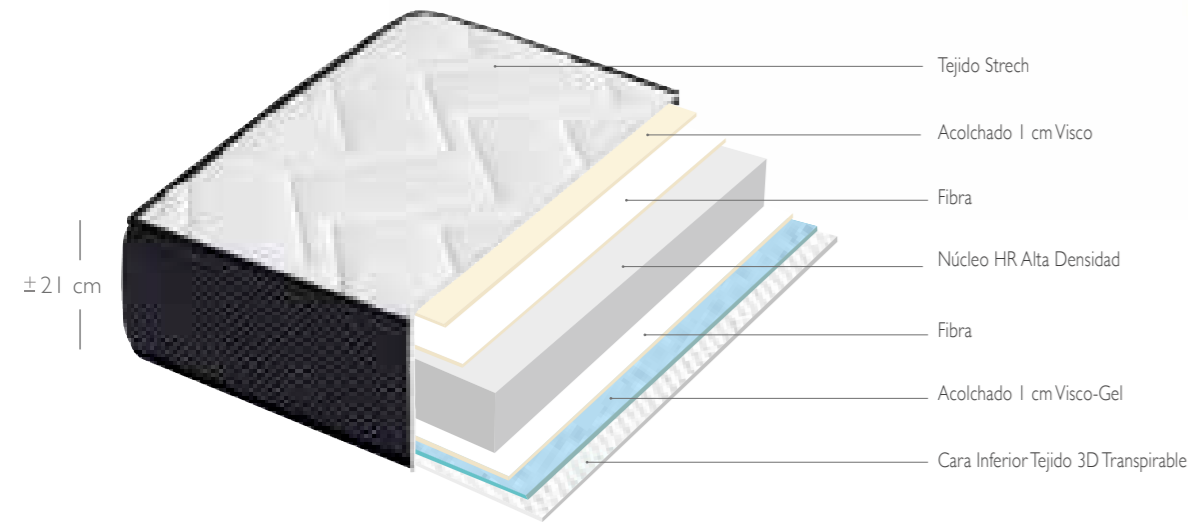

- NÚCLEO HR BI-FORM ALTA DENSIDAD
- 2 CM VISCOELÁSTICA ALTA DENSIDAD 50 KG/M3 CARA INVIERNO | 1 CM VISCOELÁSTICA EN ACOLCHADO Y CARA VERANO | 1 CM VISCO-GEL EN ACOLCHADO
- FIBRAS DE 250 GR AMBAS CARAS
- TAPA SUPERIOR ACOLCHADO SISTEMA CONTINUO
- TAPA INFERIOR ACOLCHADO SISTEMA CONTINUO TEJIDO AIR FRESH 3D TRANSPIRABLE COLOR SPACE BLANCO
- PLATABANDA ACOLCHADA TEJIDO TAPICERÍA PLATA
- TEJIDO STRECH, ELÁSTICO TRANSPIRABLE Y SUPERSUAVE ÚLTIMA GENERACIÓN
- INDEPENDENCIA DE PESOS
- ANATÓMICO
- CARA INVIERNO - VERANO
- ATÉRMICO
- ALTURA ± 21 CM
- FIRMEZA: MEDIA
- GARANTÍA 2 AÑOS
- FABRICADO EN ESPAÑA



Tarifa	80	90	105	120	135	140	150	160	180	200
180/190	164	184	216	234	264	274	292	322	380	438
200	174	196	228	248	280	290	310	342	404	466

TEMPO

Confort a dos caras



LINE

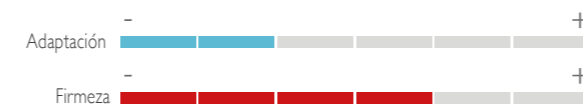
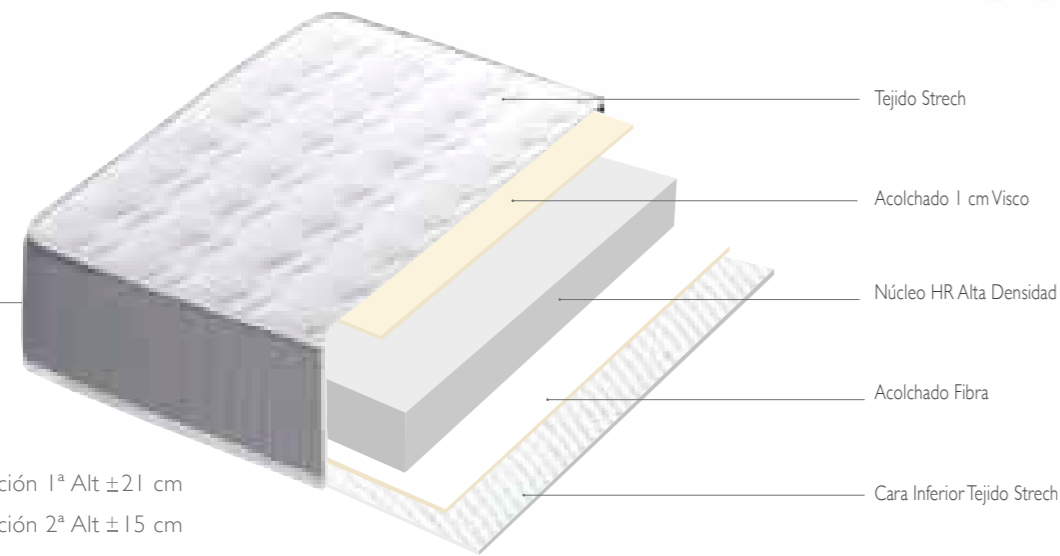

NÚCLEO HR BI-FORM ALTA DENSIDAD

1 CM VISCOELÁSTICA ALTA DENSIDAD 50KG/M3, EN ACOLCHADO **UNA CARA**. SENSIBLE A LA PRESIÓN Y TEMPERATURA

CAPAS FIBRAS PARTE INFERIOR

TAPA SUPERIOR ACOLCHADO SISTEMA CONTINUO

TAPA INFERIOR ACOLCHADO SISTEMA CONTINUO TEJIDO STRECH TRANSPIRABLE COLOR BLANCO

PLATABANDA ACOLCHADA TEJIDO TRANSPIRABLE

TEJIDO STRECH ÚLTIMA GENERACIÓN SUPERSUAVE CALIDAD PREMIUM

INDEPENDENCIA DE PESOS

INDEFORMABLE

ANATÓMICO

ATÉRMICO

ALTURA 1ª OPCIÓN ± 21 CM
ALTURA 2ª OPCIÓN ± 15 CM

FIRMEZA: MEDIA

GARANTÍA 2 AÑOS

FABRICADO EN ESPAÑA

COLCHÓN ALTURA ± 21 CM

Tarifa	80-90	105	135	150	160	180	200
180/190	180	208	262	290	308	402	446
200	190	218	276	306	324	422	470

COLCHONETA ALTURA ± 15 CM

Tarifa	80	90	105
180/190	126	138	160
200	134	146	168

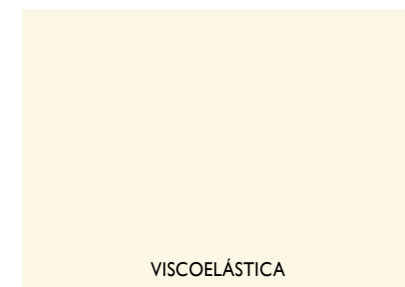

LINE

Descanso a tu alcance



ROLLING VISCO

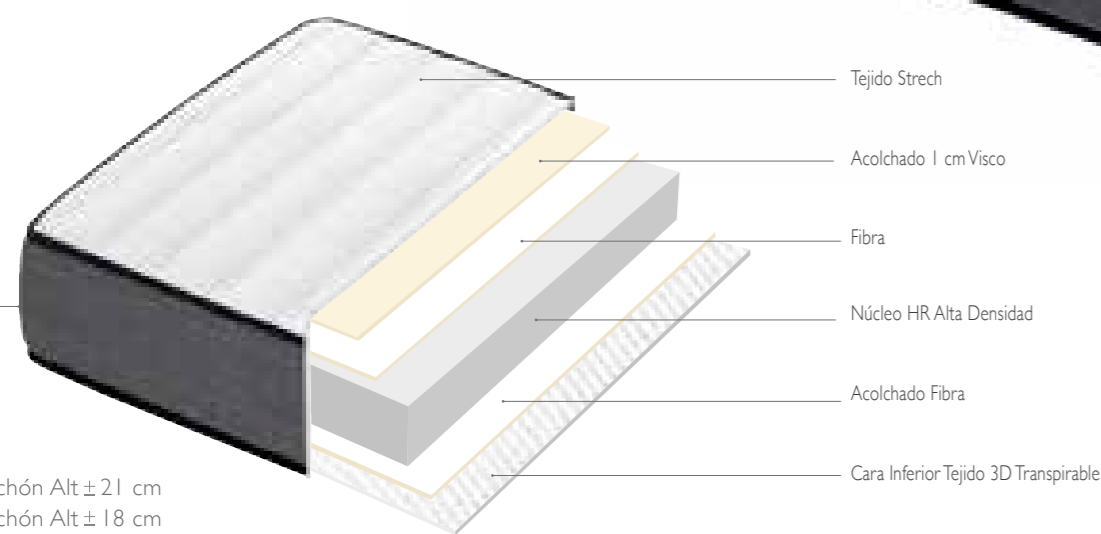

Colchón Alt ± 21 cm
Colchón Alt ± 18 cm
Colchón Alt ± 16 cm

NÚCLEO HR ERGOFORM ALTA DENSIDAD

1 CM DE VISCOELÁSTICA ALTA DENSIDAD 50KG/M3, UNA CARA EN ACOLCHADO

FIBRAS 225 GR. AMBAS CARAS

TAPA SUPERIOR ACOLCHADO CONTINUO

TAPA INFERIOR ACOLCHADO SISTEMA CONTINUO TEJIDO AIR FRESH 3D TRANSPIRABLE COLOR BLANCO

PLATABANDA ACOLCHADA TEJIDO 3D TRANSPIRABLE.

TEJIDO STRECH ÚLTIMA GENERACIÓN SUPERSUAVE CALIDAD PREMIUM

SE SIRVE SIEMPRE ENROLLADO AL VACÍO

ALTURA 1ª OPCIÓN ± 21 CM
ALTURA 2ª OPCIÓN ± 18 CM
ALTURA 3ª OPCIÓN ± 16 CM

FIRMEZA: MEDIA

GARANTÍA 2 AÑOS

FABRICADO EN ESPAÑA

COLCHÓN ALTURA ± 21 CM

Tarifa	80	90	105	135	150	160	180	200
180/190	150	168	194	238	266	292	344	398
200	158	178	206	254	282	310	366	422

COLCHÓN ALTURA ± 18 CM

Tarifa	80	90	105	135	150	160	180	200
180/190	142	158	184	226	250	276	324	374
200	150	168	196	238	266	292	344	398

COLCHÓN ALTURA ± 16 CM

Tarifa	80	90	105	135	150	160	180	200
180/190	128	142	166	200	222	244	288	332
200	134	152	176	212	234	258	306	352

VISCOELÁSTICA



SE SIRVE SIEMPRE ENROLLADO AL VACÍO



CARA INFERIOR TEJIDO 3D TRANSPIRABLE

ROLLING VISCO

Ligero y práctico

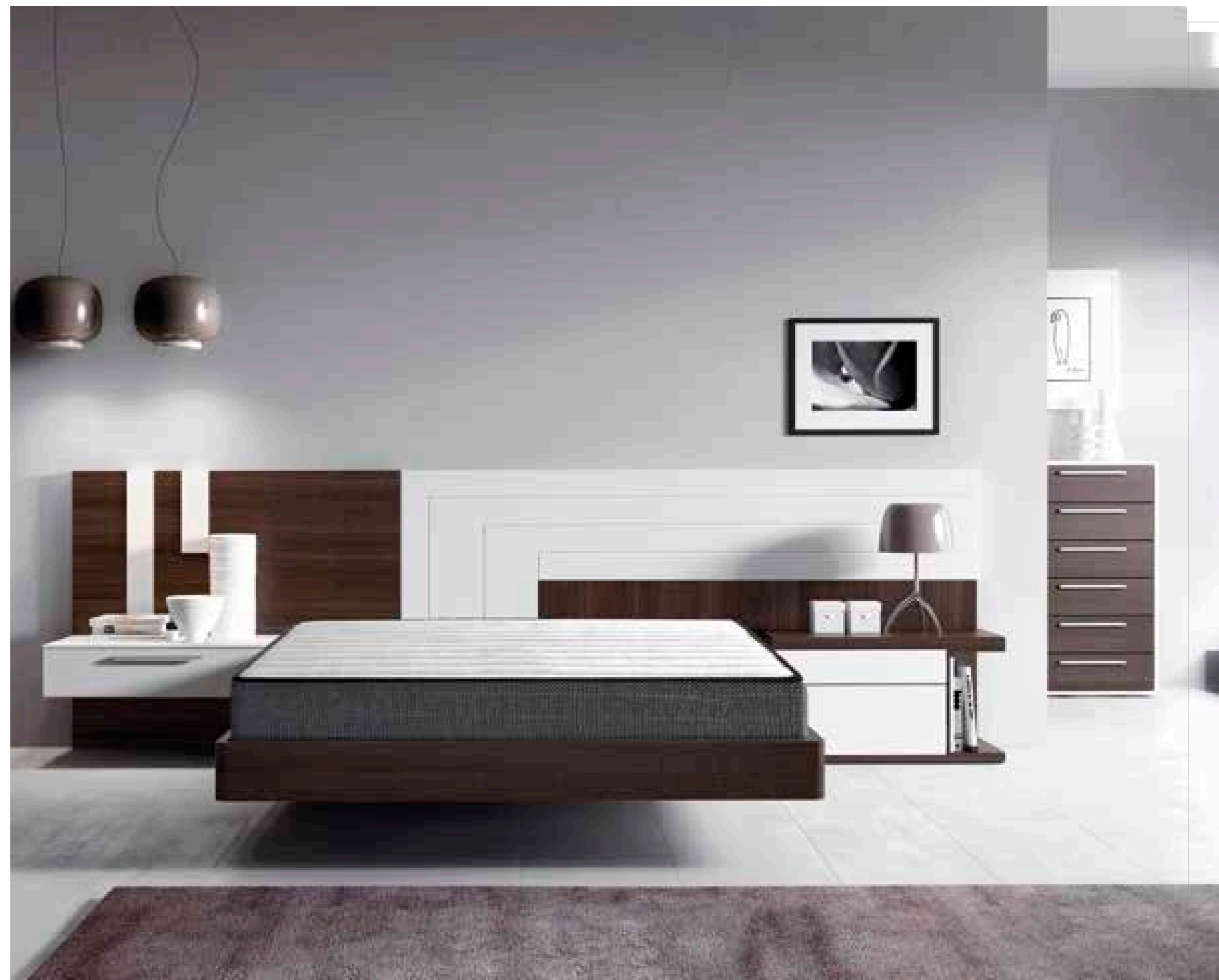

VISCOELÁSTICA

GERIÁTRIC

Porque la comodidad no tiene edad

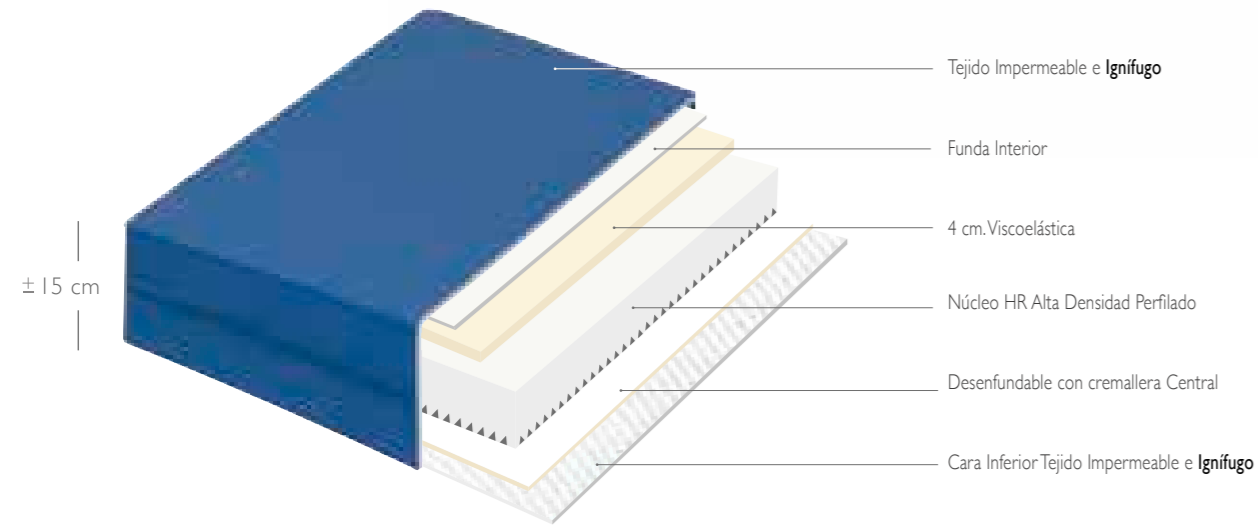
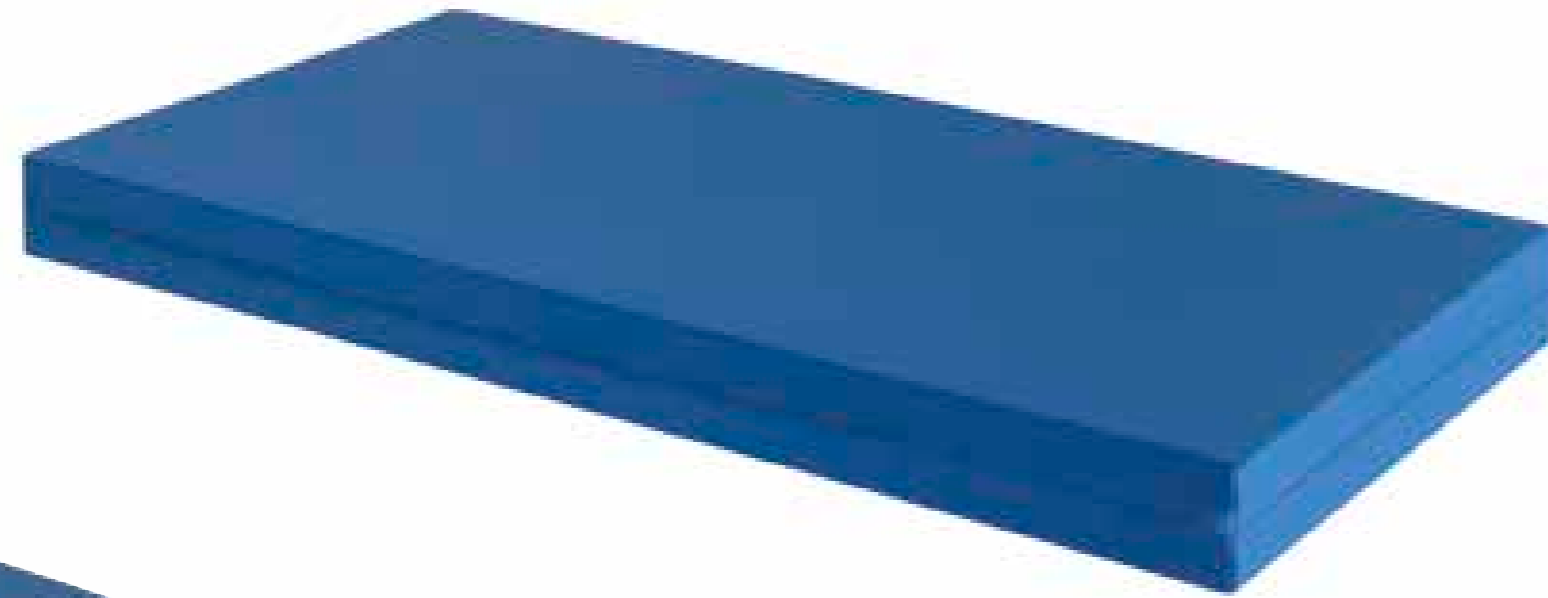

Tejido Impermeable e Ignífugo
Funda Interior
4 cm.Viscoelástica
Núcleo HR Alta Densidad Perfilado
Desenfundable con cremallera Central
Cara Inferior Tejido Impermeable e Ignífugo



- NÚCLEO HR BI-FORM ALTA DENSIDAD **PERFILADO** EN PARTE INFERIOR, RECOMENDADO PARA USO GERIÁTRICO ASISTENCIAL Y SOMIER ARTICULADO
- 4 CM VISCOELÁSTICA ALTA DENSIDAD, 50 KG/M3 EN NÚCLEO **UNA CARA**
- TEJIDO FUNDA EXTERIOR SANIPUR ABF 100% POLIÉSTER CON RECUBRIMIENTO DE POLIURETANO, LAVABLE A 95°, ESTERILIZANTE, IMPERMEABLE, TRANSPIRABLE E **IGNÍFUGO**
- DESENFUNDABLE MEDIANTE FUNDA EXTERIOR E INTERIOR CON CREMALLERA OCULTA

- ERGONÓMICO
- INDEFORMABLE
- ANATÓMICO
- ATÉRMICO

- ALTURA ± 15 CM
- FIRMEZA: MEDIA
- GARANTÍA 2 AÑOS
- FABRICADO EN ESPAÑA

Tarifa	80	90	105
180/190	214	240	280
200	226	254	296



TOPPER

Por encima de todo

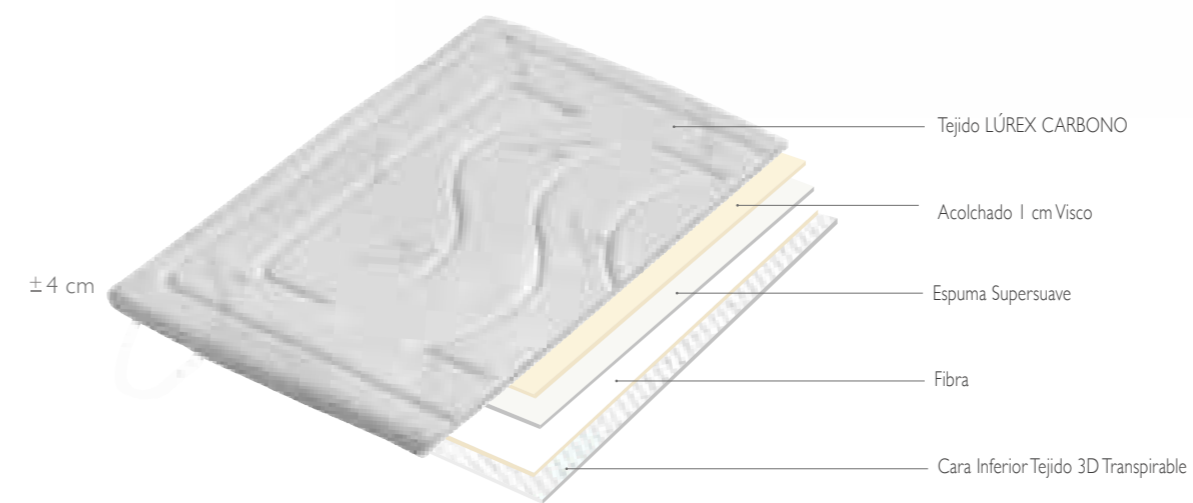

Tejido LÚREX CARBONO
Acolchado 1 cm Visco
Espuma Supersuave
Fibra
Cara Inferior Tejido 3D Transpirable

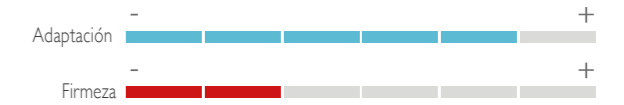

- NÚCLEO HR ALTA DENSIDAD, SUPERSUAVE, ALTO CONFORT
- 1 CM DE VISCOELÁSTICA ALTA DENSIDAD 50 KG/M3 **UNA CARA**
- ESPUMA SUPERSUAVE Y FIBRAS DE 400 GR EN AMBAS CARAS
- TAPA SUPERIOR ACOLCHADO SISTEMA TAPA-TAPA
- TAPA INFERIOR ACOLCHADO SISTEMA CONTINUO CON TEJIDO AIR FRESH 3D TRANSPIRABLE COLOR SPACE GRIS

- TEJIDO STRECH INSECTA CON TRATAMIENTO HILO DE LÚREX, ELÁSTICO TRANSPIRABLE Y SUPERSUAVE
- TRATAMIENTO ANTIÁCAROS
- ATÉRMICO
- INDEFORMABLE
- TOTAL ADAPTABILIDAD

- ANATÓMICO
- ALTURA ± 4 CM
- FIRMEZA: MEDIA
- GARANTÍA 2 AÑOS
- FABRICADO EN ESPAÑA



Tarifa	80	90	105	120	135	140	150	160	180	200
180/190	84	94	110	114	128	132	142	156	184	212
200	92	104	120	124	140	144	156	170	202	232



MUELLE ENSACADO

Después de un estudio exhaustivo de las diferentes tendencias del mercado en equipos de descanso decidimos apostar firmemente por el muelle ensacado independiente en todas sus vertientes y posibles combinaciones incorporando una extensa gama de carcasas de muelles ensacados aportando múltiples acogidas para diferentes perfiles y pesos: Muelle ensacado (Firme y Suave), Muelle ensacado 5 zonas, Micro muelle ensacado 7 zonas, Nano muelle ensacado altura 4 cm y Micro Nano muelle ensacado altura 2 cm.

COLECCIÓN MUELLE ENSACADO

.02



POCKET SPRING

Micro muelle ensacado 7 zonas
 Micro nano muelle ensacado
 Visco gel



 MANTA DE 2 CM DE MICRO NANO MUELLE ENSACADO INDEPENDIENTE EN PARTE SUPERIOR DEL NÚCLEO, 619 M2

 MICRO MUELLES ENSACADOS 7 ZONAS 510 M2 SYSTEM EMBOX, MÁXIMO CONFORT

 REFUERZOS PERIMETRALES PARA EVITAR DEFORMACIONES LATERALES CON HR ALTA DENSIDAD Y FIRMEZA

 1 CM **VISCO-GEL** ALTA DENSIDAD 50KGM/3 EN EL ACOLCHADO EN TAPA SUPERIOR CARA REVERSIBLE

 CARA SUPERIOR 400 GR FIBRA Y 2 CM DE ESPUMA SUPER SUAVE Y CARA INFERIOR 200 GR FIBRA Y 2 CM SUPERSUAVE, RELLENO DE ESPUMA DE 3 CM EN AMBAS CARAS

 TAPA SUPERIOR CON TOPPER DESENFUNDABLE Y REVERSIBLE CON CREMALLERA OCULTA, ACOLCHADO SISTEMA TAPA-TAPA Y CARA 2 DEL TOPPER EN TEJIDO 3D ACOLCHADO SISTEMA TAPA-TAPA

 TAPA INFERIOR ACOLCHADO SISTEMA CONTINUO CON TEJIDO AIR FRESH 3D TRANSPIRABLE Y TACTO SUPERSUAVE COLOR BLANCO

 PLATABANDA EN TEJIDO STRECH BROCADO ACOLCHADA CON 300 GR CON FIBRA EN CAPITONÉ, CUATRO ASAS GRANDES VERTICALES, BORDADAS Y TEJIDAS MANUALMENTE, BORDADO FRONTAL

 TEJIDO STRECH BROCADO ELÁSTICO TRANSPIRABLE Y SUPERSUAVE ÚLTIMA GENERACIÓN

 INDEPENDENCIA DE PESOS

 CARA INVIERNO -VERANO EN TOPPER PARTE SUPERIOR

 ALTURA ± 32 CM

 FIRMEZA: MEDIA/SUAVE

 GARANTÍA 2 AÑOS

 FABRICADO EN ESPAÑA

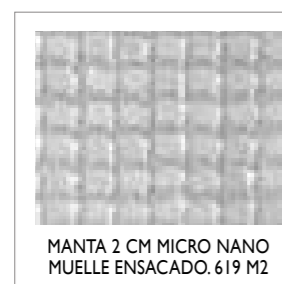

Tarifa	80-90	105	120-135	140-150	160	180	200
180/190	730	830	992	1090	1218	1368	1510
200	788	896	1072	1180	1314	1474	1628

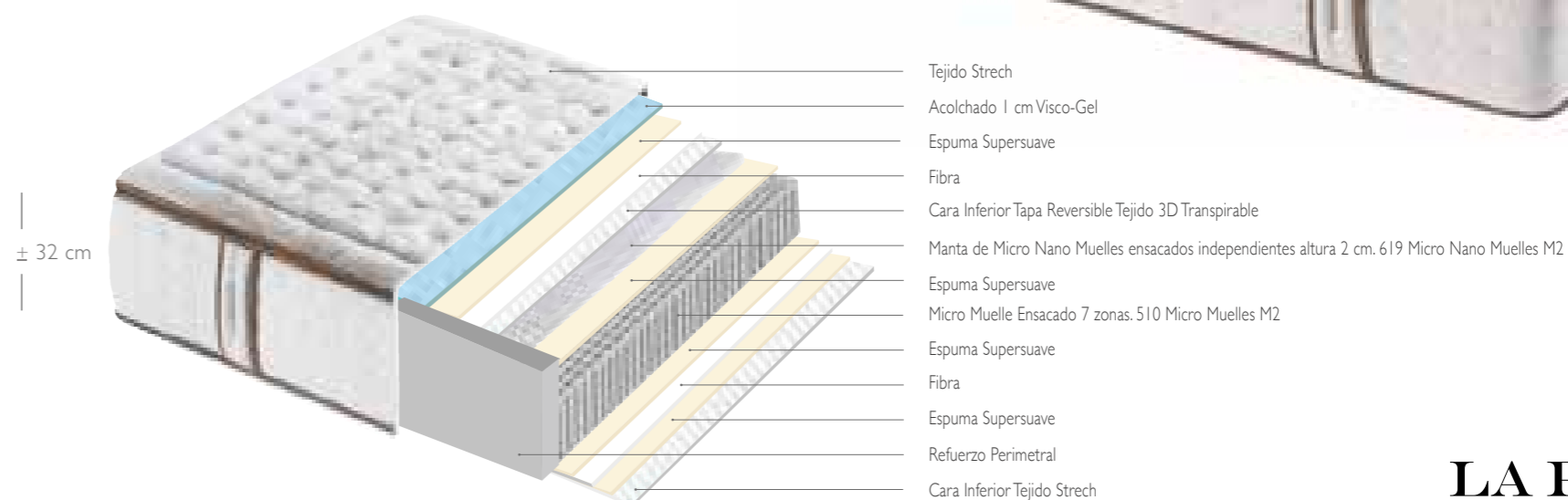

POCKET SPRING

Micro muelle ensacado 7 zonas
Micro nano muelle ensacado
Visco gel



NANO SAC

Núcleo HR
Nano muelle ensacado
Visco gel



MANTA DE 4 CM DE NANOMUELLE ENSACADO INDEPENDIENTE 491 M2 EN PARTE SUPERIOR DEL NÚCLEO

NÚCLEO HR TOTAL ADAPT ALTA DENSIDAD

1 CM VISCO-GEL ALTA DENSIDAD 50KGM/3 EN EL ACOLCHADO EN TAPA SUPERIOR CARA REVERSIBLE

CARA SUPERIOR 400 GR FIBRA Y 2 CM DE ESPUMA SUPER SUAVE Y CARA INFERIOR 200 GR FIBRA Y 2 CM SUPERSUAVE

TAPA SUPERIOR CON TOPPER DESENFUNDABLE Y REVERSIBLE CON CREMALLERA OCULTA, ACOLCHADO SISTEMA TAPA-TAPA Y CARA 2 DEL TOPPER EN TEJIDO 3D ACOLCHADO SISTEMA TAPA-TAPA

TAPA INFERIOR ACOLCHADO SISTEMA CONTINUO CON TEJIDO AIR FRESH 3D TRANSPIRABLE Y TACTO SUPERSUAVE COLOR BLANCO

TEJIDO STRECH ELÁSTICO TRANSPIRABLE Y SUPERSUAVE ÚLTIMA GENERACIÓN

PLATABANDA MICROFIBRA GRIS ACOLCHADA CON FIBRA Y DIBUJO EN PUNTOS CAPITONÉ, 4 ASAS LATERALES, BORDADAS Y TEJIDAS MANUALMENTE Y BORDADO FRONTAL

INDEPENDENCIA DE PESOS

ATÉRMICO

CARA INVIERNO -VERANO EN TOPPER PARTE SUPERIOR

ALTURA ± 30 CM

FIRMEZA SUAVE CONFORT SUPREME.

GARANTÍA 2 AÑOS

FABRICADO EN ESPAÑA

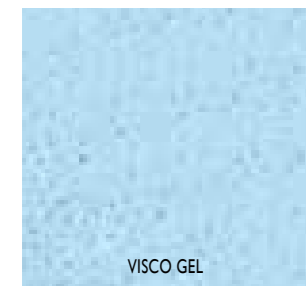

Tarifa	80-90	105	120-135	140-150	160	180	200
180/190	602	672	788	878	978	1100	1218
200	660	740	866	966	1076	1210	1340

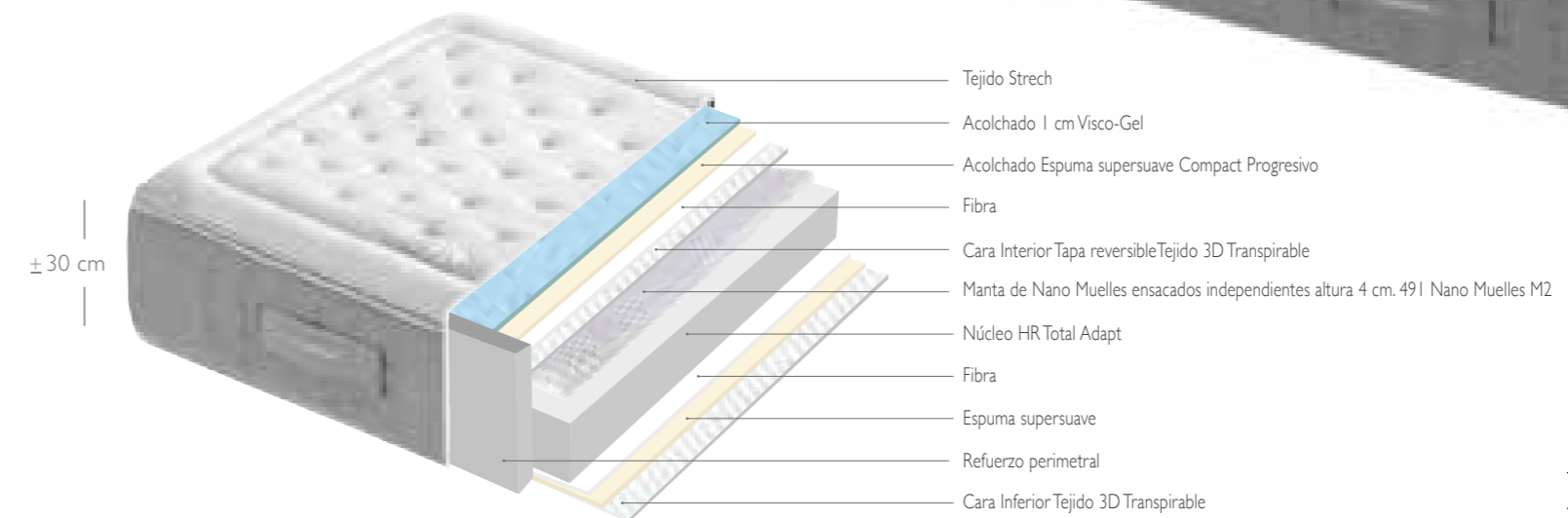
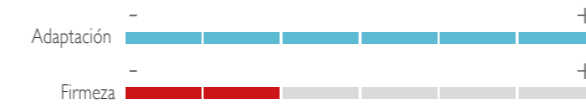

NANO SAC

Núcleo HR
Nano muelle ensacado
Visco gel



MAGNUM

Máxima expresión en descanso



 MUELLES ENSACADOS INDEPENDIENTES 5 ZONAS 245 M2 SYSTEM EMBOX, MÁXIMO CONFORT.

 REFUERZOS PERIMETRALES PARA EVITAR DEFORMACIONES LATERALES CON HR.ALTA DENSIDAD Y FIRMEZA

 **CARA VERANO** 2 CM DE VISCO-AIR DE ALTA DENSIDAD 50KG/M3 QUE PROPORCIONA MAYOR TRANSPIRACION Y ADAPTACION, **CARA INVIERNO** ESPUMA SUPERSUAVE DE CONFORT PROGRESIVO

 VISCO AIR ES LA VISCOELÁSTICA DE MAYOR TRANSPIRACION, ADAPTÁNDOSE PERFECTAMENTE A TODO EL PERÍMETRO DEL CUERPO, RECOMENDABLE PARA PERSONAS MUY CALUROSAS

 ESPUMA SUPERSUAVE Y FIBRAS 400 GRS. EN AMBAS CARAS

 TAPA SUPERIOR ACOLCHADO SISTEMA TAPA-TAPA

 TAPA INFERIOR ACOLCHADO SISTEMA TAPA-TAPA

 TEJIDO VISCOSA DE ÚLTIMA GENERACIÓN CALIDAD PREMIUM

 PLATABANDA ACOLCHADA CON TEJIDO VISCOSA SEDA CALIDAD PREMIUM TIPO CAPITONÉ, 4 ASAS LATERALES BORDADAS Y TEJIDAS MANUALMENTE Y BORDADO EN PARTE FRONTAL

 INDEPENDENCIA DE PESOS

 **CARA VERANO - INVIERNO**

 ALTURA ± 30 CM

 FIRMEZA: MEDIA

 GARANTÍA 2 AÑOS

 FABRICADO EN ESPAÑA

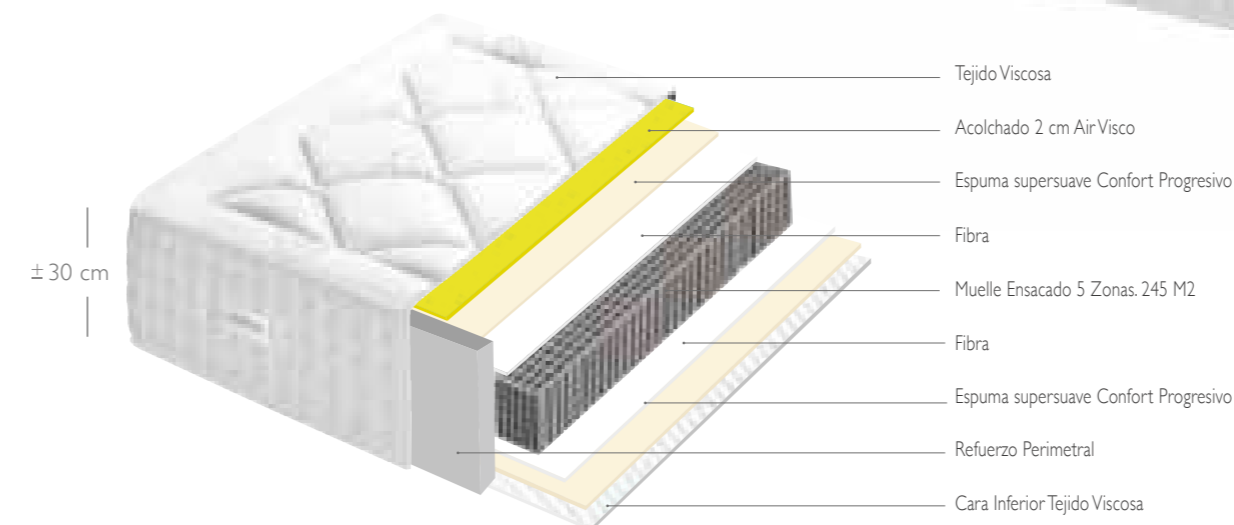

Tarifa	90	105	120-135	140-150	160	180	200
180/190	620	710	776	822	906	1014	1124
200	664	760	830	880	968	1084	1204

MAGNUM

Máxima expresión en descanso



RITZ

Micro muelle ensacado 7 zonas
Visco Grafeno-Carbono y Visco



MICRO MUELLES ENSACADOS 7 ZONAS 510 M2
SYSTEM EMBOX, MÁXIMO CONFORT

REFUERZOS PERIMETRALES PARA EVITAR LAS
DEFORMACIONES LATERALES CON HR DE ALTA
DENSIDAD Y FIRMEZA

2 CM DE VISCOELÁSTICA DE ALTA DENSIDAD 50KG/M3
CARA VERANO | 1 CM VISCO-GRAFENO - CARBONO EN EL
ACOLCHADO **CARA INVIERNO** | 1 CM VISCOELÁSTICA EN EL
ACOLCHADO

ESPUMA SUPERSUAVE Y FIBRAS EN AMBAS CARAS

TAPA SUPERIOR ACOLCHADO SISTEMA TAPA-TAPA

TAPA INFERIOR ACOLCHADO SISTEMA CONTINUO CON
TEJIDO STRECH

TEJIDO STRECH JACQUARD CON VISCOSE TACTO
SUPERSUAVE DE ÚLTIMA GENERACIÓN

PLATABANDA ACOLCHADA Y TERMOSELLADA CON TEJIDO
TAPICERÍA CHENILLA Y POLIPIEL BORDADA, CUATRO ASAS
BORDADAS TEJIDAS MANUALMENTE

INDEPENDENCIA DE PESOS

INDEFORMABLE

CARA INVIERNO - VERANO

ALTURA ± 32 CM

FIRMEZA: MEDIA

GARANTÍA 2 AÑOS

FABRICADO EN ESPAÑA

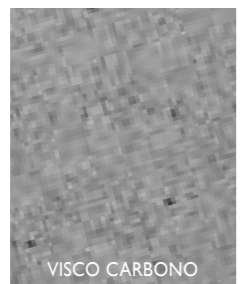
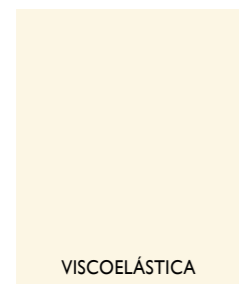

Tarifa	90	105	120-135	140-150	160	180	200
180/190	554	640	756	800	880	984	1092
200	592	684	810	856	940	1054	1170

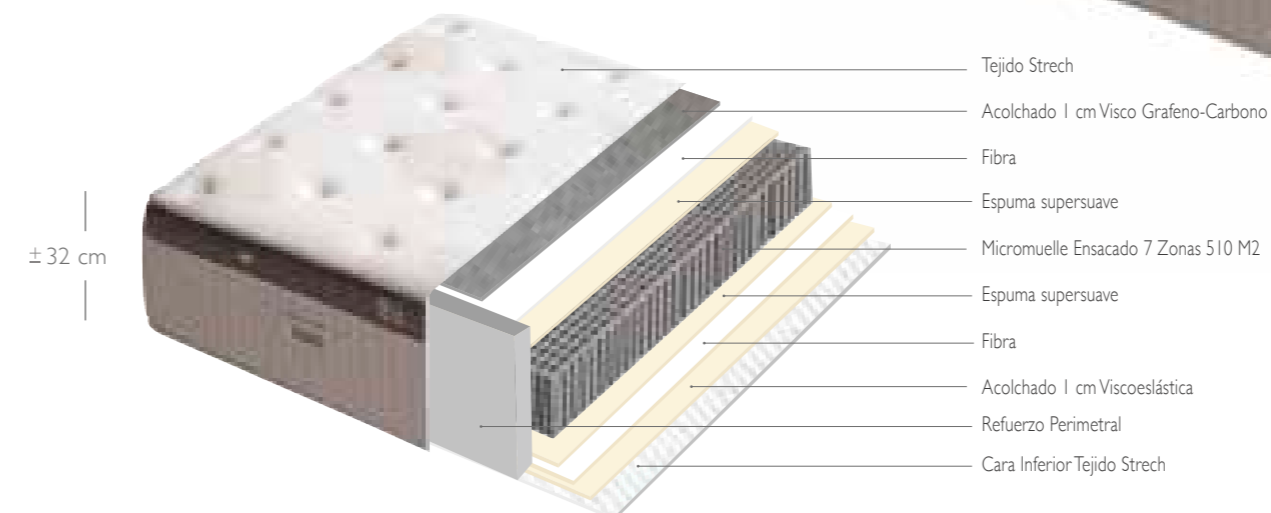

RITZ

Micro muelle ensacado 7 zonas
Visco Grafeno-Carbono y Visco



MUELLE ENSACADO

LUXURY

Adaptación progresiva 7 zonas



MICROMUELLES ENSACADOS 7 ZONAS 510 M2 SYSTEM EMBOX, MÁXIMO CONFORT

REFUERZOS PERIMETRALES PARA EVITAR DEFORMACIONES LATERALES CON HR ALTA DENSIDAD Y FIRMEZA

4 CM VISCOELÁSTICA ALTA DENSIDAD 50KG/M3 UNA CARA 2 CM VISCO-GEL + 2 CM DE VISCOELÁSTICA EN ACOLCHADO

CARA SUPERIOR FIBRA 400 GR Y CARA INFERIOR ESPUMA SUPERSUAVE Y FIBRA 200 GR

TAPA SUPERIOR ACOLCHADO SISTEMA TAPA-TAPA

TAPA INFERIOR ACOLCHADO SISTEMA CONTÍNUO TEJIDO AIR FRESH 3D, TRANSPIRABLE Y SUPERSUAVE, COLOR BLANCO

TEJIDO STRECH ESPECIAL TACTO SUPERSUAVE ÚLTIMA GENERACIÓN

PLATABANDA ACOLCHADA TEJIDO MICROFIBRA NEGRA TIPO CAPITONÉ PUNTEADO CON RAYAS EN HILO BLANCO, CUATRO ASAS GRANDES LATERALES BORDADAS Y TEJIDAS MANUALMENTE

INDEPENDENCIA DE PESOS

INDEFORMABLE

ATÉRMICO

ALTURA ± 30 CM

FIRMEZA: MEDIA

GARANTÍA 2 AÑOS

FABRICADO EN ESPAÑA



VISCO GEL



VISCOELÁSTICA



MICRO MUELLE ENSACADO 7 ZONAS 510 M2



CARA INFERIOR TEJIDO 3D

Tarifa	80-90	105	120-135	140-150	160	180	200
180/190	512	584	704	762	856	956	1052
200	548	624	754	816	916	1024	1126

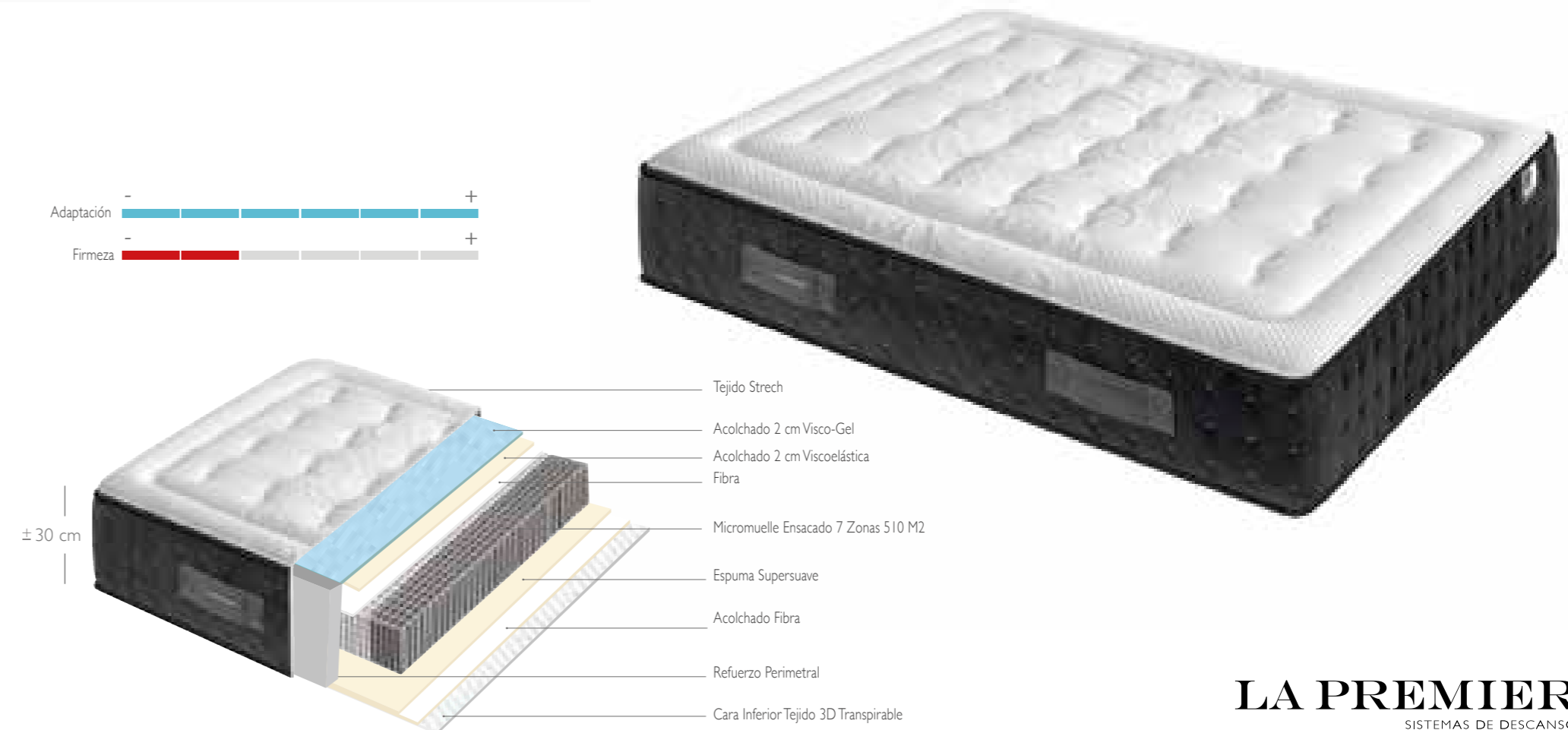
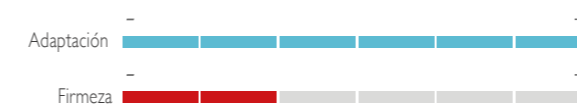

LA PREMIER[®]
SISTEMAS DE DESCANSO

LUXURY

Adaptación progresiva 7 zonas



WESTIN

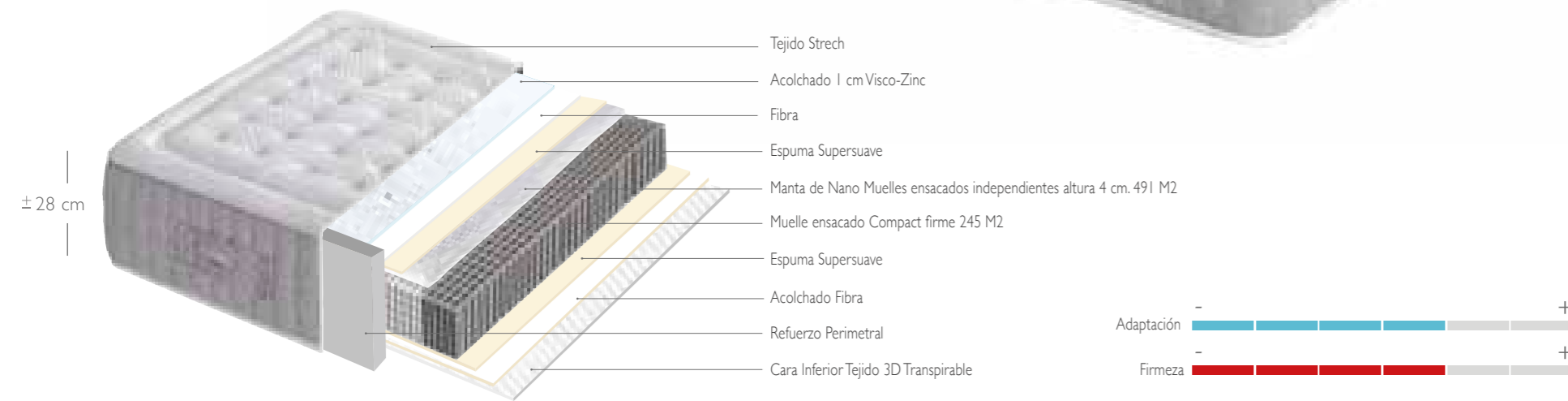

-  MANTA DE 4 CM DE NANOMUELLE ENSACADO INDEPENDIENTE 491 M2 EN CARA SUPERIOR
-  MUELLES ENSACADOS INDEPENDIENTES COMPACT FIRME 245 M2 SYTEM EMBOX
-  REFUERZOS PERIMETRALES PARA EVITAR DEFORMACIONES LATERALES CON HR DE ALTA DENSIDAD
-  1 CM DE **VISCO ZINC** DE ALTA DENSIDAD 50KG/M3 EN EL ACOLCHADO A **UNA CARA**
-  LA VISCOELÁSTICA DE ZINC PROPORCIONA AL DESCANSO PROPIEDADES HIGIÉNICAS, ANTI BACTERIANAS, REDUCCIÓN DEL OLO, EFECTO REVITALIZANTE Y REGENERADOR
-  1,5 CM DE ESPUMA SÚPER SUAVE Y FIBRAS EN AMBAS CARAS.
-  TAPA SUPERIOR ACOLCHADO SISTEMA TAPA-TAPA
-  TAPA INFERIOR ACOLCHADO SISTEMA CONTINUO CON TEJIDO AIR FRESH 3D, TRANSPIRABLE Y SUPERSUAVE, COLOR BLANCO
-  TEJIDO STRECH ESPECIAL TACTO SUPERSUAVE DE ÚLTIMA GENERACIÓN
-  PLATABANDA ACOLCHADA CON TEJIDO FIELTRO GRIS EN CAPITONÉ, CON 300 GR. DE FIBRA, 4 ASAS GRANDES, 2 BORDADAS Y TEJIDAS MANUALMENTE
-  INDEPENDENCIA DE PESOS
-  ALTURA ± 28 CM
-  FIRMEZA: MEDIA
-  GARANTÍA 2 AÑOS
-  FABRICADO EN ESPAÑA



Tarifa	80-90	105	120-135	140-150	160	180	200
180/190	516	582	688	760	864	960	1060
200	558	630	742	822	934	1038	1144

WESTIN

Muelle ensacado, Nano Muelle y Visco Zinc



MUELLE ENSACADO

VELVET

Acogedor y confortable 5 zonas



MUELLES ENSACADOS INDEPENDIENTES 5 ZONAS 245 M2 SYSTEM EMBOX, MÁXIMO CONFORT

REFUERZOS PERIMETRALES PARA EVITAR DEFORMACIONES LATERALES CON HR ALTA DENSIDAD Y FIRMEZA

2 CM VISCOELÁSTICA ALTA DENSIDAD 50KG/M3 **CARA INVIERNO** 1 CM VISCOELÁSTICA EN ACOLCHADO, **CARA VERANO** 1 CM VISCO-GEL EN ACOLCHADO

CARA SUPERIOR ESPUMA SUPERSUAVE DE CONFORT PROGRESIVO Y CARA INFERIOR ESPUMA PERFILADA Y FIBRA, CAPAS INTERIORES ESTABILIZADORAS 4 CM. ESPUMA ALTA DENSIDAD

TAPA SUPERIOR ACOLCHADO SISTEMA TAPA-TAPA

TAPA INFERIOR ACOLCHADO SISTEMA TAPA-TAPA

TEJIDO LUXE VISCOSEA ALTA CALIDAD ÚLTIMA GENERACIÓN.

PLATABANDA ACOLCHADA TEJIDO LUXE VISCOSEA SEDA CALIDAD PREMIUM, CUATRO ASAS LATERALES BORDADAS Y TEJIDAS MANUALMENTE Y BORDADOS LATERALES

INDEPENDENCIA DE PESOS

INDEFORMABLE

CARA INVIERNO - VERANO

ALTURA ± 32 CM

FIRMEZA: MEDIA

GARANTÍA 2 AÑOS

FABRICADO EN ESPAÑA



Tarifa	90	105	135	150	160	180	200
180/190	530	616	738	756	832	932	1034
200	568	660	788	810	890	996	1106

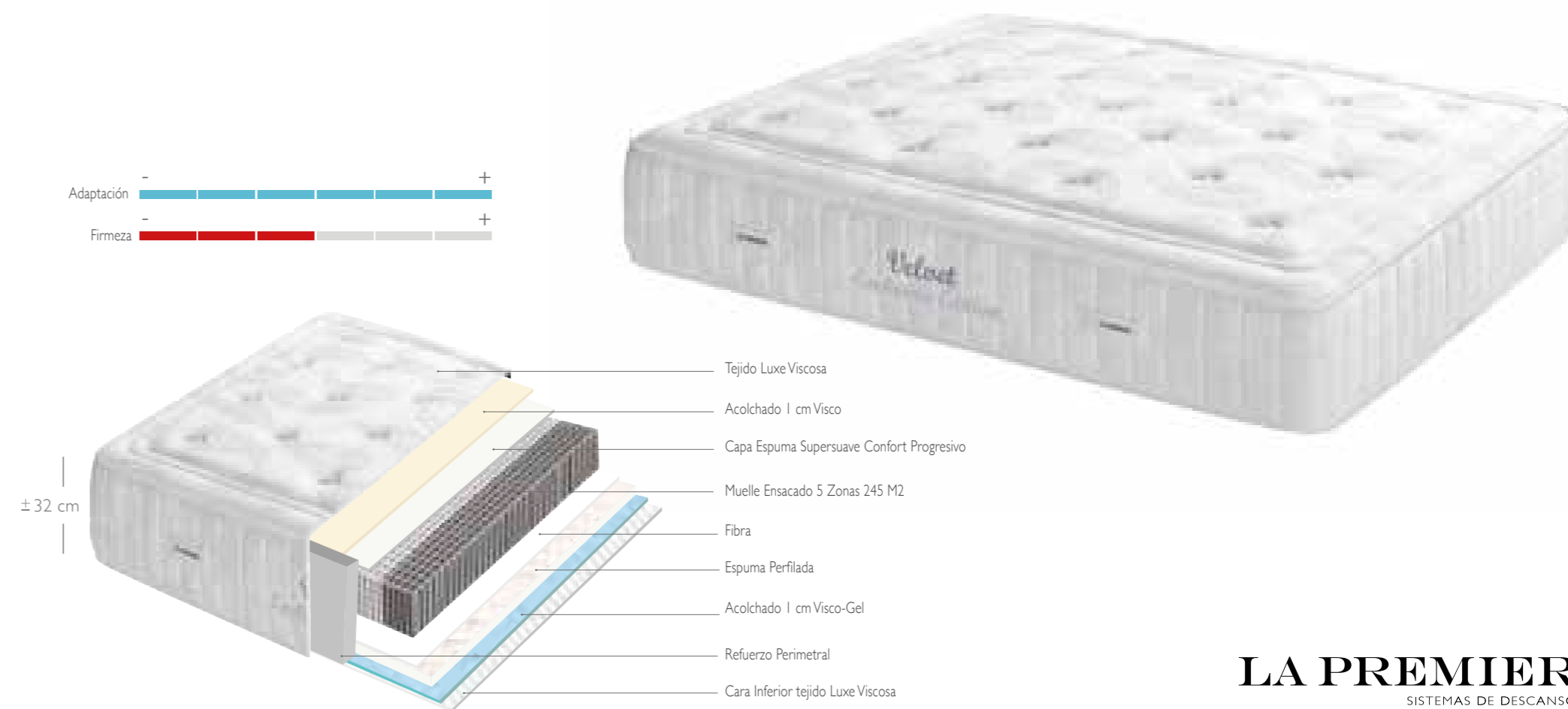

VELVET

Acogedor y confortable 5 zonas



MUELLE ENSACADO

CERAMIC

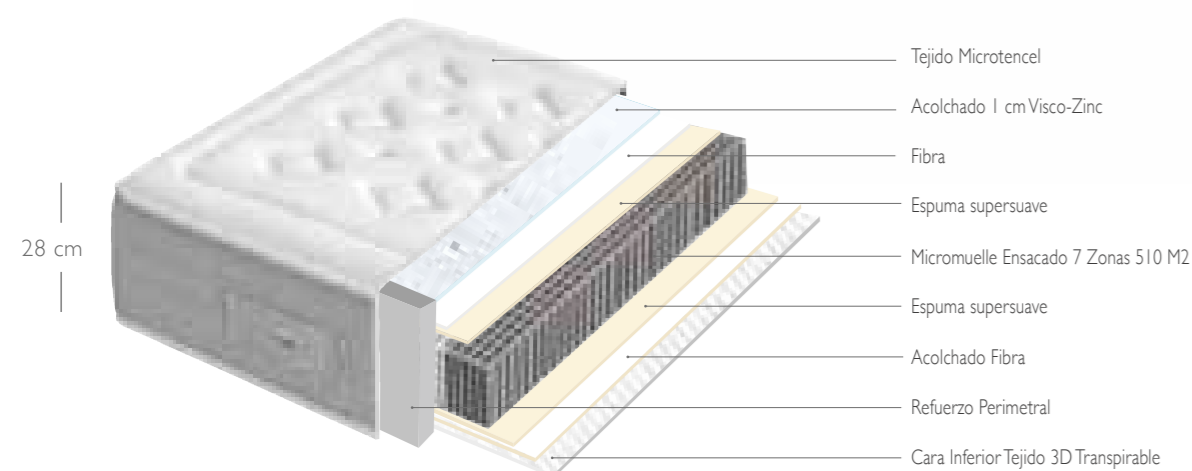

MICRO MUELLES ENSACADOS 7 ZONAS 510 M2 SYSTEM EMBOX, MÁXIMO CONFORT

REFUERZOS PERIMETRALES PARA EVITAR LAS DEFORMACIONES LATERALES CON HR DE ALTA DENSIDAD Y FIRMEZA

1 CM DE VISCO-ZINC DE ALTA DENSIDAD 50KG/M3 EN EL ACOLCHADO A UNA CARA

LA VISCOELÁSTICA DE ZINC PROPORCIONA AL DESCANSO PROPIEDADES HIGIÉNICAS, ANTI BACTERIRANAS, REDUCCIÓN DEL OLORES, EFECTO REVITALIZANTE Y REGENERADOR, CUIDA Y PROTEGE LA PIEL

1,5 CM DE ESPUMA SÚPER SUAVE Y FIBRAS EN AMBAS CARAS

TAPA SUPERIOR ACOLCHADO SISTEMA TAPA-TAPA

TAPA INFERIOR ACOLCHADO SISTEMA CONTINUO CON TEJIDO AIR FRESH 3D, TRANSPIRABLE Y SUPERSUAVE, COLOR BLANCO

PLATABANDA ACOLCHADA CON TEJIDO FIELTRO GRIS EN CAPITONÉ, CON 300 GR. DE FIBRA, 4 ASAS GRANDES, 2 BORDADAS Y TEJIDAS MANUALMENTE

TEJIDO MICROTENCEL ELÁSTICO, TRANSPIRABLE Y SÚPER SUAVE ÚLTIMA GENERACIÓN

INDEPENDENCIA DE PESOS

ATÉRMICO

ALTURA ± 28 CM

FIRMEZA: MEDIA/ALTA

GARANTÍA 2 AÑOS

FABRICADO EN ESPAÑA



VISCO ZINC



MICRO MUELLE ENSACADO 7 ZONAS 510 M2



CARA SUPERIOR TEJIDO STRECH MICRO TENCEL



CARA INFERIOR TEJIDO 3D TRANSPIRABLE

Tarifa	80-90	105	120-135	140-150	160	180	200
180/190	480	550	658	722	814	918	1014
200	520	594	712	780	880	992	1094

CERAMIC

Micro muelle ensacado 7 zonas y Visco Zinc

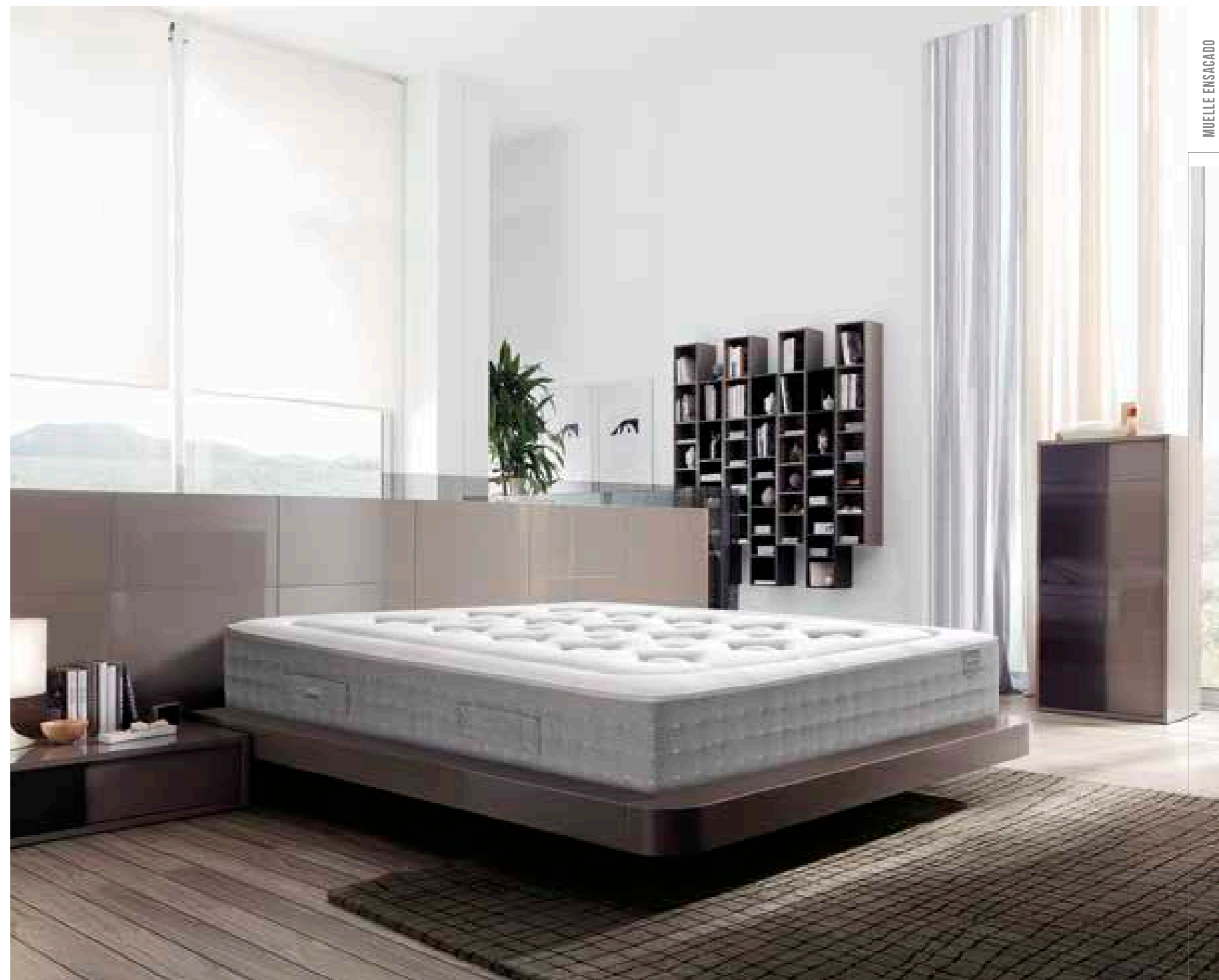

MUELLE ENSACADO

SPRING PURE

Muelle ensacado
Nano muelle ensacado
Visco grafeno-carbono



 MANTA DE 4 CM DE NANO MUELLE ENSACADO INDEPENDIENTE 491 M2 EN CARA SUPERIOR

 MUELLES ENSACADOS INDEPENDIENTES SOFT (SUAVE) 125 M2 SYSTEM EMBOX

 REFUERZOS PERIMETRALES PARA EVITAR DEFORMACIONES LATERALES CON HR ALTA DENSIDAD

 1 CM **VISCO-GRAFENO-CARBONO** ALTA DENSIDAD 50KG/M3 EN ACOLCHADO ALTA CONDUCTIVIDAD TERMICA

 CARA SUPERIOR DE 4 CM ESPUMA SUPERSUAVE DE CONFORT PROGRESIVO Y CARA INFERIOR ESPUMA PERFILADA, CAPAS INTERIORES ESTABILIZADORAS 4 CM ESPUMA ALTA DENSIDAD

 TAPA SUPERIOR ACOLCHADO SISTEMA TAPA-TAPA

 TAPA INFERIOR ACOLCHADO SISTEMA CONTINUO TEJIDO STRECH TRANSPIRABLE SUPERSUAVE

 TEJIDO STRECH VISCOSA TACTO SEDA CON DOBLE ELECTRÓNICA CALIDAD PREMIUM BROCADO CENTRAL EN RELIEVE TACTO SUPERSUAVE

 PLATABANDA ACOLCHADA TEJIDO STRECH EN CAPITONÉ, TRANSPIRABLE CON 2 CM DE ESPUMA PERFILADA, 4 ASAS LATERALES BORDADAS TEJIDAS MANUALMENTE, BORDADO FRONTAL

 INDEPENDENCIA DE PESOS

 ATÉRMICO

 ALTURA ± 28 CM

 FIRMEZA: MEDIA

 GARANTÍA 2 AÑOS

 FABRICADO EN ESPAÑA

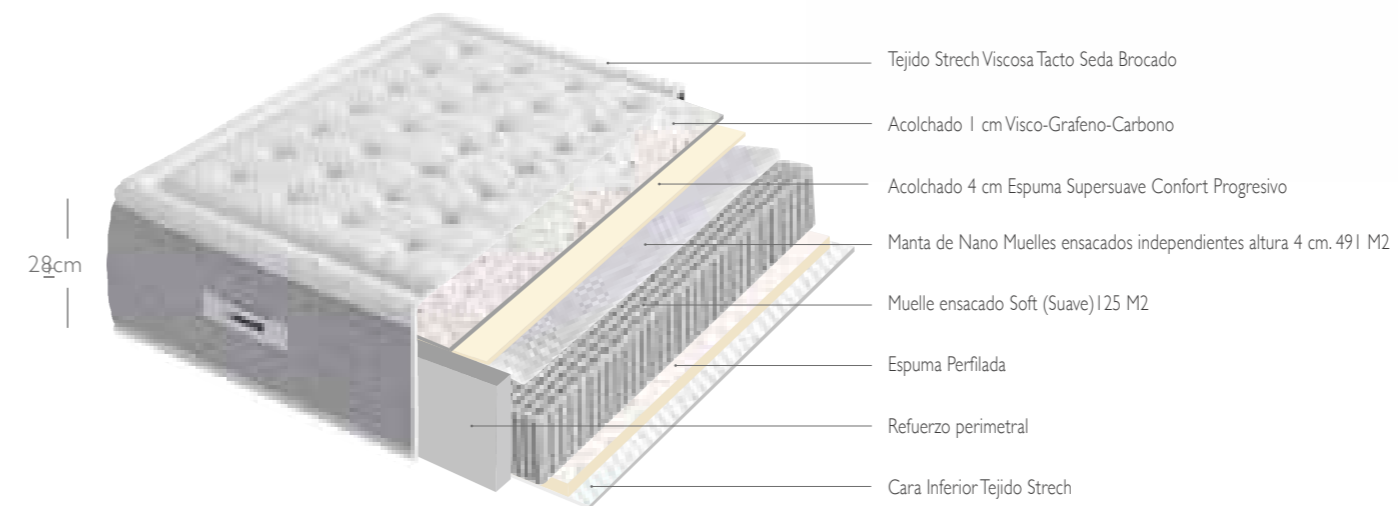

Tarifa	90	105	120-135	140-150	160	180	200
180/190	484	558	660	730	802	896	994
200	518	596	704	780	856	958	1062

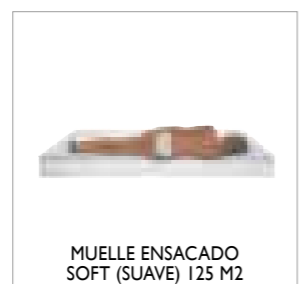
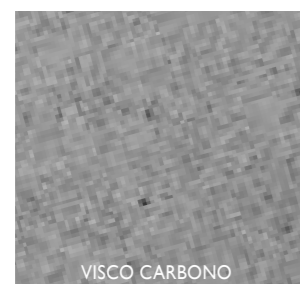

SPRING PURE

Muelle ensacado
Nano muelle ensacado
Visco grafeno-carbono



MUELLE ENSACADO

NEW SAC



MANTA DE 4 CM DE NANO MUELLE ENSACADO INDEPENDIENTE 491 M2 EN CARA SUPERIOR

NÚCLEO HR TOTAL ADAPT ALTA DENSIDAD

3 CM VISCOELÁSTICA ALTA DENSIDAD 50KG/M3 UNA CARA 1 CM VISCO-GRAFENO-CARBONO EN ACOLCHADO ALTA CONDUCTIVIDAD TÉRMICA Y TRANSPIRACIÓN TOTAL, 2 CM VISCOELÁSTICA EN NÚCLEO

CARA SUPERIOR 4 CM ESPUMA SUPERSUAVE CARA INFERIOR 2 CM ESPUMA PERFILADA

TAPA SUPERIOR ACOLCHADO SISTEMA TAPA-TAPA

TAPA INFERIOR ACOLCHADO SISTEMA CONTINUO TEJIDO STRECH TRANSPIRABLE SUPERSUAVE

TEJIDO STRECH ANGORINA ELASTICO, TRANSPIRABLE, SUPERSUAVE DE ÚLTIMA GENERACION

PLATABANDA ACOLCHADA TEJIDO MICROFIBRA CON 2 CM DE ESPUMA PERFILADA, 4 ASAS LATERALES BORDADAS TEJIDAS MANUALMENTE Y BORDADO FRONTAL

INDEPENDENCIA DE PESOS

ATÉRMICO

ALTURA ± 30 CM

FIRMEZA: MEDIA

GARANTÍA 2 AÑOS

FABRICADO EN ESPAÑA

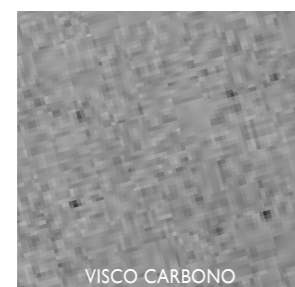

Tarifa	80-90	105	120-135	140-150	160	180	200
180/190	468	534	636	706	776	868	962
200	500	572	680	754	830	928	1028

NEW SAC

Núcleo HR-nano muelle ensacado-visco grafeno-carbono



MUELLE ENSACADO

SENSITIVE

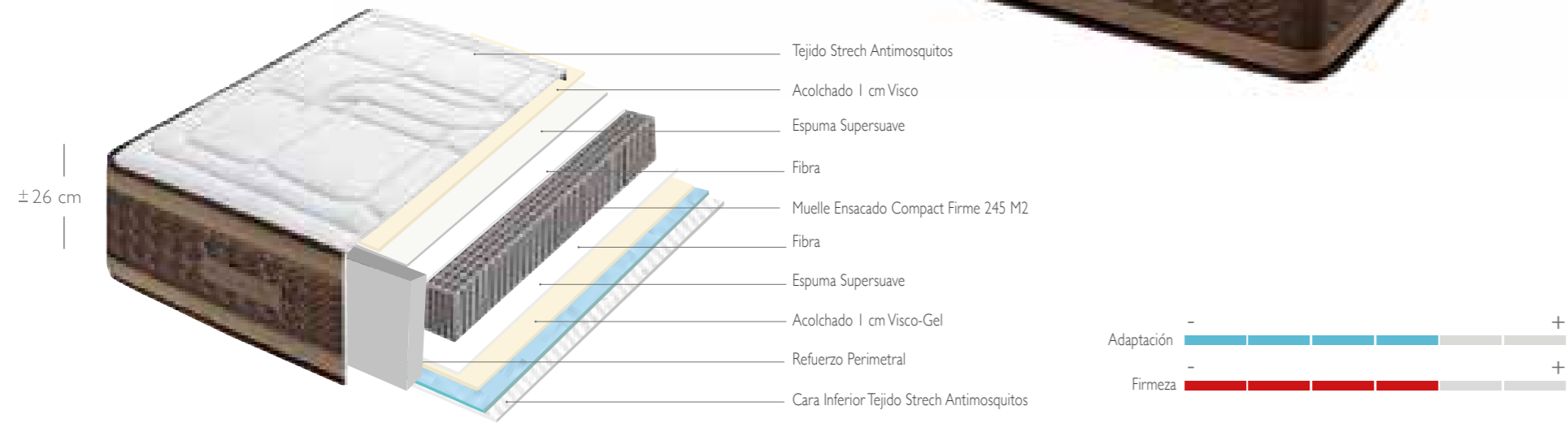

MUELLES ENSACADOS INDEPENDIENTES COMPACT FIRME 245 M2 SYSTEM EMBOX

REFUERZOS PERIMETRALES PARA EVITAR DEFORMACIONES LATERALES CON HR ALTA DENSIDAD Y FIRMEZA

2 CM VISCOELÁSTICA ALTA DENSIDAD 50KG/M3 **CARA INVIERNO** 1 CM VISCOELÁSTICA EN ACOLCHADO, **CARA VERANO** 1 CM **VISCO-GEL** EN ACOLCHADO

ESPUMA SUPERSUAVE Y FIBRA AMBAS CARAS

TAPA SUPERIOR E INFERIOR ACOLCHADO SISTEMA TAPA-TAPA

TEJIDO STRECH CON TRATAMIENTO ANTIMOSQUITOS, ECOLÓGICO, TACTO SUPERSUAVE

PLATABANDA DOBLE TOPPER TERMOSELLADO ACOLCHADA EN TEJIDO COMBINADO 3D TRANSPIRABLE Y PARTE CENTRAL EN POLIPIEL, ASAS LATERALES TEJIDAS MANUALMENTE

INDEPENDENCIA DE PESOS

INDEFORMABLE

ATÉRMICO

CARA INVIERNO - VERANO

ALTURA ± 26 CM

FIRMEZA: MEDIA

GARANTÍA 2 AÑOS

FABRICADO EN ESPAÑA



Tarifa	80-90	105	120-135	140-150	160	180	200
180/190	430	508	600	660	726	812	902
200	460	542	642	706	776	868	964

SENSITIVE

Independencia y transpiración

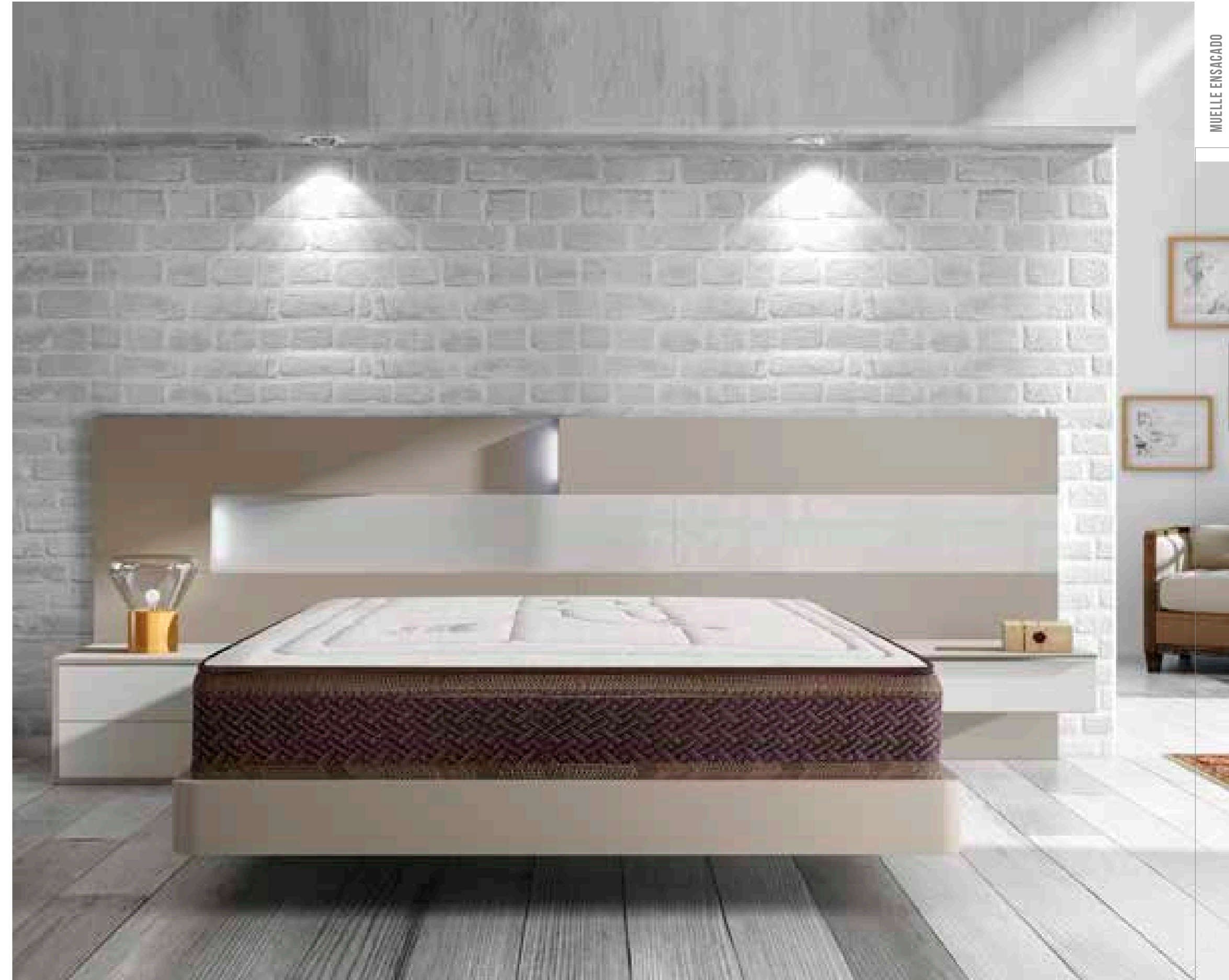

MUELLE ENSACADO

TRIUMPH

Muelle ensacado Compact
Visco grafeno-carbono y Visco Gel



 MUELLES ENSACADOS INDEPENDIENTES COMPACT FIRME 245 M2 SYSTEM EMBOX

 REFUERZOS PERIMETRALES PARA EVITAR LAS DEFORMACIONES LATERALES CON HR DE ALTA DENSIDAD Y FIRMEZA

 3 CM DE VISCOELÁSTICA DE ALTA DENSIDAD 50 KG./M3
CARA INVIERNO 1 CM VISCO-GRAFENO - CARBONO
CARA VERANO 2 CM DE VISCO-GEL EN EL ACOLCHADO

 ESPUMA SUPERSUAVE, ESPUMA PERFILADA Y FIBRAS ANTIALÉRGICAS EN AMBAS CARAS

 TAPA SUPERIOR ACOLCHADO SISTEMA TAPA-TAPA

 TAPA INFERIOR ACOLCHADO SISTEMA CONTINUO TEJIDO TRANSPIRABLE

 PLATABANDA ACOLCHADA CON 2 CM DE ESPUMA PERFILADA, TEJIDO MICROFIBRA AZUL MARINO ACOLCHADO CAPITONÉ, CUATRO ASAS LATERALES Y TEJIDAS MANUALMENTE Y BORDADO FRONTAL

 TEJIDO 3D AZUL MARINO TACTO SUPERSUAVE

 INDEPENDENCIA DE PESOS

 INDEFORMABLE

 ATÉRMICO

 ALTURA ± 29 CM

 FIRMEZA: ALTA

 GARANTÍA 2 AÑOS

 FABRICADO EN ESPAÑA

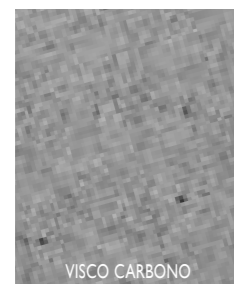

Tarifa	80-90	105	120-135	140-150	160	180	200
180/190	418	480	582	624	686	768	854
200	446	514	622	668	734	822	912

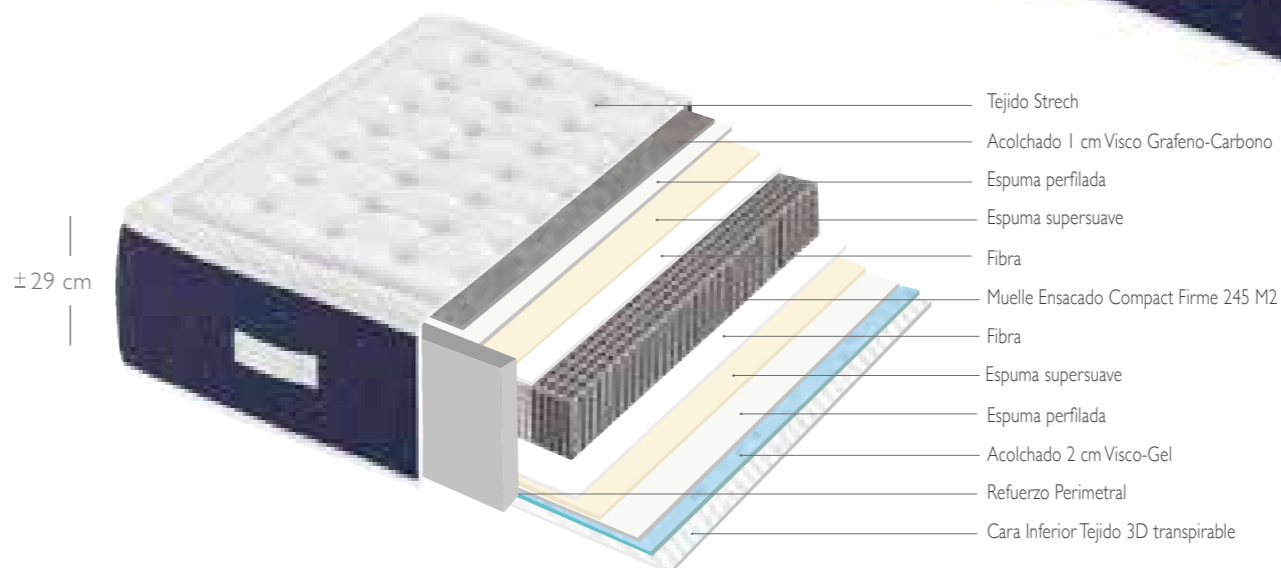

TRIUMPH

Muelle ensacado Compact
Visco grafeno-carbono y Visco Gel



MUELLE ENSACADO

TECHNOLOGY



- Tejido Strech Brocado
- Acolchado 2 cm Visco-Gel
- Fibra
- Manta de Nano Muelles ensacados independientes altura 4 cm. 491 M2
- Muelle ensacado Soft (Suave) 125 M2
- Fibra
- Refuerzo perimetral
- Cara Inferior Tejido Strech Brocado



- MANTA DE 4 CM DE NANOMUELLE ENSACADO INDEPENDIENTE 491 M2 EN CARA SUPERIOR
- TAPA SUPERIOR ACOLCHADO SISTEMA TAPA-TAPA
- MUELLES ENSACADOS INDEPENDIENTES (SOFT SUAVE) 125 M2 SYTEM EMBOX
- TAPA INFERIOR ACOLCHADO SISTEMA CONTINUO CON TEJIDO STRECH SUPERSUAVE
- REFUERZOS PERIMETRALES PARA EVITAR DEFORMACIONES LATERALES CON HR DE ALTA DENSIDAD
- PLATABANDA ACOLCHADA CON TEJIDO MICROFIBRA CON DISEÑO ROMBOS
- 2 CM DE VISCO-GEL DE ALTA DENSIDAD 50KG/M3 EN EL ACOLCHADO A UNA CARA
- TEJIDO STRECH BROCADO ESPECIAL TACTO SUPERSUAVE DE ÚLTIMA GENERACIÓN
- FIBRAS EN AMBAS CARAS
- INDEPENDENCIA DE PESOS
- ATÉRMICO
- ALTURA ± 30 CM
- FIRMEZA: MEDIA
- GARANTÍA 2 AÑOS
- FABRICADO EN ESPAÑA

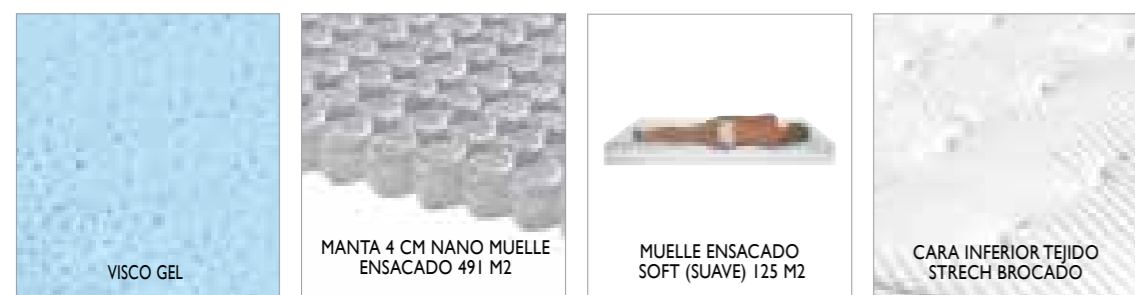

Tarifa	80	90	105	120	135	140	150	160	180	200
180/190	332	374	436	486	546	566	608	668	790	910
200	352	396	462	516	580	600	644	708	836	964

TECHNOLOGY

Muelle Ensacado, Nano Muelle y Visco Gel

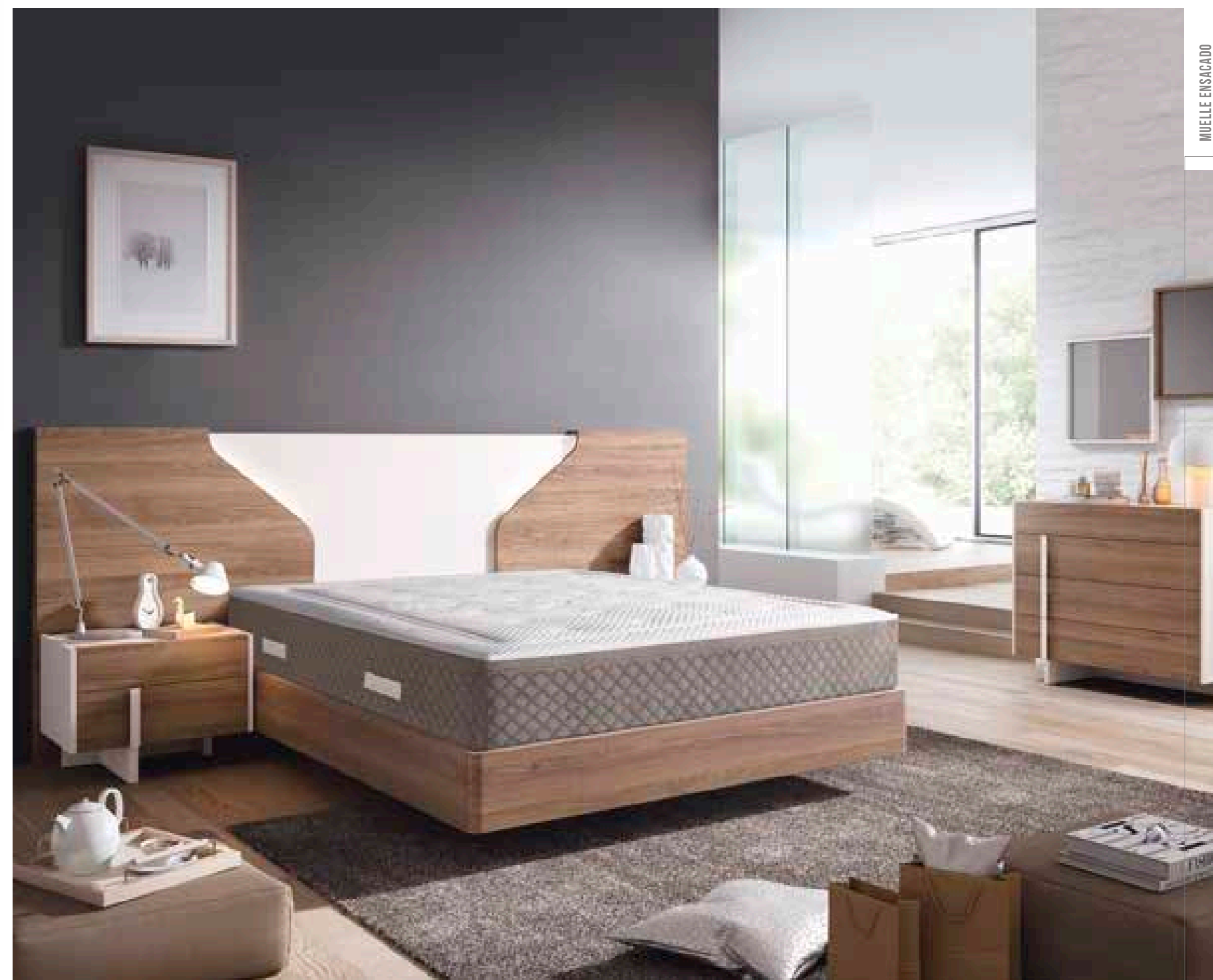

MUELLE ENSACADO

DIFERENT

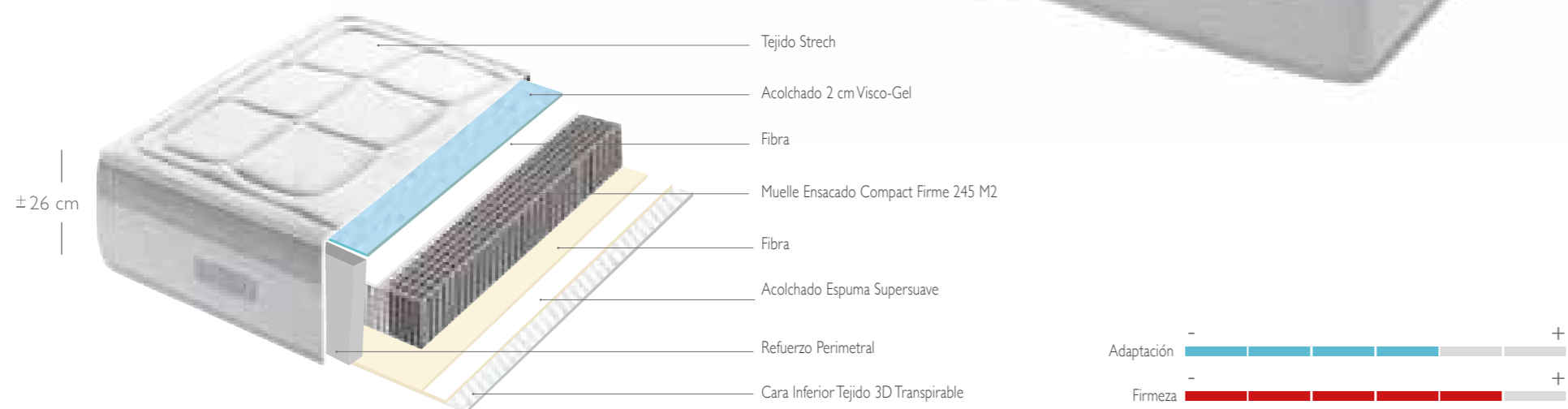

MUELLES ENSACADOS INDEPENDIENTES COMPACT (FIRME) 245 M2 SYSTEM EMBOX

REFUERZOS PERIMETRALES PARA EVITAR DEFORMACIONES LATERALES CON HR ALTA DENSIDAD Y FIRMEZA

2 CM **VISCO-GEL** ALTA DENSIDAD 50KG/M3, UNA CARA EN ACOLCHADO

ESPUMA SUPERSUAVE Y FIBRA ANTIALÉRGICA AMBAS CARAS

TAPA SUPERIOR ACOLCHADO SISTEMA TAPA-TAPA

TAPA INFERIOR ACOLCHADO SISTEMA CONTINUO TEJIDO 3D TRANSPIRABLE

TEJIDO STRETCH TACTO SUPERSUAVE

PLATABANDA TOPPER TERMOSELLADA CON CINTA DECORATIVA TEJIDO 3D TRANSPIRABLE Y ASAS DE TELA TEJIDAS MANUALMENTE

INDEPENDENCIA DE PESOS

INDEFORMABLE

ATÉRMICO

ALTURA ± 26 CM

FIRMEZA: ALTA

GARANTÍA 2 AÑOS

FABRICADO EN ESPAÑA



Tarifa	90	105	135	150	160	180	200
180/190	398	460	554	594	652	730	810
200	426	492	592	634	698	782	868

DIFERENT

Firmeza y transpiración unidos



MUELLE ENSACADO

ORIGIN

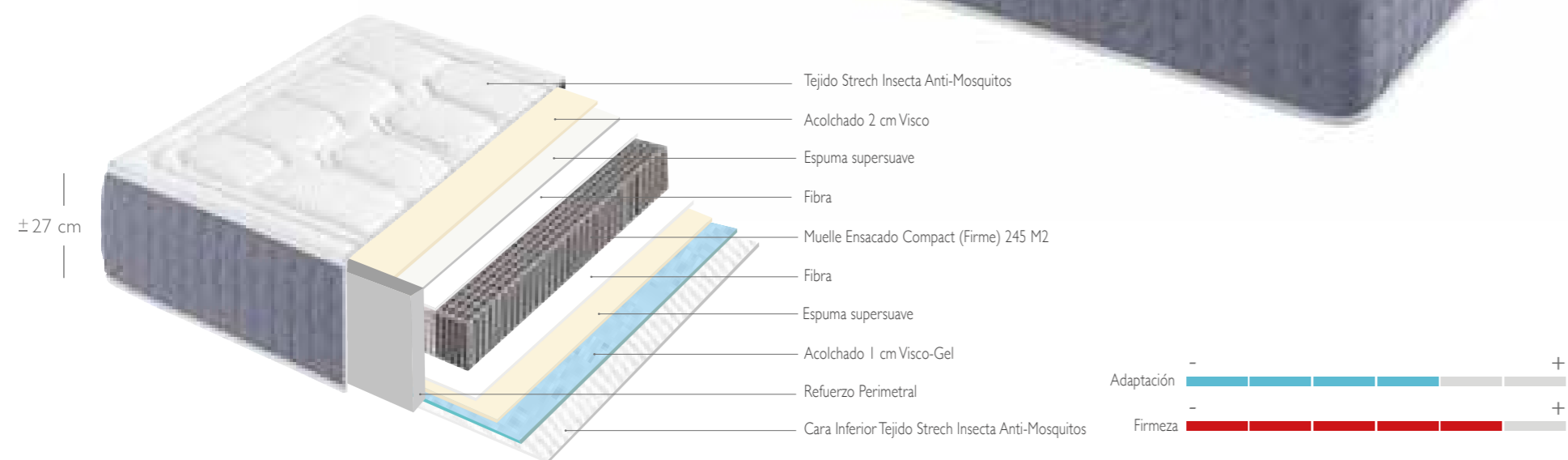

- MUELLES ENSACADOS INDEPENDIENTES COMPACT (FIRME) 245 M2 SYSTEM EMBOX.
- REFUERZOS PERIMETRALES PARA EVITAR LAS DEFORMACIONES LATERALES CON HR DE ALTA DENSIDAD
- 3 CM DE VISCOELÁSTICA DE ALTA DENSIDAD 50KG/M3 **CARA INVIERNO** 2 CM **VISCOELÁSTICA** EN ACOLCHADO Y **CARA VERANO** 1 CM DE **VISCO-GEL** EN ACOLCHADO
- ESPUMA SUPERSUAVE Y FIBRAS ANTIALÉRGICAS EN AMBAS CARAS
- TAPA SUPERIOR ACOLCHADO SISTEMA TAPA-TAPA
- TAPA INFERIOR ACOLCHADO SISTEMA CONTINUO
- PLATABANDA ACOLCHADA CON TEJIDO STRECH EN CAPITONÉ
- TEJIDO STRECH INSECTA CON TRATAMIENTO ANTIMOSQUITOS Y REPELENTE DE INSECTOS, CON ALTA ACTIVIDAD ANTIÁCAROS Y POLILLA
- INDEPENDENCIA DE PESOS
- ATÉRMICO
- CARA INVIERNO -VERANO**
- ALTURA ± 27 CM
- FIRMEZA: ALTA
- GARANTÍA 2 AÑOS
- FABRICADO EN ESPAÑA

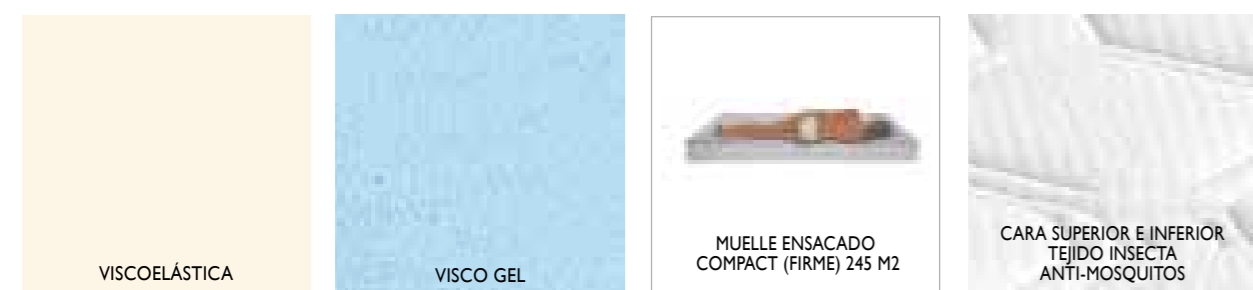

Tarifa	80-90	105	120-135	140-150	160	180	200
180/190	386	452	526	562	618	692	768
200	414	484	564	602	662	740	822

ORIGIN

Muelle ensacado Compact, Visco y visco Gel



SYSTEM SAC

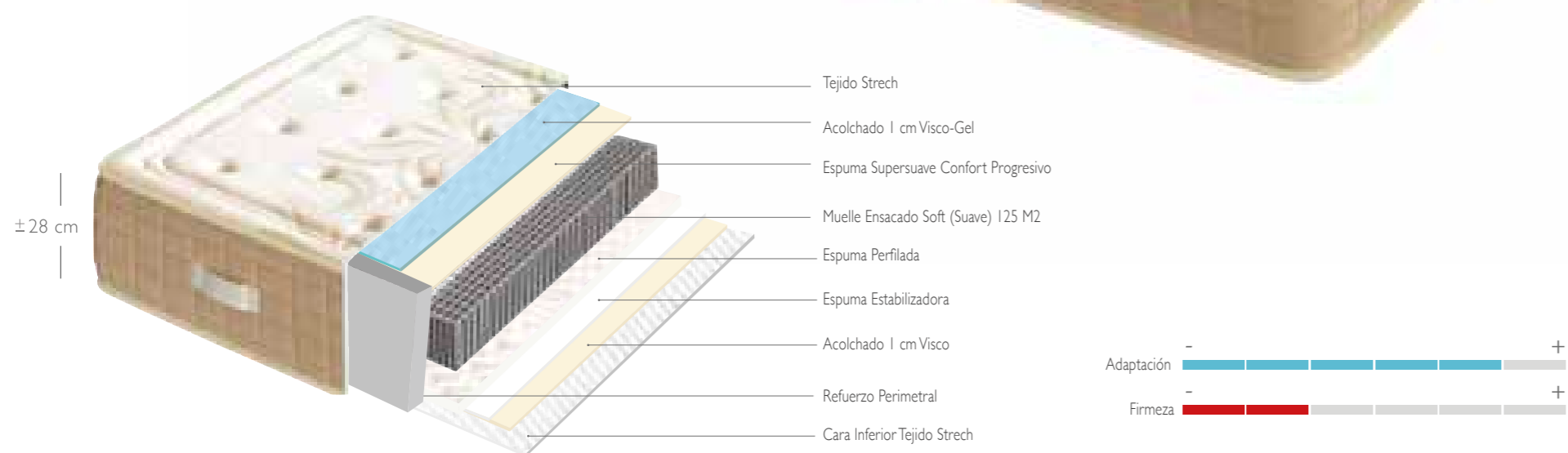

-  MUELLES ENSACADOS INDEPENDIENTES SOFT (SUAVE) 125 M2 SYSTEM EMBOX
-  REFUERZOS PERIMETRALES PARA EVITAR DEFORMACIONES LATERALES CON HR ALTA DENSIDAD Y FIRMEZA
-  2 CM VISCOELÁSTICA ALTA DENSIDAD 50KG/M3 **CARA VERANO** 1 CM **VISCO-GEL** EN ACOLCHADO, **CARA INVIERNO** 1 CM VISCOELÁSTICA EN ACOLCHADO
-  CARA SUPERIOR DE ESPUMA SUPERSUAVE DE CONFORT PROGRESIVO Y CARA INFERIOR ESPUMA PERFILADA, CAPAS INTERIORES ESTABILIZADORAS 4 CM ESPUMA ALTA DENSIDAD
-  TAPA SUPERIOR ACOLCHADO SISTEMA TAPA-TAPA
-  TAPA INFERIOR ACOLCHADO SISTEMA CONTINUO TEJIDO STRECH TRANSPIRABLE SUPERSUAVE
-  TEJIDO STRECH CALIDAD PREMIUM BROCADO EN RELIEVE TACTO SUPERSUAVE
-  PLATABANDA ACOLCHADA TEJIDO MICRIFIBRA TRANSPIRABLE, CUATRO ASAS LATERALES TEJIDAS MANUALMENTE
-  INDEPENDENCIA DE PESOS
-  ATÉRMICO
-  **CARA VERANO - INVIERNO**
-  ALTURA ± 28 CM
-  FIRMEZA: MEDIA
-  GARANTÍA 2 AÑOS
-  FABRICADO EN ESPAÑA



Tarifa	90	105	135	150	160	180	200
180/190	364	422	504	542	596	668	742
200	388	452	538	580	638	714	794

SYSTEM SAC

Suave y acogedor



MUELLE ENSACADO

CLINIC

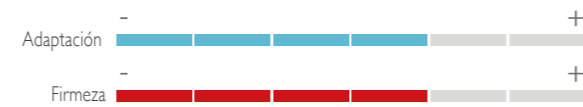
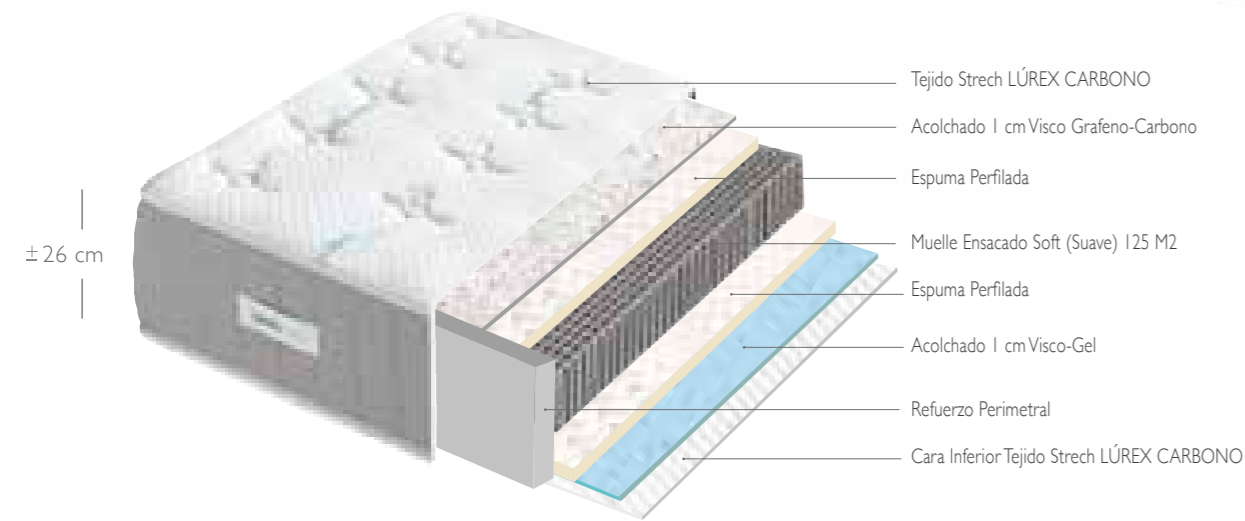

MUELLES ENSACADOS INDEPENDIENTES SOFT (SUAVE) 125 M2 SYSTEM EMBOX

REFUERZOS PERIMETRALES PARA EVITAR DEFORMACIONES LATERALES CON HR ALTA DENSIDAD

2 CM VISCOELÁSTICA ALTA DENSIDAD 50KG/M3 **CARA INVIERNO** 1 CM **VISCO-GRAFENO-CARBONO** EN ACOLCHADO, ALTA CONDUCTIVIDAD TÉRMICA, **CARA VERANO** 1 CM **VISCO-GEL** EN ACOLCHADO

ESPUMA PERFILADA Y FIBRA AMBAS CARAS, CAPAS INTERIORES ESTABILIZADORAS 2 CM ESPUMA ALTA DENSIDAD

TAPA SUPERIOR ACOLCHADO SISTEMA TAPA-TAPA

TAPA INFERIOR ACOLCHADO SISTEMA CONTINUO TEJIDO STRECH HILO DE LÚREX TACTO SUPERSUAVE

TEJIDO STRECH ARGENTUM CON HILO DE LÚREX, TRANSPIRABLE, SUPERSUAVE, MEJORA LA CIRCULACION SANGUINEA.

PLATABANDA ACOLCHADA 2 CM ESPUMA PERFILADA CON TEJIDO STRECH, 4 ASAS LATERALES BORDADAS Y TEJIDAS MANUALMENTE, BORDADO FRONTAL.

INDEPENDENCIA DE PESOS

ATÉRMICO

CARA INVIERNO -VERANO

ALTURA ± 26 CM

FIRMEZA: ALTA

GARANTÍA 2 AÑOS

FABRICADO EN ESPAÑA

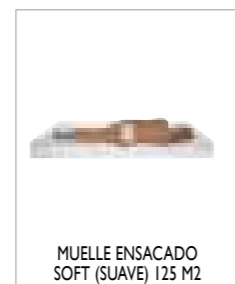
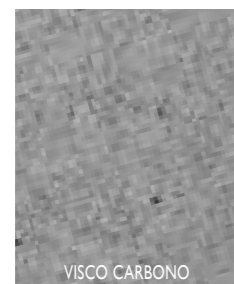

Tarifa	80-90	105	120-135	140-150	160	180	200
180/190	360	418	504	542	596	668	742
200	384	446	538	580	638	714	794

CLINIC

Muelle ensacado, visco grafeno-carbono y visco gel



MUELLE ENSACADO

HANNOVER

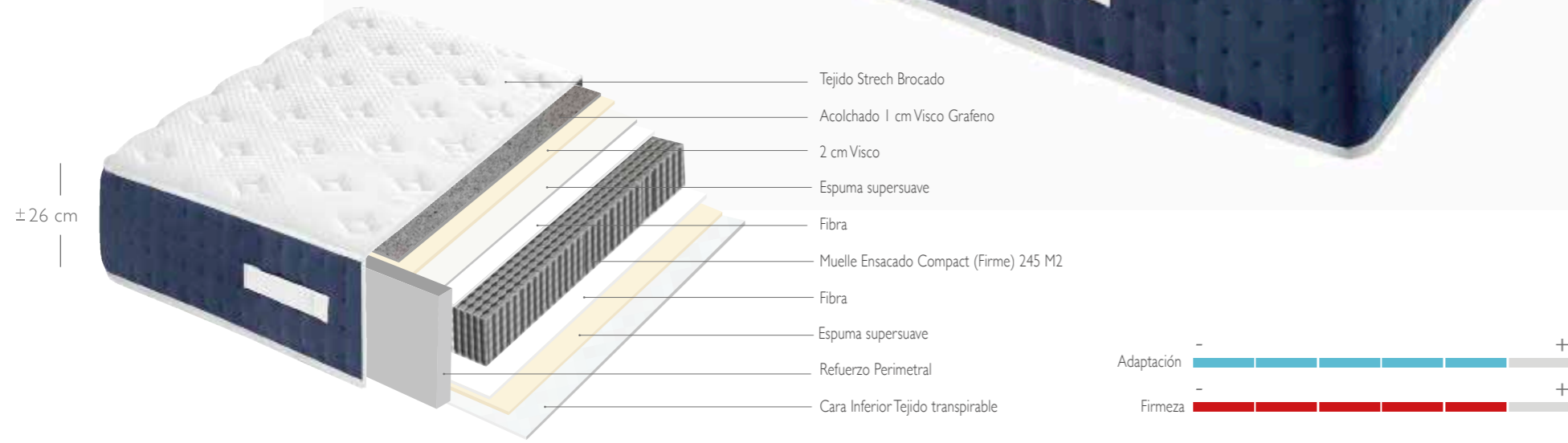

MUELLES ENSACADOS INDEPENDIENTES COMPACT (FIRME) 245 M2 SYSTEM EMBOX.

REFUERZOS PERIMETRALES PARA EVITAR LAS DEFORMACIONES LATERALES CON HR DE ALTA DENSIDAD

3 CM DE VISCOELÁSTICA DE ALTA DENSIDAD 50KG/M3 **A UNA CARA** 1 CM DE **VISCO GRAFENO** + 2 CM DE VISCOELÁSTICA EN ACOLCHADO

ESPUMA SUPERSUAVE Y FIBRAS ANTIALÉRGICAS EN AMBAS CARAS

TAPA SUPERIOR ACOLCHADO SISTEMA TAPA-TAPA

TAPA INFERIOR ACOLCHADO SISTEMA CONTINUO CON TEJIDO 3D TRANSPIRABLE

PLATABANDA ACOLCHADA TEJIDO MICROFIBRA COLOR MARINO EN CAPITONÉ CON 4 ASAS LATERALES TEJIDAS MANUALMENTE

TEJIDO STRECH BARROCO DE ÚLTIMA GENERACIÓN CALIDAD PREMIUM.

INDEPENDENCIA DE PESOS

ATÉRMICO

TRATAMIENTO ANTIÁCAROS

ALTURA ± 26 CM

FIRMEZA: ALTA

GARANTÍA 2 AÑOS

FABRICADO EN ESPAÑA



Tarifa	80	90	105	120	135	140	150	160	180	200
180/190	272	306	356	370	418	432	464	510	602	694
200	288	324	378	394	442	458	492	540	638	736

HANNOVER

Muelle ensacado Compact, Visco grafeno y Visco



MUELLE ENSACADO

ULTRA SAC

ULTRA SAC

Aireación e independencia

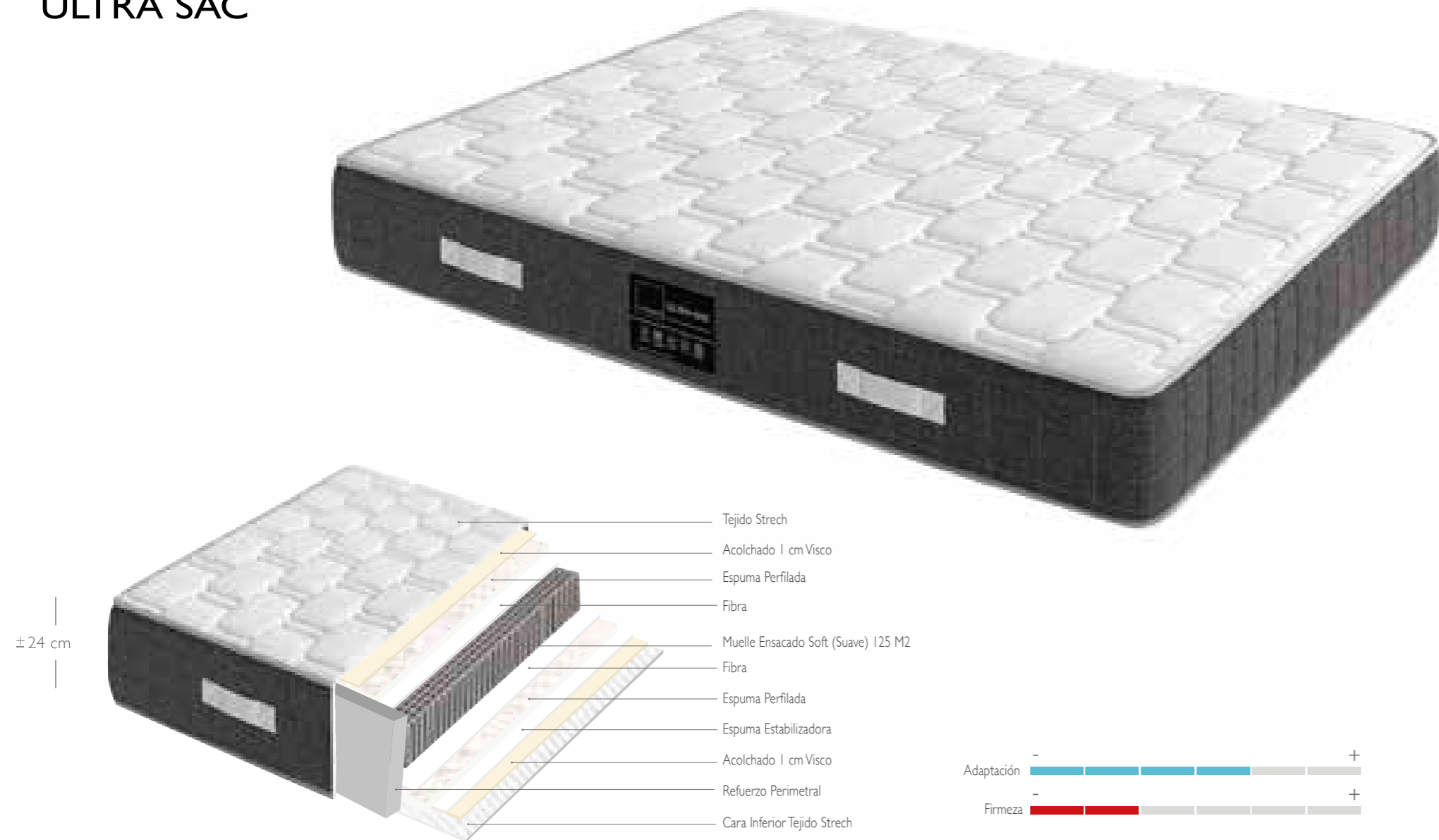

-  MUELLES ENSACADOS INDEPENDIENTES SOFT (SUAVE) 125 M2 SYSTEM EMBOX
-  REFUERZOS PERIMETRALES PARA EVITAR DEFORMACIONES LATERALES CON HR ALTA DENSIDAD Y FIRMEZA
-  2 CM VISCOELÁSTICA ALTA DENSIDAD 50KG/M3 1 CM DE VISCOELÁSTICA **EN AMBAS CARAS EN ACOLCHADO**
-  ESPUMA PERFILADA Y FIBRA AMBAS CARAS, CAPAS INTERIORES ESTABILIZADORAS 2 CM ESPUMA ALTA DENSIDAD
-  TAPA SUPERIOR ACOLCHADO SISTEMA CONTINUO TEJIDO STRECH ESPECIAL TACTO SUPERSUAVE
-  TAPA INFERIOR ACOLCHADO SISTEMA CONTINUO TEJIDO STRECH ESPECIAL TACTO SUPERSUAVE
-  TEJIDO STRECH ESPECIAL TACTO SUPERSUAVE
-  PLATABANDA ACOLCHADA TEJIDO TAPICERÍA CHENILLA TRANSPIRABLE, CUATRO ASAS LATERALES TEJIDAS MANUALMENTE
-  INDEPENDENCIA DE PESOS
-  INDEFORMABLE
-  ATÉRMICO
-  ALTURA ± 24 CM
-  FIRMEZA: MEDIA
-  GARANTÍA 2 AÑOS
-  FABRICADO EN ESPAÑA



Tarifa	80-90	105	135	150	160	180	200
180/190	304	360	426	448	494	552	614
200	326	384	456	480	528	592	656



MUELLE ENSACADO

PLAY

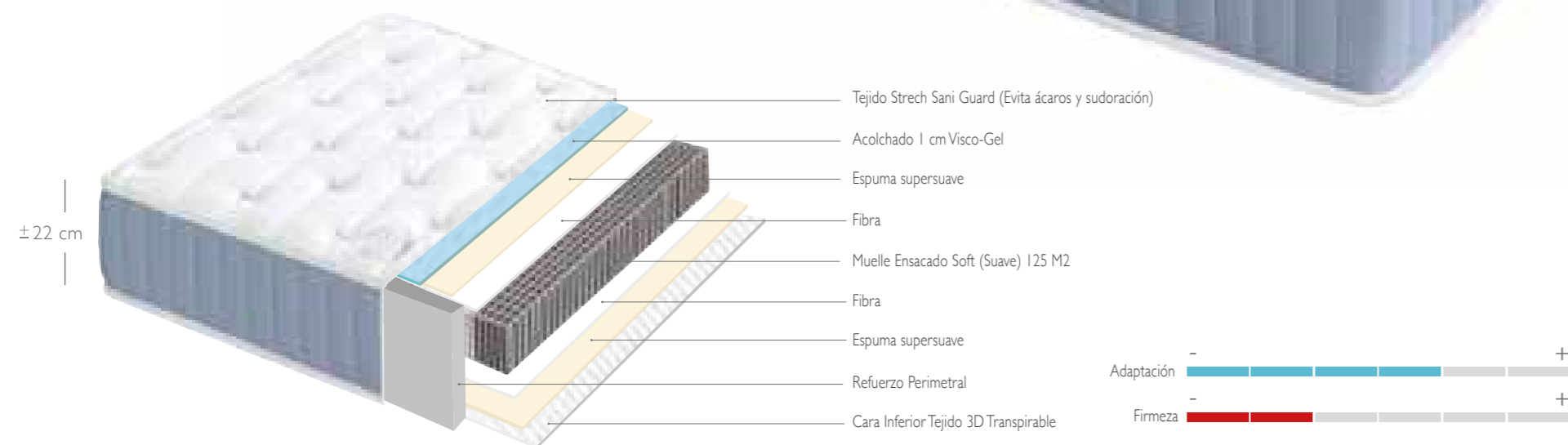

MUELLES ENSACADOS INDEPENDIENTES SOFT (SUAVE) 125 M2 SYSTEM EMBOX.

REFUERZOS PERIMETRALES PARA EVITAR LAS DEFORMACIONES LATERALES CON HR DE ALTA DENSIDAD Y FIRMEZA

1 CM DE VISCO - GEL DE ALTA DENSIDAD 50KG/M3 EN ACOLCHADO UNA CARA

ESPUMA SUPERSUAVE Y FIBRAS ANTIALÉRGICAS EN AMBAS CARAS

TAPA SUPERIOR TEJIDO STRECH SANIGUARD ESPECIAL PARA PERSONAS QUE PADEZCAN ASMA, ALERGIA A LOS ÁCAROS O AL POLVO ADEMÁS DE APORTAR FRESCURA TODO ELLO CON EL CERTIFICADO OEKO-TEX GARANTIZANDO SUS PROPIEDADES DURANTE MÁS TIEMPO

TAPA INFERIOR TEJIDO AIR FRESH 3D ACOLCHADO SISTEMA CONTÍNUO

PLATABANDA ACOLCHADA EN TEJIDO MICROFIBRA AZUL

INDEPENDENCIA DE PESOS

INDEFORMABLE

ATÉRMICO

ERGONÓMICO

ALTURA ± 22 CM

FIRMEZA: MEDIA

GARANTÍA 2 AÑOS

FABRICADO EN ESPAÑA



Tarifa	80-90	105	135	150
180/190	254	316	386	426
200	272	338	414	456

PLAY

Muelle ensacado Soft y Visco Gel



MUELLE ENSACADO

LIVING

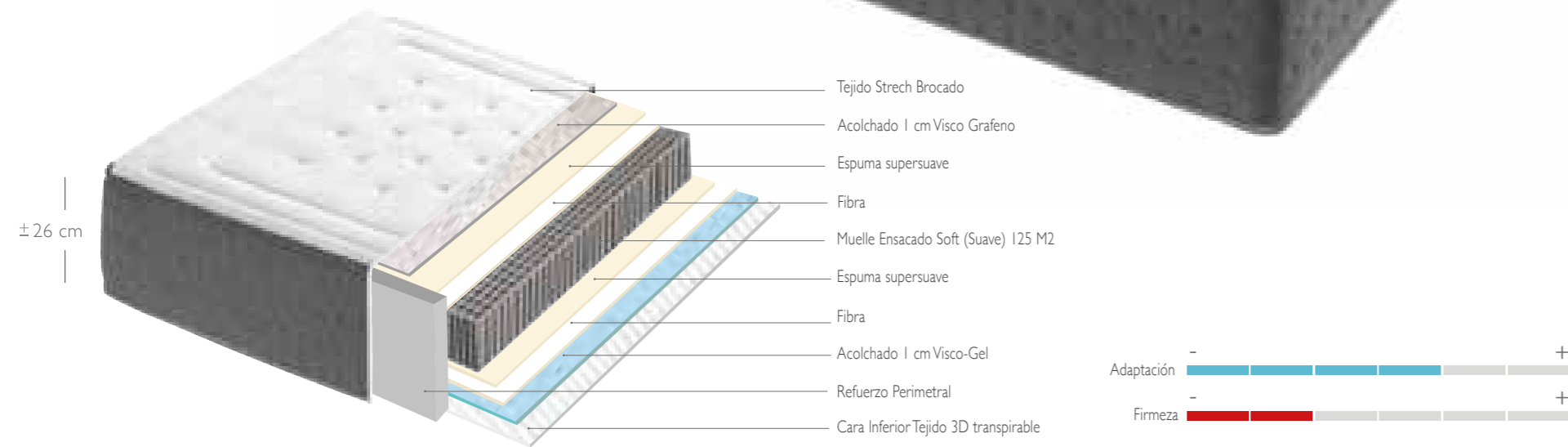

MUELLES ENSACADOS INDEPENDIENTES SOFT (SUAVE) 125 M2 SYSTEM EMBOX.

REFUERZOS PERIMETRALES PARA EVITAR LAS DEFORMACIONES LATERALES CON HR DE ALTA DENSIDAD Y FIRMEZA

2 CM DE VISCOELÁSTICA DE ALTA DENSIDAD 50KG/M3 **CARA INVIERNO** | 1 CM **DE VISCO GRAFENO** Y **CARA VERANO** | 1 CM **VISCO-GEL**

ESPUMA SUPERSUAVE Y FIBRAS ANTIALÉRGICAS EN AMBAS CARAS

TAPA SUPERIOR ACOLCHADO SISTEMA TAPA-TAPA EN TEJIDO STRECH E INFERIOR ACOLCHADO SISTEMA CONTINUO EN TEJIDO 3D TACTO SUPERSUAVE

PLATABANDA ACOLCHADA EN TEJIDO TAPICERÍA

TEJIDO STRECH BROcado ESPECIAL TACTO SÚPER SUAVE

PLATABANDA ACOLCHADA TEJIDO TAPICERÍA CHENILLA TRANSPIRABLE

INDEPENDENCIA DE PESOS

ATÉRMICO

CARA INVIERNO - VERANO

ALTURA ± 26 CM

FIRMEZA: MEDIA

GARANTÍA 2 AÑOS

FABRICADO EN ESPAÑA



Tarifa	80	90	105	120	135	140	150	160	180	200
180/190	232	262	306	320	360	374	400	438	518	598
200	246	278	324	340	382	396	422	466	550	634

LIVING

Muelle ensacado Soft, Visco Grafeno y Visco Gel



MUELLE ENSACADO

BLUE SAC

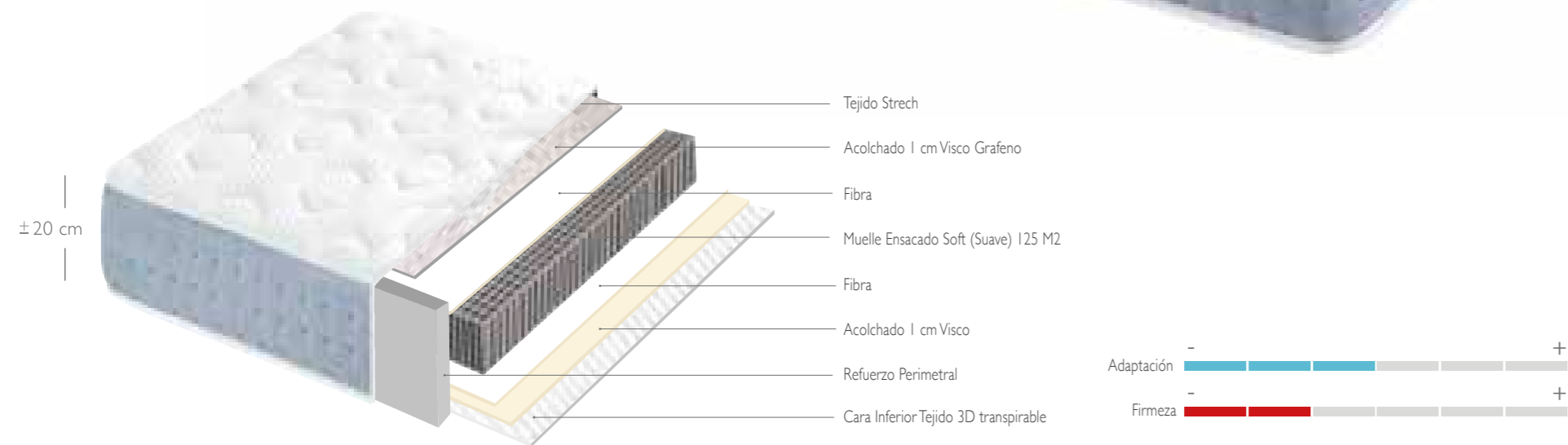

MUELLES ENSACADOS INDEPENDIENTES SOFT (SUAVE) 125 M2 SYSTEM EMBOX

REFUERZOS PERIMETRALES PARA EVITAR LAS DEFORMACIONES LATERALES CON HR DE ALTA DENSIDAD Y FIRMEZA

2 CM DE VISCOELÁSTICA DE ALTA DENSIDAD 50KG/M3 **CARA VERANO** 1 CM **VISCO GRAFENO** EN ACOLCHADO, **CARA INVIERNO** 1 CM DE VISCOELÁSTICA EN ACOLCHADO

FIBRAS ANTIALÉRGICAS EN AMBAS CARAS

TAPA SUPERIOR E INFERIOR ACOLCHADO SISTEMA CONTINUO

TEJIDO STRECH EN CARA SUPERIOR Y TEJIDO 3D TRANSPIRABLE EN CARA INFERIOR

PLATABANDA ACOLCHADA CAPITONÉ EN TEJIDO MICROFIBRA AZUL CIELO

INDEPENDENCIA DE PESOS

TRATAMIENTO ANTIÁCAROS

ATÉRMICO

CARA VERANO - INVIERNO

ALTURA ± 20 CM

FIRMEZA: MEDIA

GARANTÍA 2 AÑOS

FABRICADO EN ESPAÑA

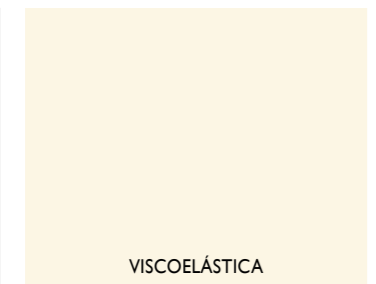

Tarifa	80	90	105	135	150
180/190	224	252	294	340	378
200	238	268	312	360	400

BLUE SAC

Muelle ensacado Soft, Visco Grafeno y Visco



MUELLE ENSACADO

COLECCIÓN MUELLE ENSACADO NATURAL

.03







MUELLE ENSACADO NATURAL





Nuestra experiencia en el sector fabricando equipos de descanso nos permite dar un paso hacia delante en el respeto con el medio ambiente y la naturaleza con procesos de fabricación más perfectos consiguiendo la calidad más óptima con la incorporación de materiales naturales como Algodón, Lana, Yute y tejidos en Sedas y Algodones proporcionando un efecto nube en su descanso en combinación con los diferentes tipos de muelles ensacados.

NATURE

Micro muelle ensacado 7 zonas
 Nano muelle ensacado ambas caras
 Algodón-lana-yute



-  MANTA DE 4 CM DE NANO MUELLE ENSACADO INDEPENDIENTE 491 M2, EN AMBAS CARAS
-  MICRO MUELLES ENSACADOS 7 ZONAS 510 M2 SYSTEM EMBOX, MÁXIMO CONFORT
-  REFUERZOS PERIMETRALES PARA EVITAR DEFORMACIONES LATERALES CON HR ALTA DENSIDAD
-  1000 GR/M2 DE **ALGODÓN** EN CARA SUPERIOR VERANO
-  1000 GR/M2 DE **LANA** EN CARA INFERIOR INVIERNO

-  **YUTE NATURAL** EN AMBAS CARAS
-  TAPA SUPERIOR E INFERIOR CAPITONÉ PINCHADO MANUALMENTE CON TUFTER CAPITONÉ
-  TEJIDO VISCOSA TACTO SEDA SUPERSUAVE
-  PLATABANDA ACOLCHADA TEJIDO VISCOSA TACTO SEDA SUPERSUAVE EN CAPITONÉ, CON 300 GR DE FIBRA, 4 ASAS LATERALES BORDADAS TEJIDAS MANUALMENTE, BORDADO FRONTAL
-  INDEPENDENCIA DE PESOS

-  **CARA VERANO - INVIERNO**
-  ALTURA ± 31 CM
-  FIRMEZA: SUAVE
-  GARANTÍA 2 AÑOS
-  FABRICADO EN ESPAÑA

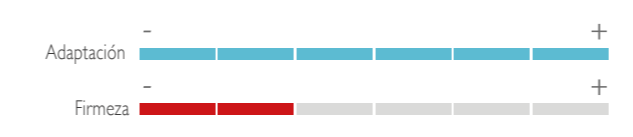

Tarifa	80-90	105	120-135	140-150	160	180	200
180/190	1030	1152	1344	1460	1628	1828	1996
200	1110	1244	1452	1574	1758	1974	2154

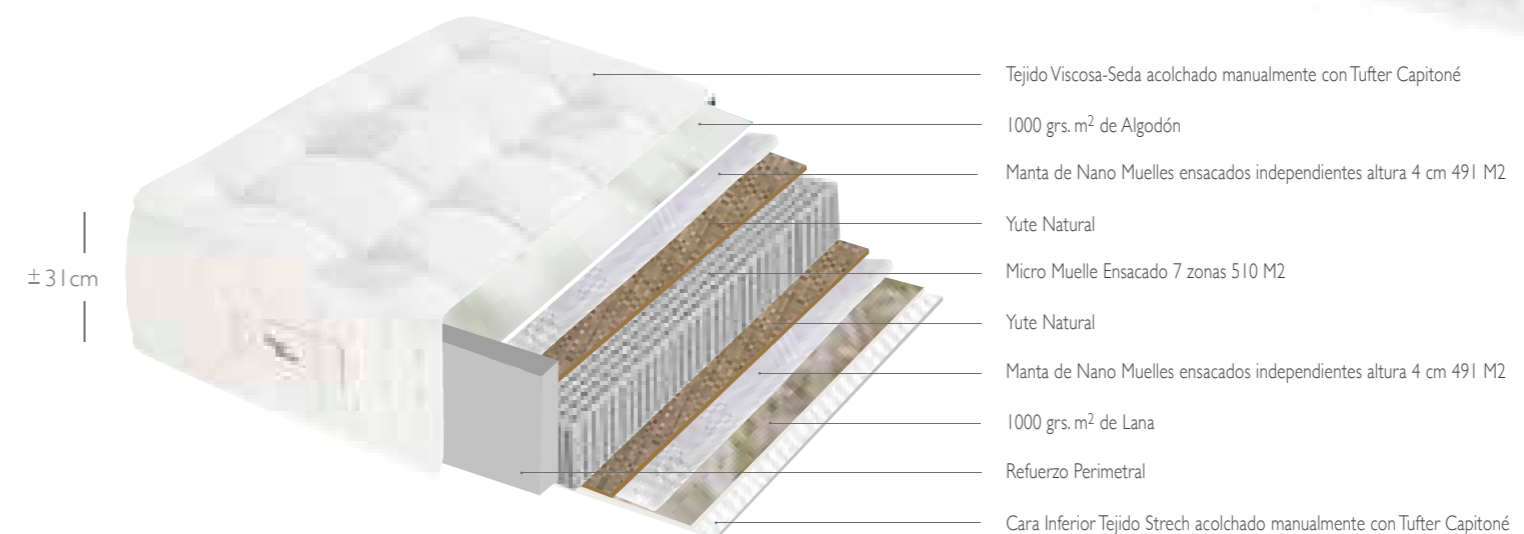

NATURE

Micro muelle ensacado 7 zonas
Nano muelle ensacado ambas caras
Algodón-lana-yute



MUELLE ENSACADO
NATURAL

COTTON

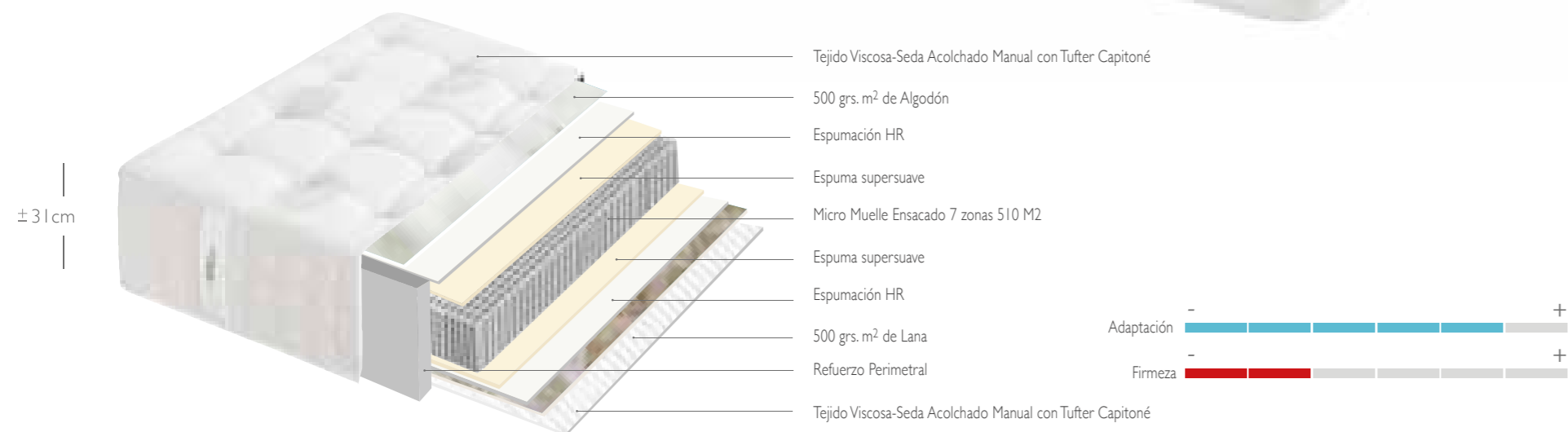

MICRO MUELLES ENSACADOS 7 ZONAS 510 M2 SYSTEM EMBOX, MÁXIMO CONFORT

REFUERZOS PERIMETRALES PARA EVITAR LAS DEFORMACIONES LATERALES CON HR DE ALTA DENSIDAD

500 GR./M2 DE ALGODÓN EN CARA SUPERIOR VERANO

500 GR./M2 DE LANA EN CARA INFERIOR INVIERNO

1,5 CM DE ESPUMACIÓN Y 2,5 CM DE ESPUMA SÚPER SUAVE EN AMBAS CARAS

TAPA SUPERIOR E INFERIOR PINCHADO MANUALMENTE CON TUFTER CAPITONÉ

TEJIDO VISCOSA TACTO SEDA SÚPER SUAVE EN AMBAS CARAS

PLATABANDA ACOLCHADA CON TEJIDO VISCOSA TACTO SEDA SÚPER SUAVE EN CAPITONÉ, CON 300 GR. DE FIBRA, 4 ASAS VERTICALES, 2 BORDADAS Y TEJIDAS MANUALMENTE

INDEPENDENCIA DE PESOS

MÁXIMA ADAPTACIÓN – EFECTO NUBE

CARA VERANO - INVIERNO

ALTURA ± 31 CM

FIRMEZA SUAVE CONFORT SUPREME

GARANTÍA 2 AÑOS

FABRICADO EN ESPAÑA



TAPA SUPERIOR E INFERIOR TEJIDO VISCOSA ACOLCHADO TUFTER CAPITONÉ



ALGODÓN 500 GRS/M2



LANA 500 GRS/M2



MICROMUELLE ENSACADO 7 ZONAS 510 M2

Tarifa	80-90	105	120-135	140-150	160	180	200
180/190	650	722	868	938	1026	1168	1294
200	702	780	938	1012	1108	1262	1398

COTTON

Micro Muelle ensacado 7 zonas, Algodón y Lana



MUELLE ENSACADO NATURAL

SEDA

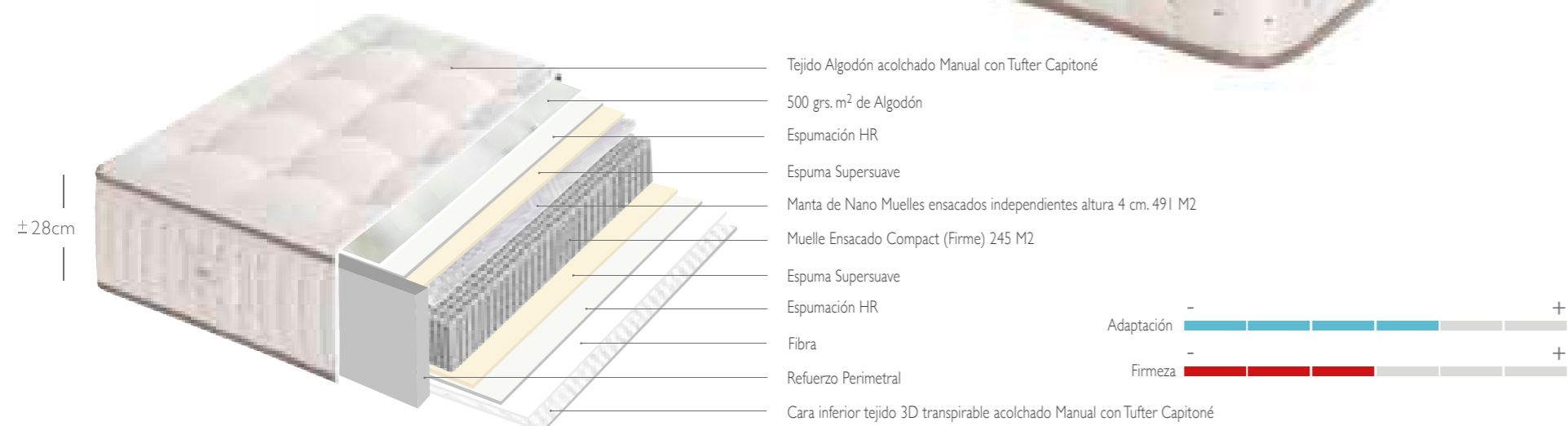

 MANTA DE 4 CM DE NANOMUELLE ENSACADO INDEPENDIENTE 491 M2 EN PARTE SUPERIOR

 MUELLES ENSACADOS INDEPENDIENTES COMPACT (FIRME) 245 M2 SYTEM EMBOX

 REFUERZOS PERIMETRALES PARA EVITAR DEFORMACIONES LATERALES CON HR DE ALTA DENSIDAD

 CARA SUPERIOR 500 GR/M2 DE **ALGODÓN**

 1,5 CM DE ESPUMACIÓN Y 2.5 CM DE ESPUMA SUPERSUAVE EN AMBAS CARAS

 TAPA SUPERIOR E INFERIOR PINCHADO MANUALMENTE CON TUFTER CAPITONÉ

 TEJIDO CARA SUPERIOR ALGODÓN ECOLÓGICO - NATURAL Y CARA INFERIOR MALLA 3D TRANSPIRABLE

 PLATABANDA ACOLCHADA CON TEJIDO ALGODÓN NATURAL EN CAPITONÉ, 4 ASAS GRANDES, 2 BORDADAS Y TEJIDAS MANUALMENTE

 MÁXIMA TRANSPIRACIÓN

 INDEPENDENCIA DE PESOS

 INDEFORMABLE

 ALTURA ±28 CM

 FIRMEZA: MEDIA-ALTA

 GARANTÍA 2 AÑOS

 FABRICADO EN ESPAÑA



ACOLCHADO TUFTER CAPITONÉ EN AMBAS CARAS



ALGODÓN 500 GR/M2



MANTA 4 CM NANO MUELLE ENSACADO 491 M2



MUELLE ENSACADO COMPACT (FIRME) 245 M2

Tarifa	80-90	105	120-135	140-150	160	180	200
180/190	638	708	822	900	992	1118	1236
200	690	764	888	972	1072	1210	1336

SEDA

Muelle ensacado Compact, Nano Muelle y Algodón

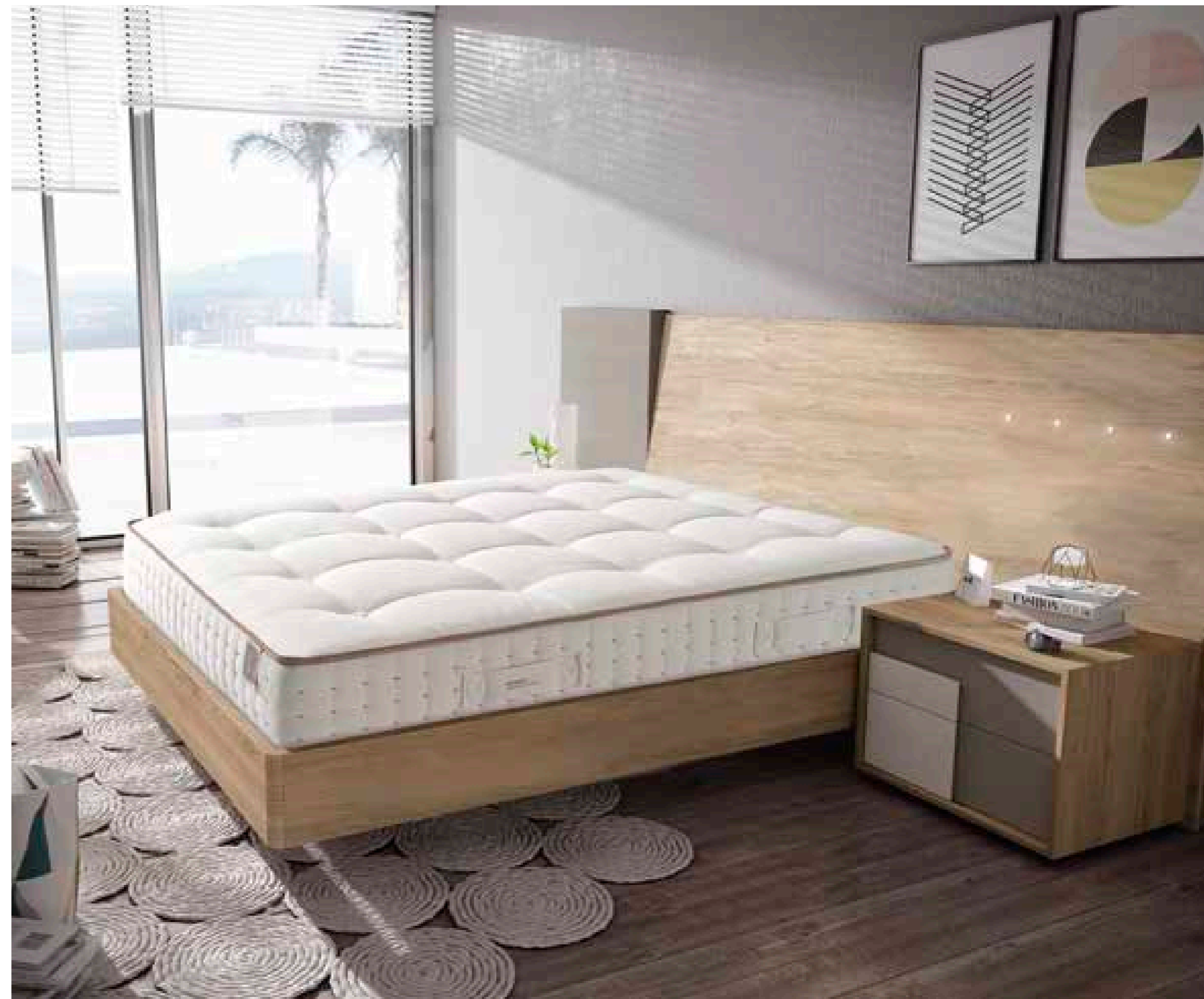

MUELLE ENSACADO NATURAL

FLORA

Núcleo HR Alta Densidad
Nano Muelle ensacado
Algodón



 MANTA 4 CM NANOMUELLE ENSACADO INDEPENDIENTE 491 M2 EN CARA SUPERIOR

 NÚCLEO HR ALTA DENSIDAD SÚPER SOFT ALTO CONFORT

 500 GR/M2 DE **ALGODÓN** EN CARA SUPERIOR

 2,5 CM DE ESPUMA SÚPER SUAVE EN CARA SUPERIOR Y 200 GR. DE FIBRA EN CARA INFERIOR

 TAPA SUPERIOR E INFERIOR PINCHADO MANUALMENTE CON TUFTER CAPITONÉ

 TEJIDO ALGODÓN ECOLÓGICO EN CARA SUPERIOR Y MALLA 3D TRANSPIRABLE EN CARA INFERIOR

 PLATABANDA ACOLCHADA CON TEJIDO ALGODÓN NATURAL EN CAPITONÉ, 4 ASAS GRANDES, 2 BORDADAS Y TEJIDAS MANUALMENTE

 INDEPENDENCIA DE PESOS

 MÁXIMA ADAPTACIÓN – EFECTO NUBE

 ATÉRMICO

 ERGONÓMICO

 ALTURA ± 30 CM

 FIRMEZA SUAVE CONFORT SUPREME.

 GARANTÍA 2 AÑOS

 FABRICADO EN ESPAÑA



Tarifa	80-90	105	120-135	140-150	160	180	200
180/190	626	704	816	890	974	1108	1226
200	706	796	922	1004	1100	1250	1384

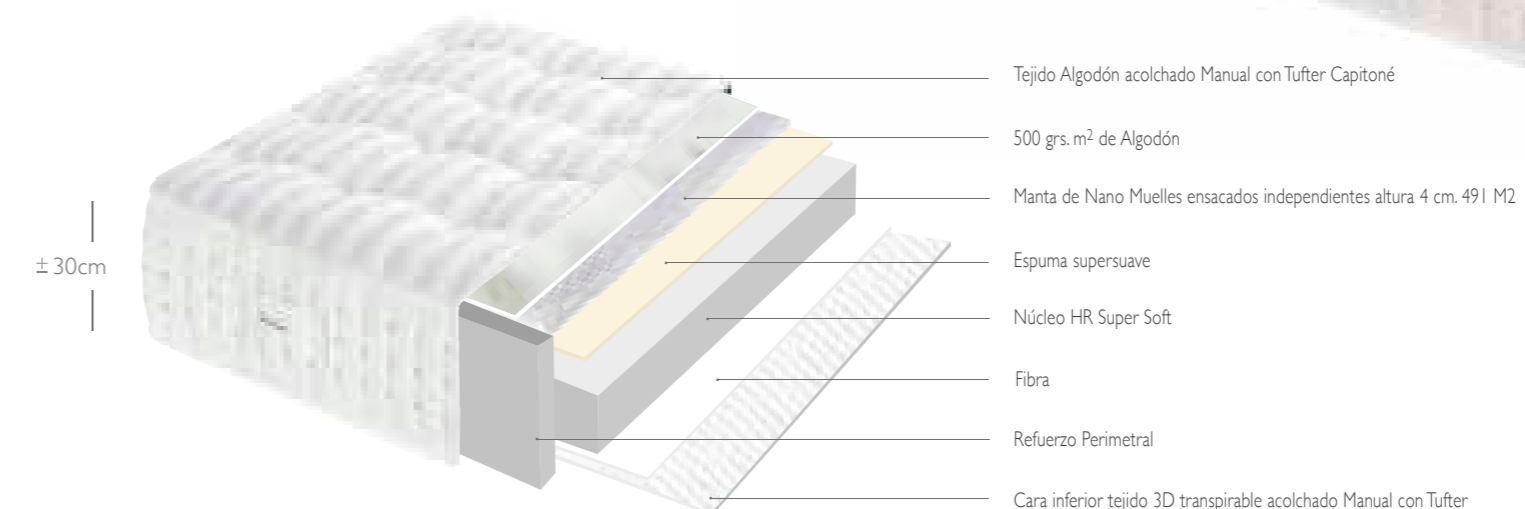
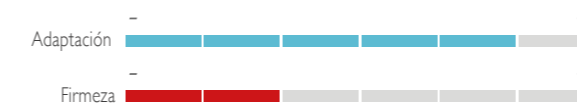

FLORA

Núcleo HR Alta Densidad
Nano Muelle ensacado
Algodón



MUELLE ENSACADO
NATURAL

TACTUM

Muelle ensacado Soft
Lana y Algodón

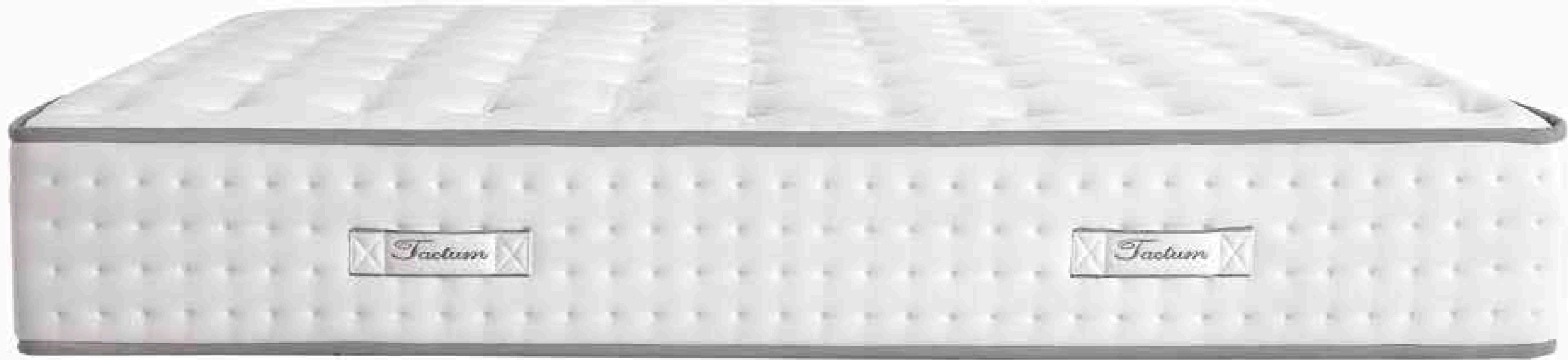

MUELLES ENSACADOS INDEPENDIENTES SOFT (SUAVE) 125 M2SYSTEM EMBOX, TOTAL ADAPT

REFUERZOS PERIMETRALES PARA EVITAR LAS DEFORMACIONES LATERALES CON HR DE ALTA DENSIDAD

300 GR./M2 DE **LANA** EN CARA SUPERIOR INVIERNO

300 GR./M2 DE **ALGODÓN** EN CARA INFERIOR VERANO

CAPAS ESPUMA PERFILADA Y FIBRA AMBAS CARAS, CAPAS INTERIORES ESTABILIZADORAS

TAPA SUPERIOR E INFERIOR ACOLCHADO SISTEMA TAPA – TAPA

TEJIDO VISCOSA TACTO SEDA SÚPER SUAVE EN AMBAS CARAS

PLATABANDA ACOLCHADA CON TEJIDO VISCOSA TACTO SEDA SÚPER SUAVE EN CAPITONÉ, CON 300 GR. DE FIBRA 4 ASAS LATERALES BORDADAS Y TEJIDAS MANUALMENTE Y BORDADO FRONTAL

INDEPENDENCIA DE PESOS

MÁXIMA ADAPTACIÓN – EFECTO NUBE CONFORT SUPREME

CARA INVIERNO - VERANO

ALTURA ±29 CM

FIRMEZA: MEDIA

GARANTÍA 2 AÑOS

FABRICADO EN ESPAÑA



Tarifa	80-90	105	120-135	140-150	160	180	200
180/190	430	508	600	660	726	812	902
200	460	542	642	706	776	868	964

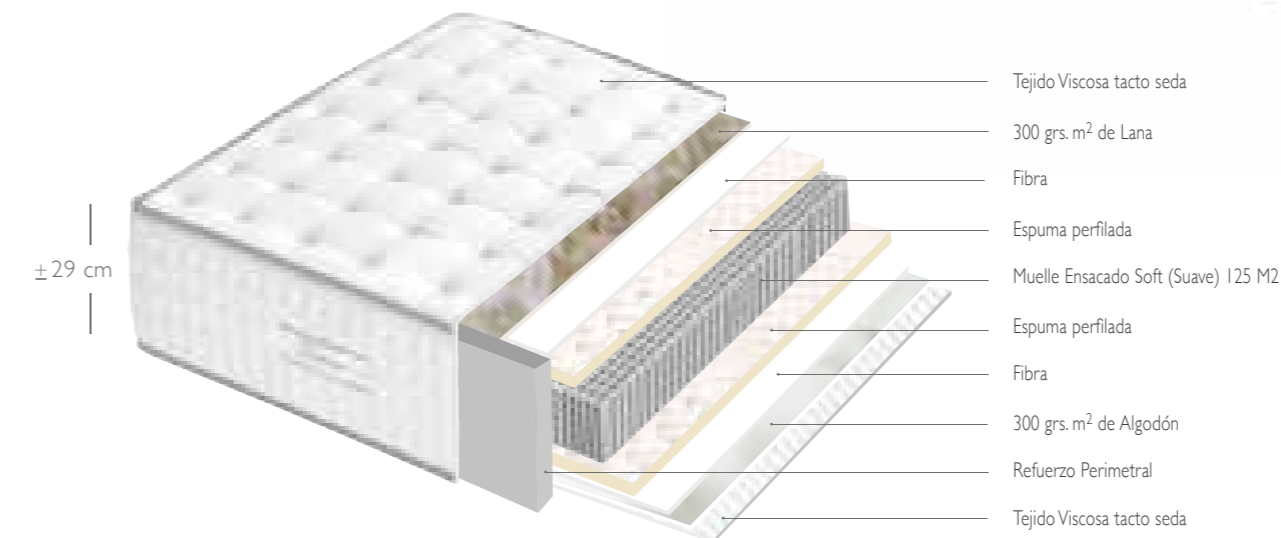

TACTUM

Muelle ensacado Soft
Lana y Algodón



MUELLE ENSACADO
NATURAL

**COLECCIÓN
MUELLE BICÓNICO
LATEX
HR**

.04

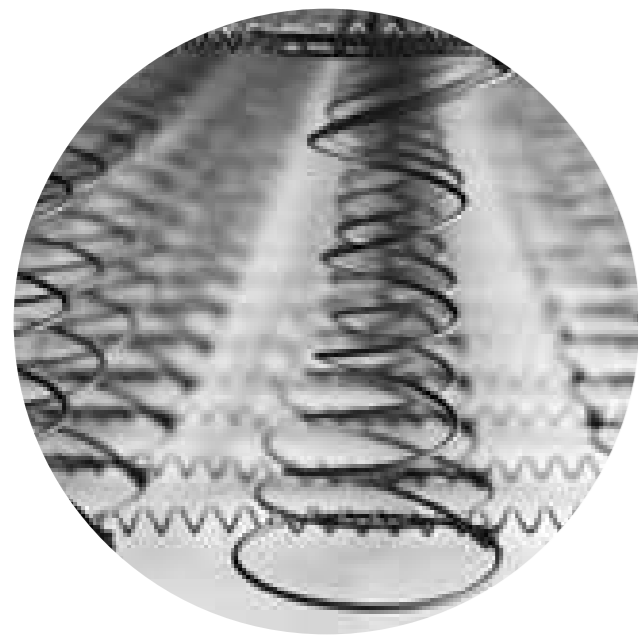

MUELLE BICÓNICO

El muelle bicónico proporciona el confort tradicional aportando máxima transpiración y durabilidad. El colchón de látex aporta máxima adaptación y ergonomía. Los colchones de espumación HR ofrecen un alto grado de confort y flexibilidad.

FORCE

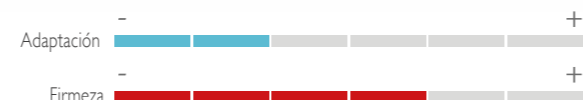
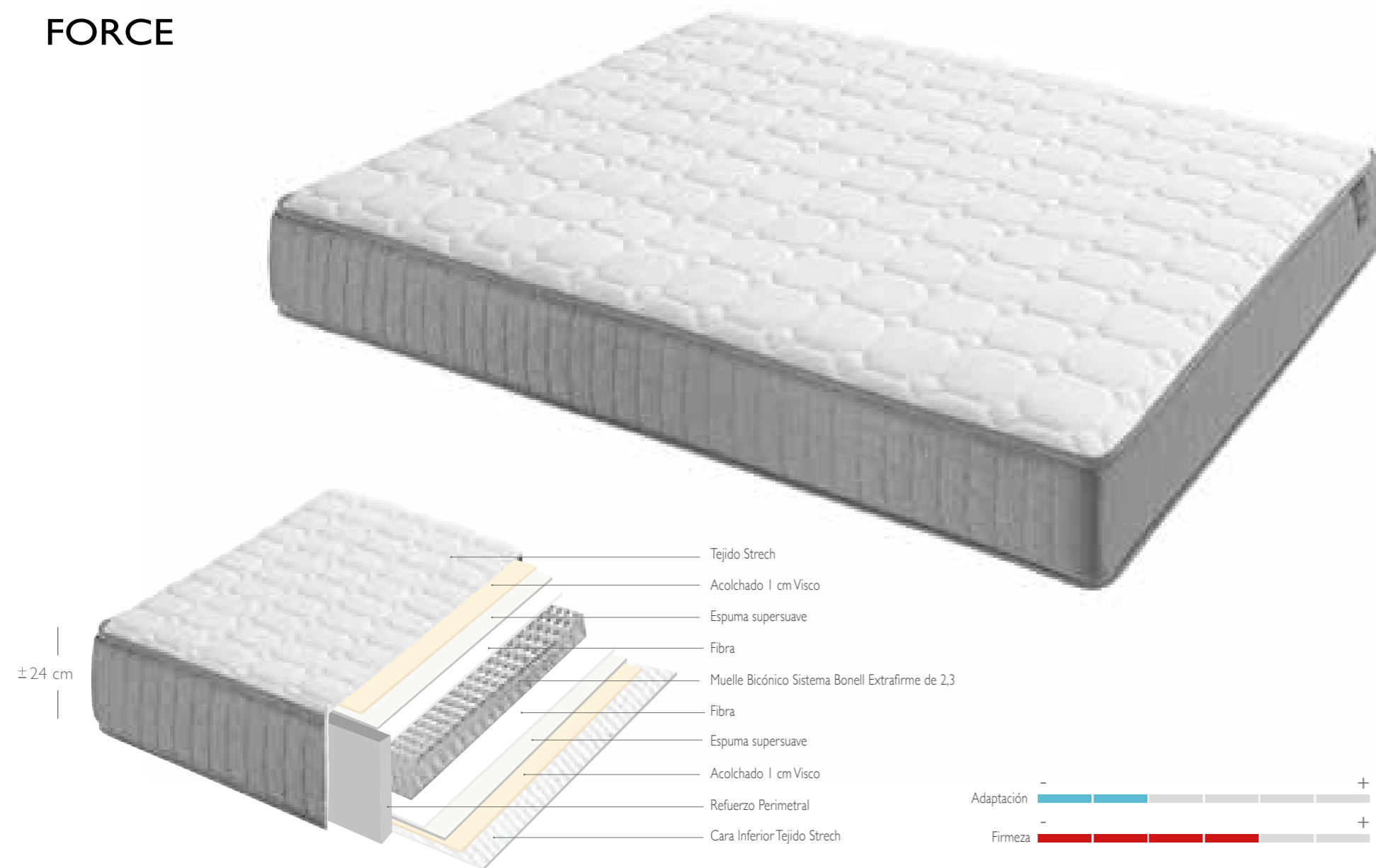

- MUELLES BICÓNICOS SISTEMA BONELL EXTRA FIRME DE 2,3
- VARILLA DE CONTORNO DE ACERO QUE APORTAN UNA FIRMEZA Y DURABILIDAD EXCELENTE
- REFUERZOS PERIMETRALES PARA EVITAR LAS DEFORMACIONES LATERALES
- 2 CM DE VISCOELÁSTICA DE ALTA DENSIDAD 50KG/M3 1 CM VISCOELÁSTICA AMBAS CARAS EN ACOLCHADO
- ESPUMA SUPERSUAVE Y FIBRAS ANTIALÉRGICAS EN AMBAS CARAS
- TAPA SUPERIOR E INFERIOR ACOLCHADO SISTEMA CONTINUO
- TEJIDO STRECH DE ALTA CALIDAD
- TRATAMIENTO ANTIÁCAROS
- ALTURA ± 24 CM
- FIRMEZA: MEDIA
- GARANTÍA 2 AÑOS
- FABRICADO EN ESPAÑA

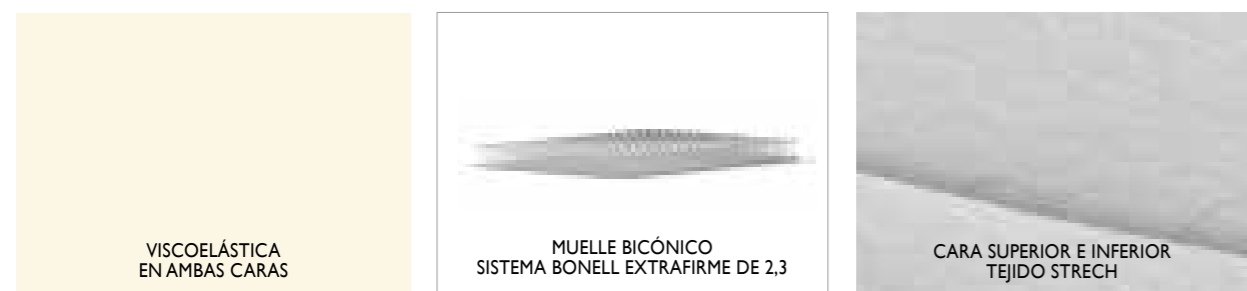

Tarifa	80	90	105	120	135	140	150	160	180	200
180/190	186	210	244	254	286	296	318	350	414	476
200	198	222	260	270	304	314	338	370	438	506

FORCE

Muelle Bicónico y Visco en ambas caras



CLASSIC

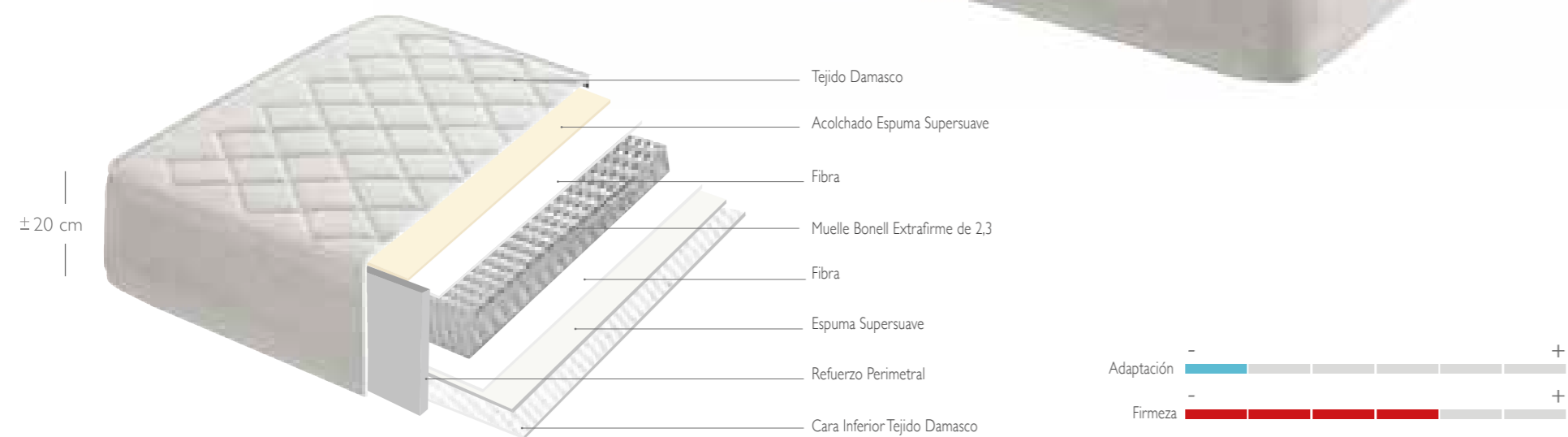

- MUELLES BICÓNICOS SISTEMA BONELL EXTRA FIRME DE 2,3
- TAPA INFERIOR ACOLCHADO SISTEMA TAPA-TAPA
- ALTURA ± 20 CM
- VARILLA DE CONTORNO DE ACERO APORTAN UNA FIRMEZA Y DURABILIDAD EXCELENTE
- TAPA SUPERIOR ACOLCHADO SISTEMA TAPA-TAPA
- FIRMEZA: MEDIA
- REFUERZOS PERIMETRALES PARA EVITAR DEFORMACIONES LATERALES
- TEJIDO DAMASCO ALTA CALIDAD
- GARANTÍA 2 AÑOS
- ESPUMA SUPERSUAVE Y FIBRAS ANTIALÉRGICAS AMBAS CARAS
- TRATAMIENTO ANTIÁCAROS
- FABRICADO EN ESPAÑA



Tarifa	80	90	105	135	150
180/190	126	130	150	178	198
200	138	142	164	194	218

ESTE MODELO SOLO SE FABRICA HASTA MEDIDAS DE 150 CM DE ANCHO

CLASSIC

Un clásico inigualable

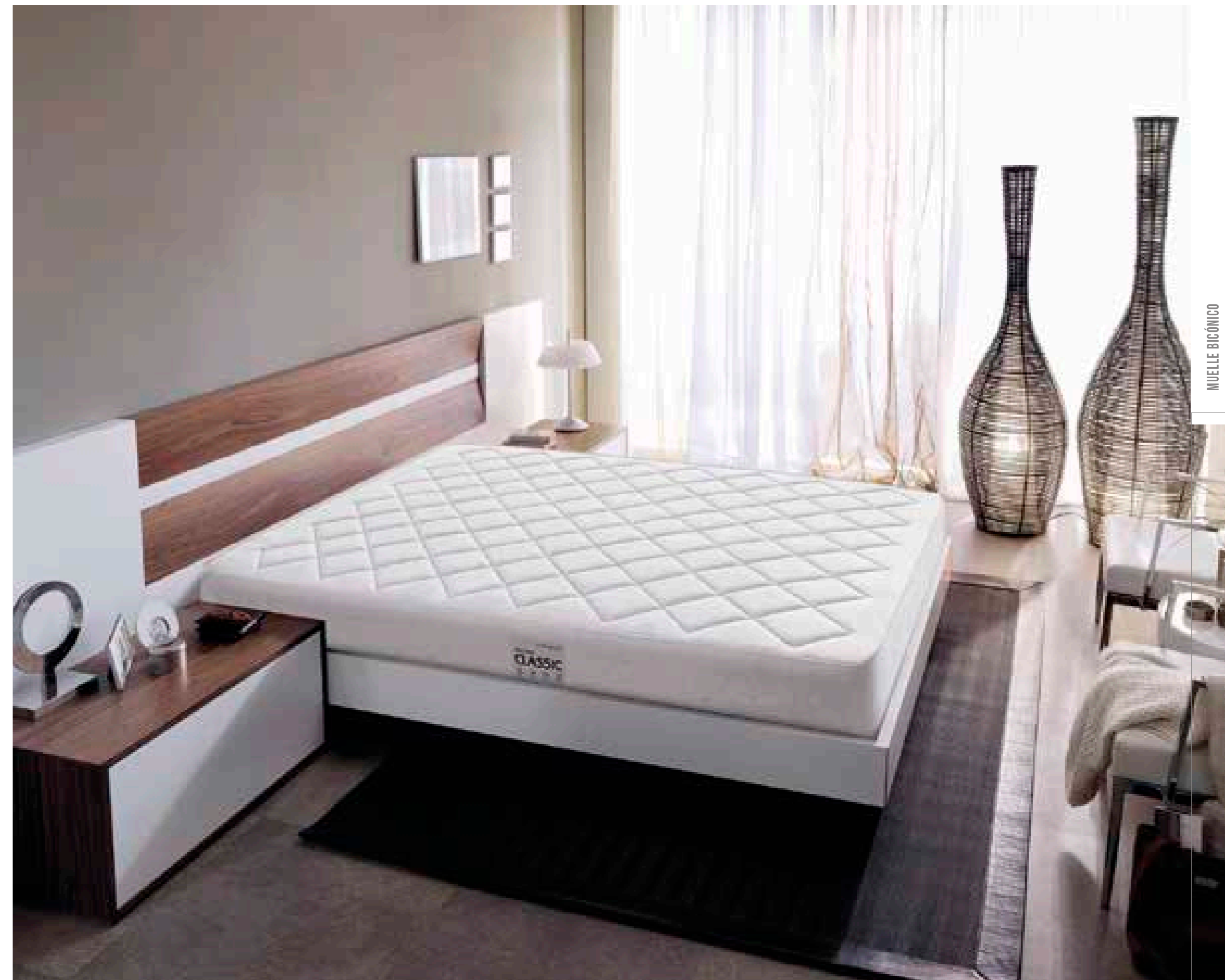

ATRIUM

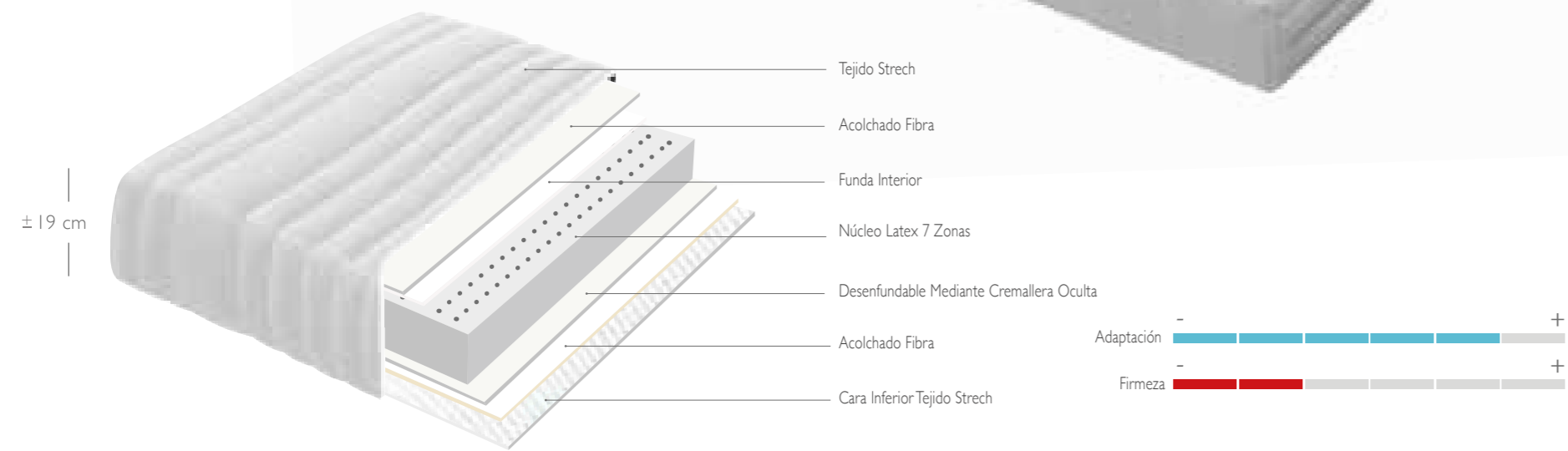

- NÚCLEO DE LÁTEX 100 % 7 ZONAS
- 7 ZONAS DE DESCANSO PARA MEJOR CONFORT EN LOS DISTINTOS PUNTOS DE PRESIÓN DEL CUERPO
- DESENFUNDABLE MEDIANTE FUNDA EXTERIOR E INTERIOR CON CREMALLERA CENTRAL
- TEJIDO STRECH ÚLTIMA GENERACIÓN CALIDAD PREMIUM
- PERFECTO PARA SOMIERES ARTICULADOS
- INDEPENDENCIA DE PESOS
- INDEFORMABLE
- ANATÓMICO
- ATÉRMICO
- TRATAMIENTO ANTIÁCAROS
- SE SIRVE SIEMPRE EN CAJA DE CARTÓN
- ALTURA ±19 CM
- FIRMEZA: SUAVE
- GARANTÍA 2 AÑOS
- FABRICADO EN ESPAÑA



Tarifa	75	80	90	105	135	150
180/190	446	388	388	446	562	618
200	492	428	428	492	616	670

INCREMENTO CREMALLERA DE UNIÓN CENTRAL DUO 78
 INCREMENTO CREMALLERA DE UNIÓN GEMELOS 36

ATRIUM

Elasticidad y adaptación



LÁTEX

SUEÑOS

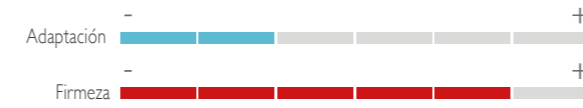
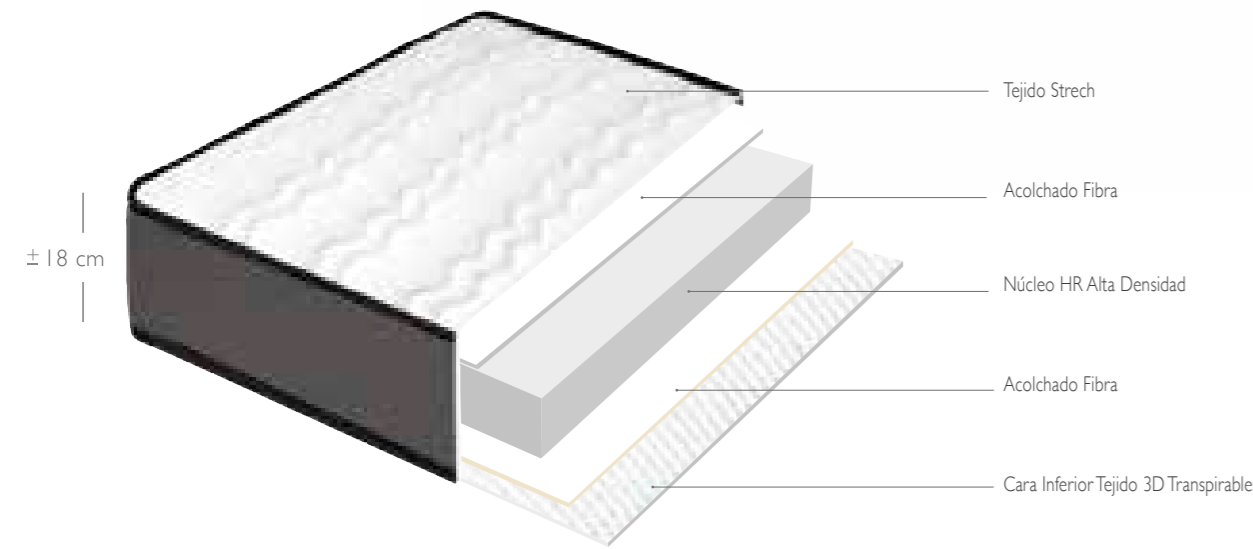

NÚCLEO HR ERGOFORM ALTA DENSIDAD

FIBRA 225 GR EN AMBAS CARAS

TAPA SUPERIOR ACOLCHADO SISTEMA CONTINUO

TAPA INFERIOR ACOLCHADO SISTEMA CONTINUO

PLATABANDA ACOLCHADA TEJIDO TRANSPIRABLE

TEJIDO STRECH ÚLTIMA GENERACIÓN SUPERSUAVE CALIDAD PREMIUM

INDEPENDENCIA DE PESOS

INDEFORMABLE

ANATÓMICO

TRATAMIENTO ANTIÁCAROS

ATÉRMICO

ALTURA ±18 CM

FIRMEZA: MEDIA

GARANTÍA 2 AÑOS

FABRICADO EN ESPAÑA



CARA SUPERIOR TEJIDO STRECH



CARA SUPERIOR TEJIDO STRECH

Tarifa	80-90	105	135	150	160	180	200
180/190	146	168	210	234	248	276	306
200	154	176	222	246	260	292	324

SUEÑOS

Puro confort





LA PREMIER[®]
SISTEMAS DE DESCANSO

COLECCIÓN JUVENILES

.05

Incorporamos a nuestra colección Juvenil altas densidades de espumación HR y muelles ensacados para jóvenes con mayor peso y con la posibilidad de compartir su colchón con los mas mayores aportando un mejor soporte, durabilidad y confort.

PLAY

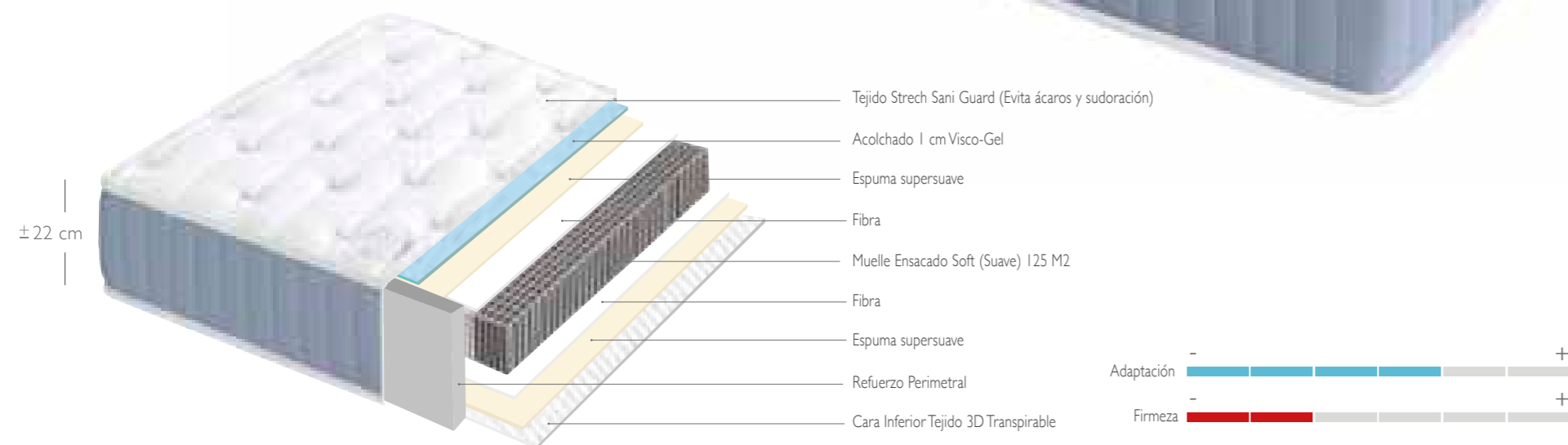

MUELLES ENSACADOS INDEPENDIENTES SOFT (SUAVE) 125 M2 SYSTEM EMBOX.

REFUERZOS PERIMETRALES PARA EVITAR LAS DEFORMACIONES LATERALES CON HR DE ALTA DENSIDAD Y FIRMEZA

1 CM DE VISCO - GEL DE ALTA DENSIDAD 50KG/M3 EN ACOLCHADO UNA CARA

ESPUMA SUPERSUAVE Y FIBRAS ANTIALÉRGICAS EN AMBAS CARAS

TAPA SUPERIOR TEJIDO STRECH SANIGUARD ESPECIAL PARA PERSONAS QUE PÁDEZCAN ASMA, ALERGIA A LOS ÁCAROS O AL POLVO ADEMÁS DE APORTAR FRESCURA TODO ELLO CON EL CERTIFICADO OEKO-TEX GARANTIZANDO SUS PROPIEDADES DURANTE MÁS TIEMPO

TAPA INFERIOR TEJIDO AIR FRESH 3D ACOLCHADO SISTEMA CONTÍNUO

PLATABANDA ACOLCHADA EN TEJIDO MICROFIBRA AZUL CIELO

INDEPENDENCIA DE PESOS

INDEFORMABLE

ATÉRMICO

ERGONÓMICO

ALTURA ± 22 CM

FIRMEZA: MEDIA

GARANTÍA 2 AÑOS

FABRICADO EN ESPAÑA



Tarifa	80-90	105	135	150
180/190	254	316	386	426
200	272	338	414	456

PLAY

Muelle ensacado Soft y Visco Gel



MUELLE ENSACADO

BLUE SAC

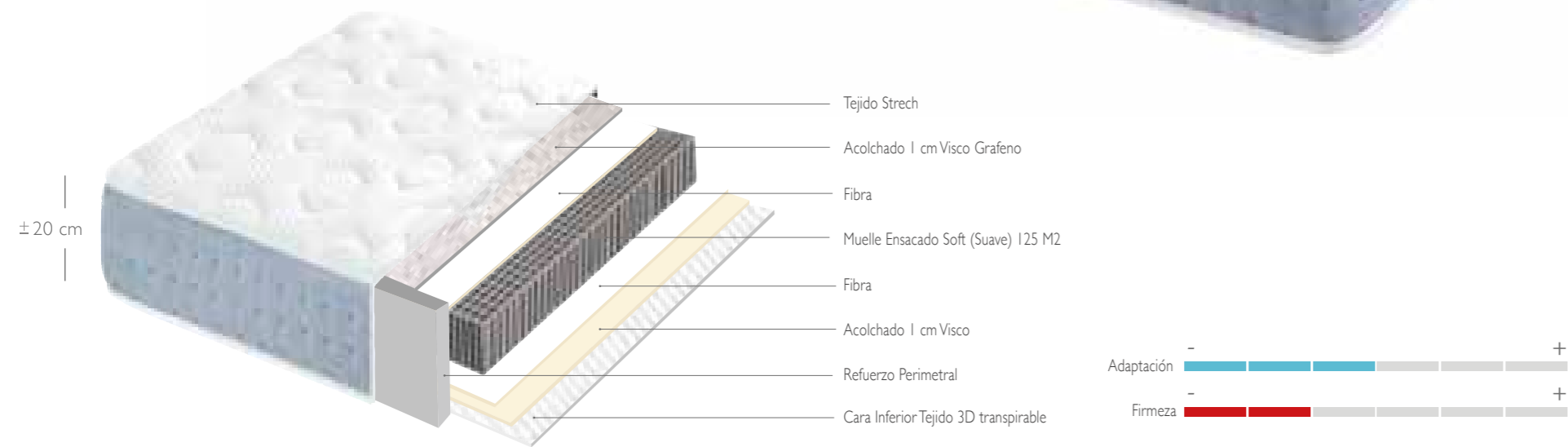

MUELLES ENSACADOS INDEPENDIENTES SOFT (SUAVE) 125 M2 SYSTEM EMBOX

REFUERZOS PERIMETRALES PARA EVITAR LAS DEFORMACIONES LATERALES CON HR DE ALTA DENSIDAD Y FIRMEZA

2 CM DE VISCOELÁSTICA DE ALTA DENSIDAD 50KG/M3 **CARA VERANO** 1 CM **VISCO GRAFENO** EN ACOLCHADO, **CARA INVIERNO** 1 CM DE VISCOELÁSTICA EN ACOLCHADO

FIBRAS ANTIALÉRGICAS EN AMBAS CARAS

TAPA SUPERIOR E INFERIOR ACOLCHADO SISTEMA CONTINUO

TEJIDO STRECH EN CARA SUPERIOR Y TEJIDO 3D TRANSPIRABLE EN CARA INFERIOR

PLATABANDA ACOLCHADA CAPITONÉ EN TEJIDO MICROFIBRA AZUL CIELO

INDEPENDENCIA DE PESOS

TRATAMIENTO ANTIÁCAROS

ATÉRMICO

CARA VERANO - INVIERNO

ALTURA ± 20 CM

FIRMEZA: MEDIA

GARANTÍA 2 AÑOS

FABRICADO EN ESPAÑA

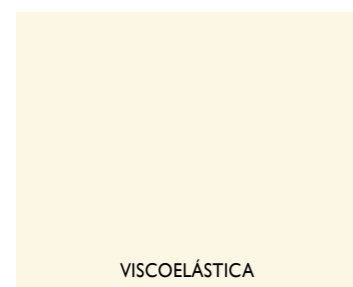

Tarifa	80	90	105	135	150
180/190	224	252	294	340	378
200	238	268	312	360	400

BLUE SAC

Muelle ensacado Soft, Visco Grafeno y Visco



MUELLE ENSACADO

PHONE



EL TEJIDO DEL COLCHÓN PODRÁ SUFRIR ARRUGAS Y VARIACIONES EN LA POSICIÓN DEL DIBUJO DEBIDAS AL DISEÑO Y A LA CONFECCIÓN

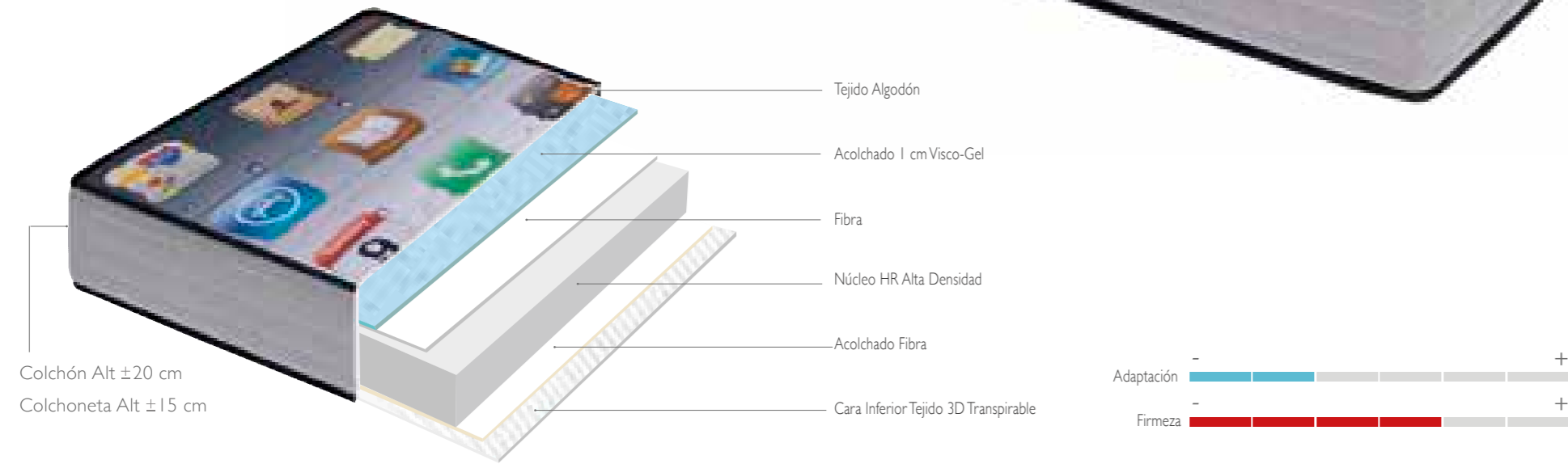

Colchón Alt ±20 cm
Colchoneta Alt ±15 cm

- NÚCLEO HR ALTA DENSIDAD
- 1 CM VISCO-GEL ALTA DENSIDAD 50 KG/M3 UNA CARA EL ACOLCHADO
- ESPUMA SUPERSUAVE Y FIBRA 225 GR AMBAS CARAS
- TAPA SUPERIOR ACOLCHADO SISTEMA CONTINUO
- CARA SUPERIOR TEJIDO ALGODÓN ALTA CALIDAD EXCLUSIVO E INNOVADOR IDEADO ESPECIALMENTE PARA DORMITORIOS JUVENILES
- CARA INFERIOR ACOLCHADO SISTEMA CONTINUO TEJIDO 3D AIR FRESH TRANSPIRABLE COLOR GRIS
- PLATABANDA ACOLCHADA TEJIDO 3D TRANSPIRABLE
- TRANSPIRABLE
- ANATÓMICO
- TRATAMIENTO ANTIÁCAROS
- ALTURA COLCHÓN ±20CM
- ALTURA COLCHONETA ±15CM
- FIMEZA: MEDIA
- GARANTÍA 2 AÑOS
- FABRICADO EN ESPAÑA



Colchón altura 20 cm

Tarifa	80	90	105
180/190	200	210	234
200	210	222	246

Colchoneta altura 15 cm

Tarifa	80	90	105
180/190	182	190	210
200	192	200	220

PHONE

Conectado a la red



LAMBRETTA



EL TEJIDO DEL COLCHÓN PODRÁ SUFRIR ARRUGAS Y VARIACIONES EN LA POSICIÓN DEL DIBUJO DEBIDAS AL DISEÑO Y A LA CONFECCIÓN

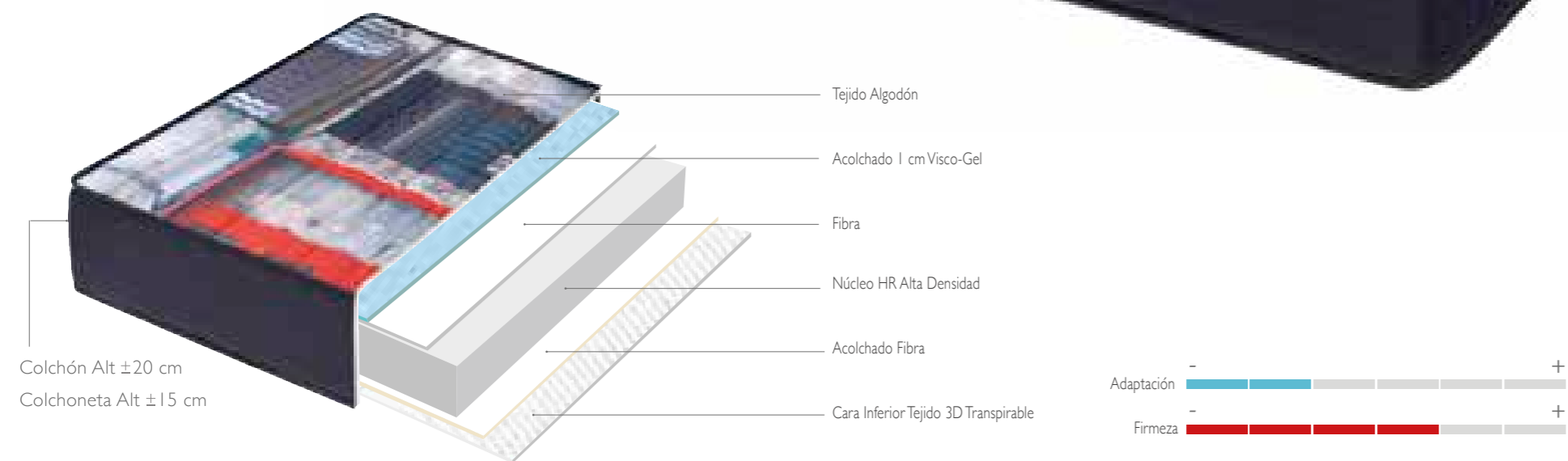

- NÚCLEO HR ALTA DENSIDAD
- 1 CM VISCO-GEL ALTA DENSIDAD 50 KG/M3 UNA CARA EL ACOLCHADO
- ESPUMA SUPERSUAVE Y FIBRA 225 GR AMBAS CARAS
- TAPA SUPERIOR ACOLCHADO SISTEMA CONTINUO
- CARA SUPERIOR TEJIDO ALGODÓN ALTA CALIDAD EXCLUSIVO E INNOVADOR IDEADO ESPECIALMENTE PARA DORMITORIOS JUVENILES
- CARA INFERIOR ACOLCHADO SISTEMA CONTINUO TEJIDO 3D AIR FRESH TRANSPIRABLE COLOR NEGRO
- PLATABANDA ACOLCHADA TEJIDO 3D TRANSPIRABLE
- TRANSPIRABLE
- ANATÓMICO
- TRATAMIENTO ANTIÁCAROS
- ALTURA COLCHÓN ± 20CM
- ALTURA COLCHONETA ± 15CM
- FIMEZA: MEDIA
- GARANTÍA 2 AÑOS
- FABRICADO EN ESPAÑA

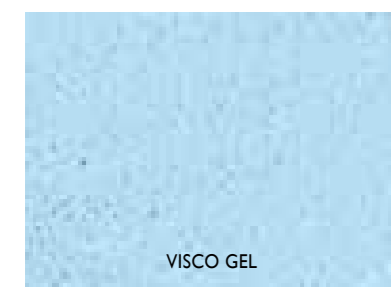

Colchón altura 20 cm

Tarifa	80	90	105
180/190	200	210	234
200	210	222	246

Colchoneta altura 15 cm

Tarifa	80	90	105
180/190	182	190	210
200	192	200	220

LAMBRETTA

Un clásico inconfundible



SUGAR

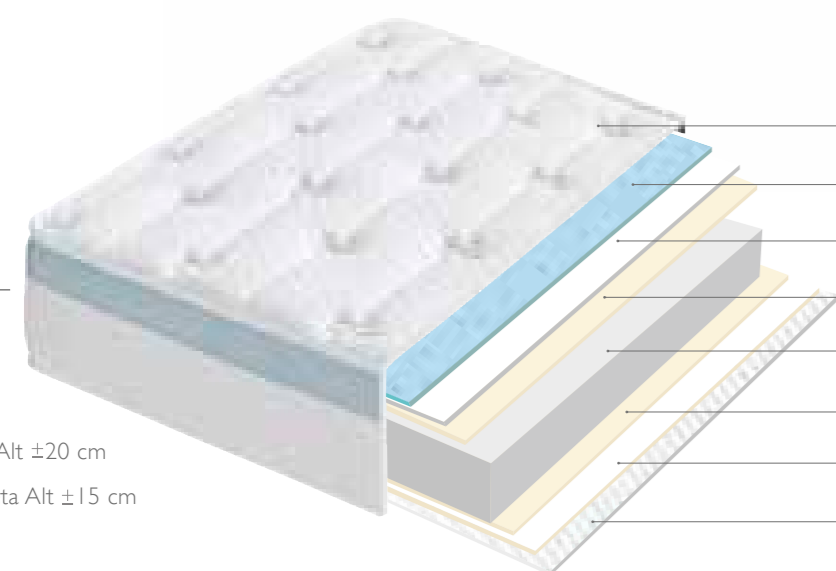

- Tejido Stretch Feran Ice (Absorbe calor y humedad)
- Acolchado 1 cm Visco-Gel
- Espuma supersuave
- Fibra
- Núcleo HR Total Adapt
- Espuma supersuave
- Acolchado Fibra
- Cara Inferior Tejido 3D Transpirable

Colchón Alt ±20 cm
Colchoneta Alt ±15 cm



- NÚCLEO HR DE ALTA DENSIDAD ADAPTACIÓN TOTAL RECOMENDABLE PARA NIÑOS CON PESO Y SUS FAMILIARES POR SU RESISTENCIA Y CONFORT
- 1 CM DE VISCO-GEL DE ALTA DENSIDAD 50 KG/M3 A UNA CARA EN EL ACOLCHADO
- ESPUMA SUPERSUAVE Y FIBRAS ANTIALÉRGICAS EN AMBAS CARAS
- TAPA SUPERIOR TEJIDO STRECH ACOLCHADO SISTEMA CONTINUO
- TAPA INFERIOR TEJIDO AIR FRESH 3D ACOLCHADO SISTEMA CONTINUO
- PLATABANDA CON TEJIDO STRECH Y AIR FRESH 3D TRANSPIRABLE COMBINADO Y TERMOSELLADO
- TEJIDO STRECH FERAN ICE, DISEÑADO PARA OFRECER MÁXIMA TRANSPIRACIÓN Y ABSORCIÓN DEL CALOR Y LA HUMEDAD LOGRANDO UN DESCANSO MÁS FRESCO
- INDEFORMABLE
- ANATÓMICO
- TRATAMIENTO ANTIÁCAROS
- ALTURA COLCHÓN ±20CM
- ALTURA COLCHONETA ±15CM
- FIRMEZA: MEDIA
- GARANTÍA 2 AÑOS
- FABRICADO EN ESPAÑA

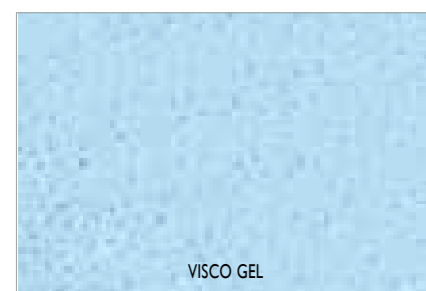

Colchón altura 20 cm			Colchoneta altura 15 cm		
Tarifa	80-90	105	Tarifa	80-90	105
180/190	204	246	180/190	204	246
200	218	264	200	218	264

SUGAR

Núcleo HR adaptación total y Visco Gel



VISCO GEL

PUZZLE

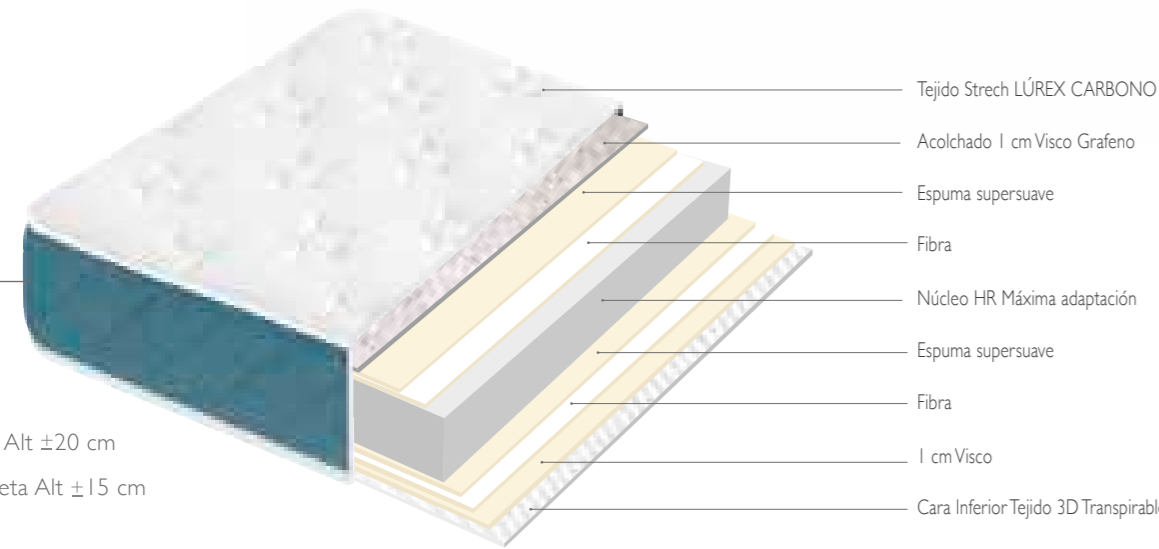

Colchón Alt ±20 cm
Colchoneta Alt ±15 cm



NÚCLEO HR DE ALTA DENSIDAD ADAPTACIÓN TOTAL RECOMENDABLE PARA NIÑOS CON PESO Y SUS FAMILIARES POR SU RESISTENCIA Y CONFORT



2 CM DE VISCOELÁSTICA ALTA DENSIDAD 50 KG./M3 CARA VERANO | 1 CM VISCO GRAFENO EN ACOLCHADO, CARA INVIERNO | 1 CM VISCOELÁSTICA EN ACOLCHADO



ESPUMA SUPERSUAVE Y FIBRAS ANTIALÉRGICAS EN AMBAS CARAS



TAPA SUPERIOR E INFERIOR TEJIDO STRECH ACOLCHADO SISTEMA CONTINUO



PLATABANDA CON TEJIDO MICROFIBRA



TEJIDO STRECH ESTRELLA HILO DE LÚREX, ELÁSTICO, TRANSPIRABLE Y SÚPER SUAVE



ATÉRMICO



ANATÓMICO



ERGONÓMICO



TRATAMIENTO ANTIÁCAROS



ALTURA COLCHÓN ±20CM



ALTURA COLCHONETA ±15CM



FIRMEZA: MEDIA



GARANTÍA 2 AÑOS



FABRICADO EN ESPAÑA



VISCO GRAFENO

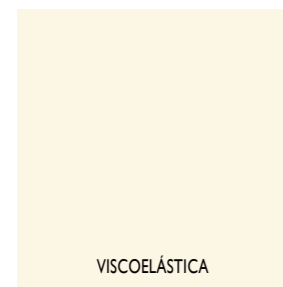

VISCOELÁSTICA



CARA SUPERIOR TEJIDO STRECH LÚREX CARBONO



CARA INFERIOR TEJIDO 3D TRANSPIRABLE

Colchón altura 20 cm

Tarifa	80	90	105
180/190	176	198	232
200	188	210	246

Colchoneta altura 15 cm

Tarifa	80	90	105
180/190	160	180	210
200	170	190	222

PUZZLE

Núcleo HR adaptación total, Visco Grafeno y Visco



VISCO GEL

CAR



EL TEJIDO DEL COLCHÓN PODRÁ SUFRIR ARRUGAS Y VARIACIONES EN LA POSICIÓN DEL DIBUJO DEBIDAS AL DISEÑO Y A LA CONFECCIÓN

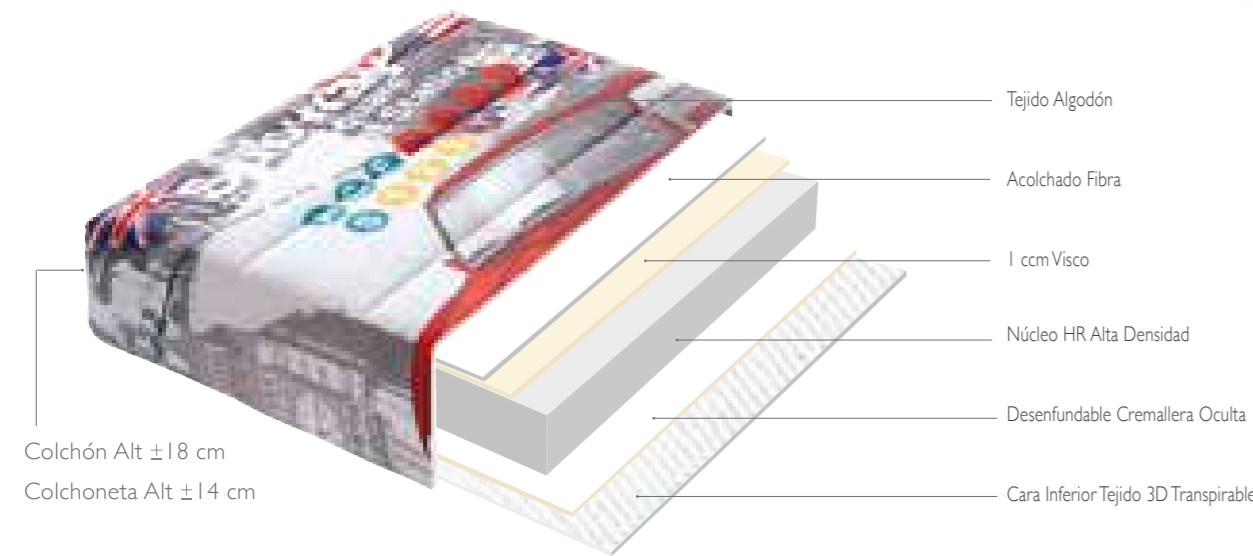

Colchón Alt ±18 cm
Colchoneta Alt ±14 cm

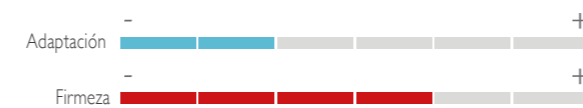

- NÚCLEO HR ALTA DENSIDAD
- 1 CM VISCOELÁSTICA ALTA DENSIDAD 50 KG/M3, UNA CARA EN NÚCLEO
- ACOLCHADO CONTINUO FIBRA 225 GR UNA CARA
- CARA SUPERIOR TEJIDO ALGODÓN EXCLUSIVO E INNOVADOR IDEADO ESPECIALMENTE PARA DORMITORIOS JUVENILES Y CARA INFERIOR TEJIDO 3D TRANSPIRABLE
- DESENFUNDABLE MEDIANTE FUNDA EXTERIOR CON CREMALLERA OCULTA
- TRANSPIRABLE
- INDEFORMABLE
- ANATÓMICO
- ATÉRMICO
- TRATAMIENTO ANTIÁCAROS
- ALTURA COLCHÓN ±18CM
- ALTURA COLCHONETA ±14CM
- FIRMEZA: MEDIA
- GARANTÍA 2 AÑOS
- FABRICADO EN ESPAÑA



Colchón altura 18 cm				Colchoneta altura 14 cm			
Tarifa	80	90	105	Tarifa	80	90	105
180/190	202	218	246	180/190	186	196	214
200	210	228	256	200	190	200	218

CAR

Para que tus sueños se hagan realidad



VISCOELÁSTICA

BAMBA



EL TEJIDO DEL COLCHÓN PODRÁ SUFRIR ARRUGAS Y VARIACIONES EN LA POSICIÓN DEL DIBUJO DEBIDAS AL DISEÑO Y A LA CONFECCIÓN

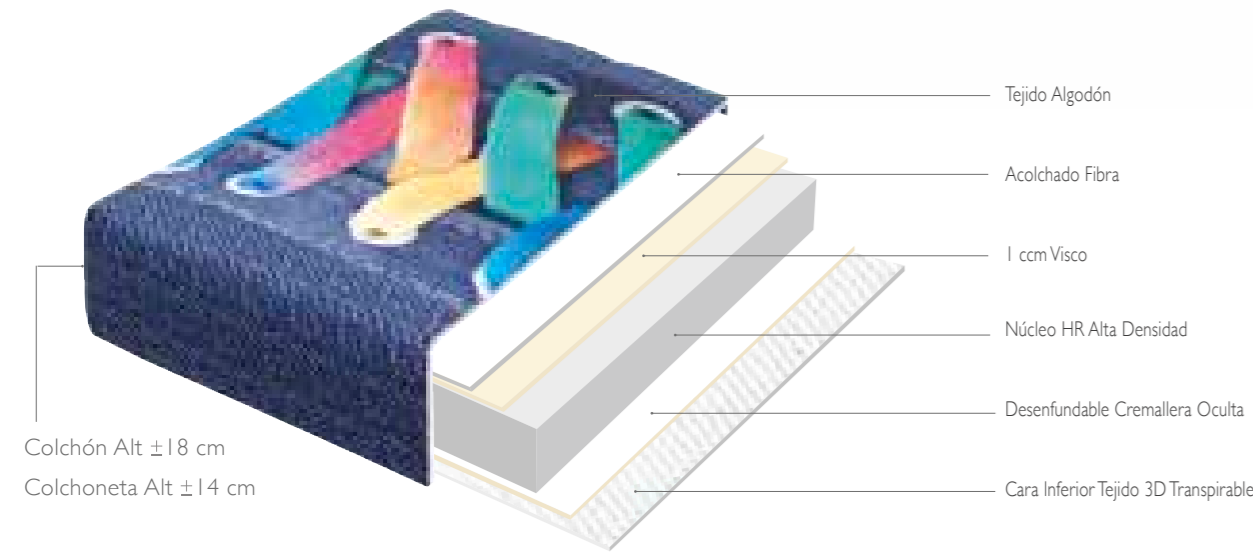

Colchón Alt ±18 cm
Colchoneta Alt ±14 cm

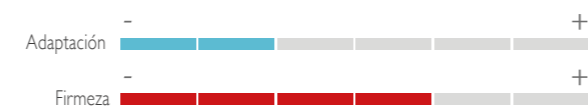

- NÚCLEO HR ALTA DENSIDAD
- 1 CM VISCOELÁSTICA ALTA DENSIDAD 50 KG/M3, UNA CARA EN NÚCLEO, SENSIBLE A LA PRESIÓN Y TEMPERATURA
- ACOLCHADO CONTINUO FIBRA 225 GR UNA CARA
- CARA SUPERIOR TEJIDO ALGODÓN EXCLUSIVO E INNOVADOR IDEADO ESPECIALMENTE PARA DORMITORIOS JUVENILES Y CARA INFERIOR TEJIDO 3D TRANSPIRABLE
- DESENFUNDABLE MEDIANTE FUNDA EXTERIOR CON CREMALLERA OCULTA
- TRANSPIRABLE
- INDEFORMABLE
- ANATÓMICO
- ATÉRMICO
- TRATAMIENTO ANTIÁCAROS
- ALTURA COLCHÓN ±18CM
- ALTURA COLCHONETA ±14CM
- FIMEZA: MEDIA
- GARANTÍA 2 AÑOS
- FABRICADO EN ESPAÑA.



Colchón altura 18 cm

Tarifa	80	90	105
180/190	202	218	246
200	210	228	256

Colchoneta altura 14 cm

Tarifa	80	90	105
180/190	186	196	214
200	190	200	218

BAMBA

Descansa con buen pie



VISCOELÁSTICA

LÁPIZ



EL TEJIDO DEL COLCHÓN PODRÁ SUFRIR ARRUGAS Y VARIACIONES EN LA POSICIÓN DEL DIBUJO DEBIDAS AL DISEÑO Y A LA CONFECCIÓN

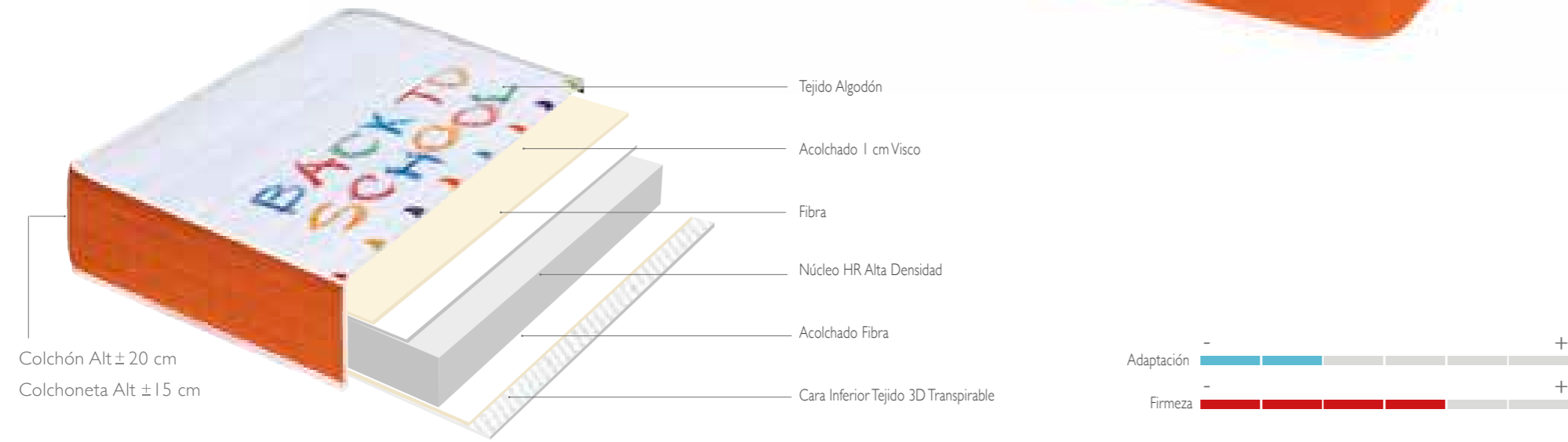

NÚCLEO HR ALTA DENSIDAD



1 CM VISCOELÁSTICA ALTA DENSIDAD 50 KG/M3, UNA CARA EN ACOLCHADO



ESPUMA SUPERSUAVE Y FIBRA 225 GR AMBAS CARAS



TAPA SUPERIOR ACOLCHADO SISTEMA CONTINUO



CARA SUPERIOR TEJIDO ALGODÓN ALTA CALIDAD EXCLUSIVO E INNOVADOR IDEADO ESPECIALMENTE PARA DORMITORIOS JUVENILES



CARA INFERIOR ACOLCHADO SISTEMA CONTINUO TEJIDO 3D AIR FRESH TRANSPIRABLE COLOR NARANJA



PLATABANDA ACOLCHADA TEJIDO 3D TRANSPIRABLE



TRANSPIRABLE



ANATÓMICO



TRATAMIENTO ANTIÁCAROS



ALTIMERA COLCHÓN 20CM



ALTIMERA COLCHONETA 15CM



FIRMEZA: MEDIA



GARANTÍA 2 AÑOS



FABRICADO EN ESPAÑA

Colchón altura 20 cm

Tarifa	80	90	105
180/190	194	202	228
200	204	212	240

Colchoneta altura 15 cm

Tarifa	80	90	105
180/190	176	182	204
200	184	192	216



LÁPIZ

Pinta de color tus sueños



VISCOELÁSTICA

JUVENIL VISCO

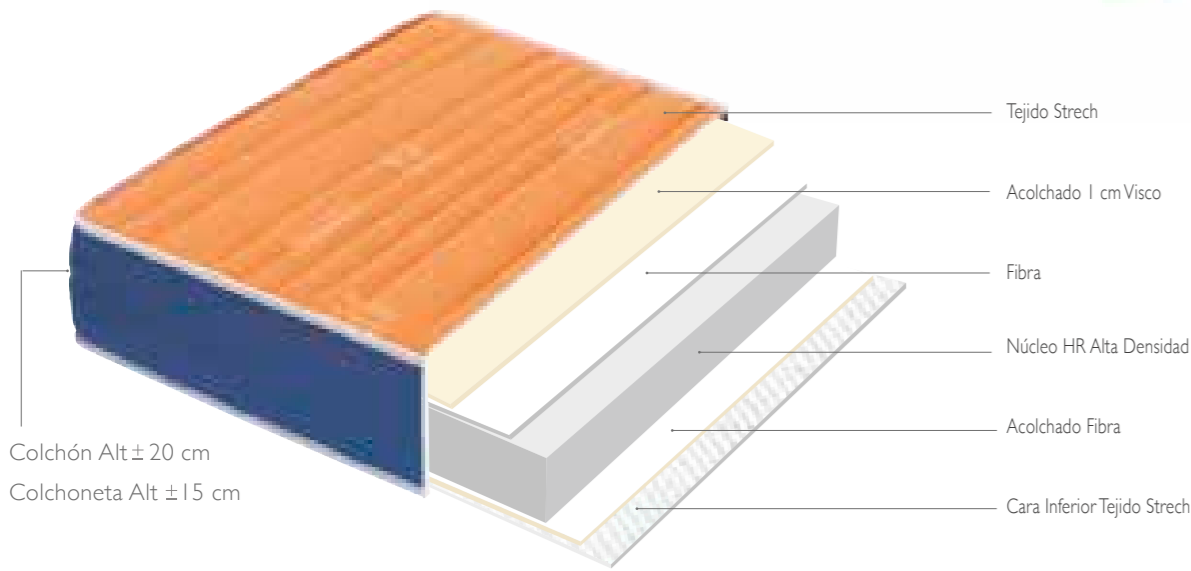

Colchón Alt ± 20 cm
Colchoneta Alt ± 15 cm



- NÚCLEO HR ALTA DENSIDAD
- 1 CM VISCOELÁSTICA ALTA DENSIDAD 50 KG/M3, **UNA CARA** EN ACOLCHADO SENSIBLE A LA PRESIÓN Y TEMPERATURA
- ESPUMA SUPERSUAVE Y FIBRA 225 GR AMBAS CARAS
- CARA SUPERIOR ACOLCHADO SISTEMA CONTINUO COLOR NARANJA
- CARA INFERIOR ACOLCHADO SISTEMA CONTINUO COLOR PISTACHO
- PLATABANDA TEJIDO AIR FRESH 3D TRANSPIRABLE
- TEJIDO STRECH ALTA CALIDAD, DISEÑADO ESPECIALMENTE PARA DORMITORIOS JUVENILES
- INDEFORMABLE
- ANATÓMICO
- TRATAMIENTO ANTIÁCAROS
- ALTURA COLCHÓN ± 20CM
- ALTURA COLCHONETA ± 15CM
- FIRMEZA: MEDIA
- GARANTÍA 2 AÑOS
- FABRICADO EN ESPAÑA



Colchón altura 20 cm

Tarifa	80	90	105
180/190	160	174	202
200	170	186	216

Colchoneta altura 15 cm

Tarifa	80	90	105
180/190	128	142	162
200	136	150	172

JUVENIL VISCO

Extraordinario en todos los sentidos



VISCOELÁSTICA

CHILL

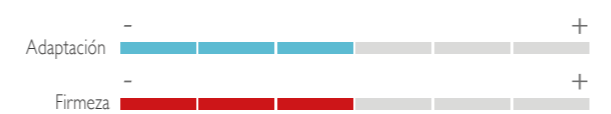
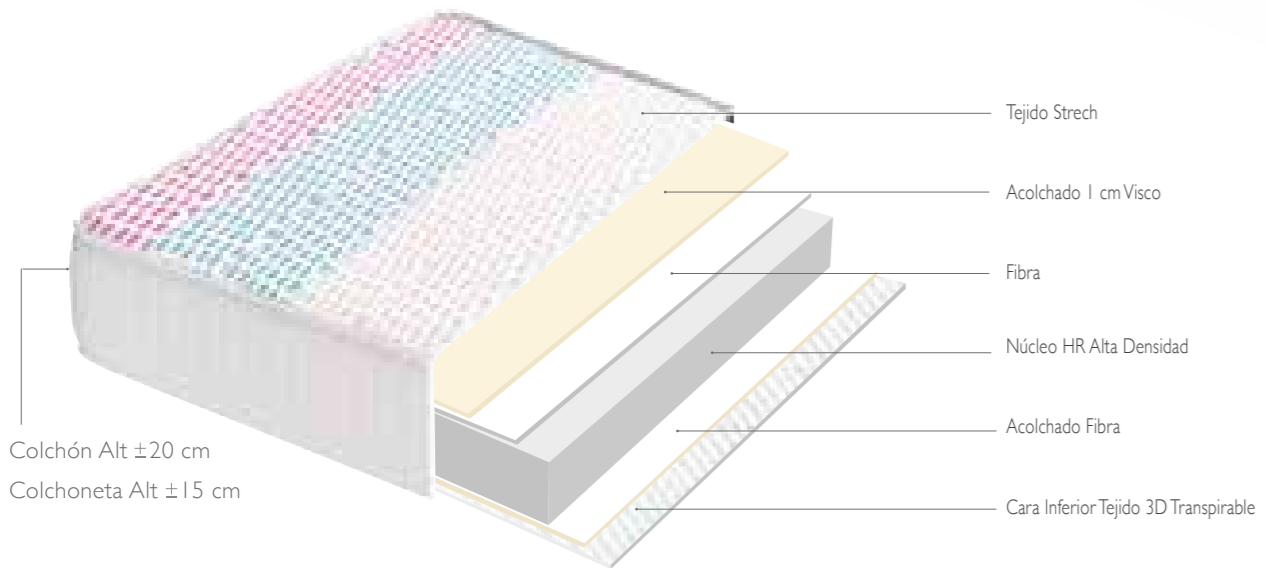

Colchón Alt ±20 cm
Colchoneta Alt ±15 cm

- NÚCLEO HR ALTA DENSIDAD
- 1 CM VISCOELÁSTICA ALTA DENSIDAD 50 KG/M3, **UNA CARA** EN ACOLCHADO
- ESPUMA SUPERSUAVE Y FIBRA 225 GR AMBAS CARAS
- CARA SUPERIOR ACOLCHADO SISTEMA CONTINUO
- CARA INFERIOR ACOLCHADO SISTEMA CONTINUO TEJIDO AIR FRESH 3D, COLOR BLANCO
- PLATABANDA TEJIDO AIR FRESH 3D TRANSPIRABLE
- TEJIDO STRECH ALTA CALIDAD, DISEÑADO ESPECIALMENTE PARA DORMITORIOS JUVENILES
- INDEFORMABLE
- ANATÓMICO
- TRATAMIENTO ANTIÁCAROS
- ALTURA COLCHÓN ±20CM
- ALTURA COLCHONETA ±15CM
- FIRMEZA: MEDIA
- GARANTÍA 2 AÑOS
- FABRICADO EN ESPAÑA



Colchón altura 20 cm					Colchoneta altura 15 cm				
Tarifa	80	90	105		Tarifa	80	90	105	
180/190	148	166	194		180/190	132	148	172	
200	156	176	206		200	140	156	182	

CHILL

Frescura y transpiración



VISCOELÁSTICA

JUNIOR

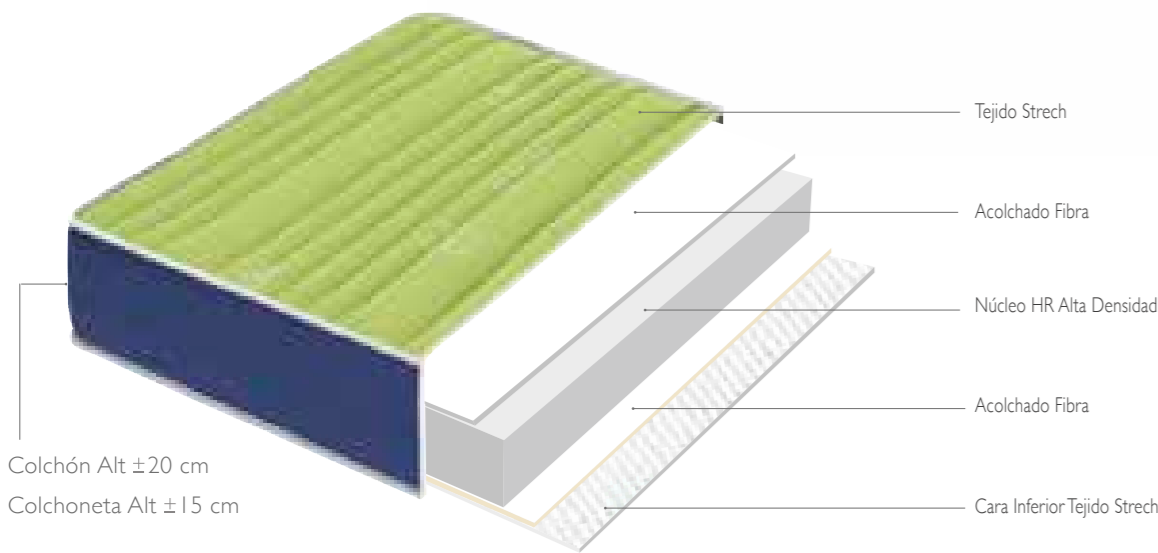

- NÚCLEO HR ALTA DENSIDAD
- 1 CM ESPUMA SUPERSUAVE EN ACOLCHADO AMBAS CARAS
- ESPUMA SUPERSUAVE Y FIBRA 225 GR AMBAS CARAS
- CARA SUPERIOR ACOLCHADO SISTEMA CONTINUO COLOR PISTACHO
- CARA INFERIOR ACOLCHADO SISTEMA CONTINUO COLOR NARANJA
- PLATABANDA TEJIDO AIR FRESH 3D TRANSPIRABLE
- TEJIDO STRECH ALTA CALIDAD, DISEÑADO ESPECIALMENTE PARA DORMITORIOS JUVENILES
- INDEFORMABLE
- ANATÓMICO
- TRATAMIENTO ANTIÁCAROS
- ALTURA COLCHÓN ±20CM
- ALTURA COLCHONETA ±15CM
- FIRMEZA: MEDIA
- GARANTÍA 2 AÑOS
- FABRICADO EN ESPAÑA



Colchón altura 20 cm

Tarifa	80	90	105
180/190	140	160	184
200	150	170	196

Colchoneta altura 15 cm

Tarifa	80	90	105
180/190	116	130	148
200	124	136	156

JUNIOR

Tradición y confort al mejor precio





COLECCIÓN CUNAS

.06

En esta etapa de desarrollo de nuestros bebés es de vital importancia la elección de su colchón para un crecimiento sano y perfecto, ya que pasan un largo periodo de tiempo en su cama en sus primeros años de vida. Por ello ofrecemos una amplia gama de colchones cuna incorporando tejidos como el Bamboo y materiales como la fibra de Coco, permitiendo una buena aireación y transpiración para los más pequeños.

COCO GEL

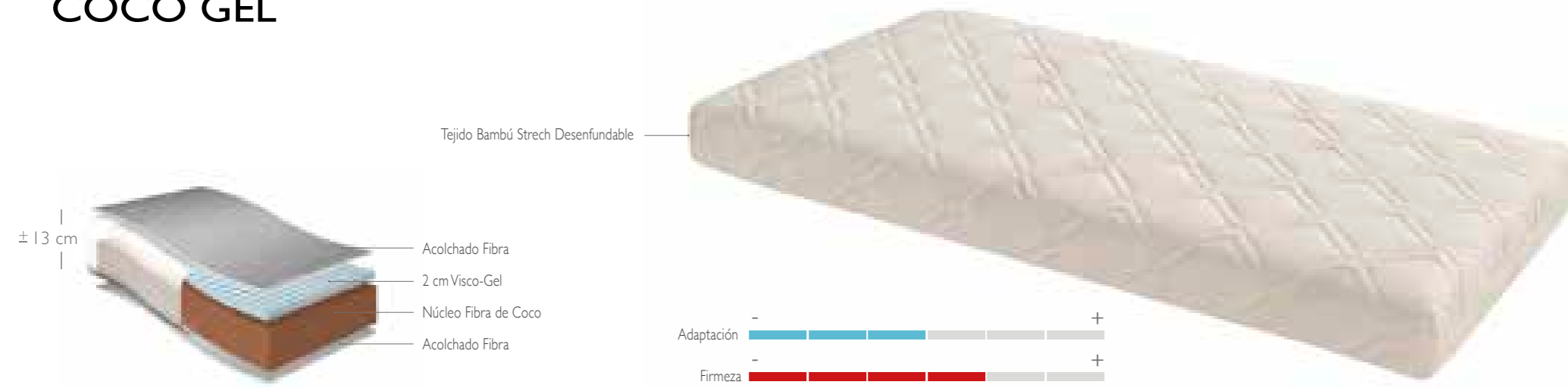

- NÚCLEO 8 CM DE FIBRA DE COCO
- 2 CM **VISCO-GEL** DE ALTA DENSIDAD 50 KG/M3 **UNA CARA**. EN NÚCLEO SENSIBLE A LA PRESIÓN Y TEMPERATURA, FAVORECE EL DESCANSO DE SU BEBÉ
- CAPAS ESPECIALES FIBRA AMBAS CARAS
- TEJIDO BAMBÚ DISEÑADO ESPECIALMENTE PARA SU BEBÉ, TACTO SUPERSUAVE
- DESENFUNDABLE MEDIANTE FUNDA EXTERIOR E INTERIOR CON CREMALLERA OCULTA

- TRATAMIENTO ANTIÁCAROS
- ALTURA ± 13 CM
- FIRMEZA: SUAVE
- GARANTÍA 2 AÑOS
- FABRICADO EN ESPAÑA

Tarifa	COCO GEL
57X117	130
67X137	164

BABY GEL

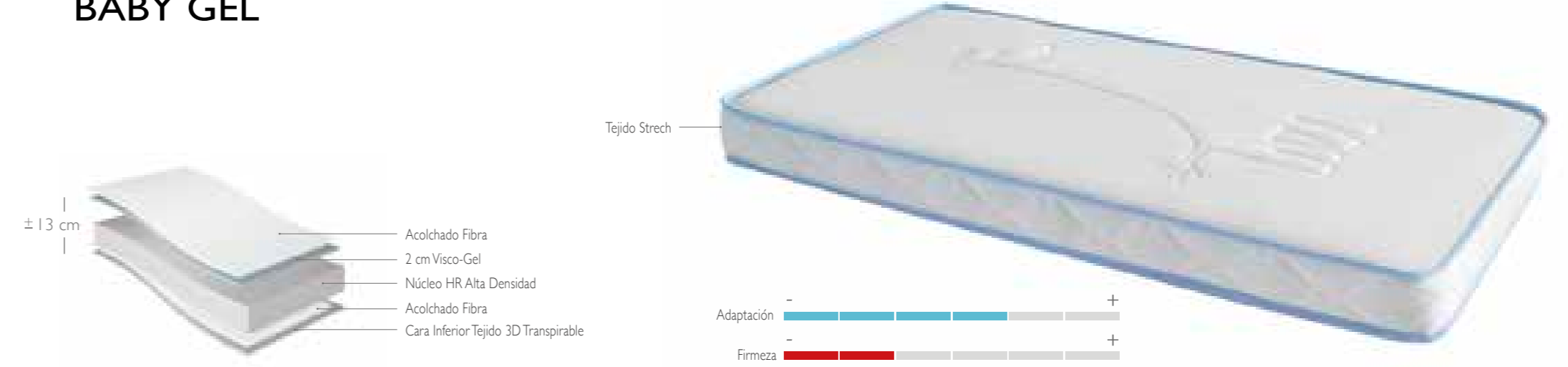

- NÚCLEO HR SUPERSUAVE ALTA DENSIDAD
- 2 CM **VISCO-GEL** ALTA DENSIDAD 50KG/M3 **UNA CARA** EN ACOLCHADO, SENSIBLE A LA PRESIÓN Y TEMPERATURA, FAVORECE EL DESCANSO DE SU BEBÉ
- CAPAS ESPECIALES FIBRA AMBAS CARAS
- CARA SUPERIOR ACOLCHADO SISTEMA CONTINUO
- CARA INFERIOR ACOLCHADO SISTEMA CONTINUO TEJIDO AIR FRESH 3D COLOR BLANCO TRANSPIRABLE

- TEJIDO STRECH DISEÑADO ESPECIALMENTE PARA SU BEBÉ, TACTO SUPERSUAVE
- ALTURA ± 13 CM
- FIRMEZA: MEDIA
- GARANTÍA 2 AÑOS
- FABRICADO EN ESPAÑA

Tarifa	BABY GEL
57X117	80
67X137	116

COCO SPRING



- MUELLE BONELL CON REFUERZO PERIMETRAL DE ESPUMA ALTA DENSIDAD
- CAPAS ESPECIALES FIBRA DE COCO AMBAS CARAS
- CARA SUPERIOR ACOLCHADO TEJIDO STRECH CON FORRO POLAR Y CARA INFERIOR TEJIDO 3D TRANSPIRABLE COLOR BLANCO
- TEJIDO STRECH DISEÑADO ESPECIALMENTE PARA SU BEBÉ, TACTO SUPERSUAVE
- TRANSPIRABLE

- TRATAMIENTO ANTIÁCAROS
- ALTURA ± 14 CM
- FIRMEZA: MEDIA
- GARANTÍA 2 AÑOS
- FABRICADO EN ESPAÑA

Tarifa	COCO SPRING
57X117	84
67X137	120

ALMOHADA CUNA



- NÚCLEO FIBRA HUECA SILICONADA POLIÉSTER 100% INDEFORMABLE
- TEJIDO NYLON

- TRATAMIENTO ANTIBACTERIAS, ANTIMOHO, ANTIALÉRGICO
- FIRMEZA: SUAVE

Tarifa

60	80
6	8

- GARANTÍA 2 AÑOS
- FABRICADO EN ESPAÑA



COLECCIÓN ALMOHADAS

.07

Presentamos el complemento fundamental para tener un buen descanso "La Almohada". En nuestra gran colección de almohadas ofrecemos una gran variedad con diferentes materiales viscoelásticos y fibras que en su combinación proporcionan diferentes firmezas que ayudan a un perfecto alivio en zonas cervicales y en la circulación sanguínea.

VISCO LAVABLE



Tarifa

70	75	90
52	54	58

SOLO SE FABRICAN ESTAS MEDIDAS PARA PODER TENER ACCESO AL TAMBOR DE LA LAVADORA

- NÚCLEO VISCOELÁSTICA ESPECIAL ALTA DENSIDAD, PERMITE LAVADO A MÁQUINA PARA MANTENER LA HIGIENE DEL NÚCLEO, PROPORCIONA DESCANSO AGRADABLE Y ACOGEDOR
- TRATAMIENTO ANTIBACTERIAS, ANTIMOHO, ANTIALÉRGICO EN SU NÚCLEO
- TEJIDO STRECH ÚLTIMA GENERACIÓN ELÁSTICO, TRANSPIRABLE Y SUPERSUAVE
- DESENFUNDABLE Y LAVABLE, DOBLE FUNDA
- SE ADAPTA PROGRESIVAMENTE A LA TEMPERATURA Y FORMA CORPORAL
- INDEFORMABLE
- ALIVIA PRESIONES EN EL CUELLO Y CERVICALES, FAVORECE LA CIRCULACIÓN SANGUÍNEA
- FIRMEZA: MEDIA
- ALTURA ±16 CM
- FUNDA EXTERIOR CON ASA PARA FÁCIL TRANSPORTE
- GARANTÍA 2 AÑOS
- FABRICADO EN ESPAÑA

THERMO GEL



Tarifa

70	75	80	90	105	135	150
44	46	50	56	62	78	86

- NÚCLEO VISCOELÁSTICA ALTA DENSIDAD, CON MICRO CAPSULAS DE GEL, QUE PROPORCIONAN SENSACIÓN FRESCA Y RELAJANTE
- ALIVIA PRESIONES EN CUELLO Y CERVICALES, FAVORECE LA CIRCULACIÓN SANGUÍNEA
- TEJIDO STRECH PERSONALIZADO ÚLTIMA GENERACIÓN ELÁSTICO, TRANSPIRABLE Y SUPERSUAVE AMBAS CARAS
- DESENFUNDABLE Y LAVABLE, DOBLE FUNDA
- TEJIDO AIRFRESH 3D EN TODO EL CONTORNO DE LA ALMOHADA
- INDEFORMABLE
- PERFECTA PARA PERSONAS CALUROSAS
- FIRMEZA: MEDIA
- ALTURA ±16 CM
- FUNDA EXTERIOR CON ASA PARA FÁCIL TRANSPORTE
- GARANTÍA 2 AÑOS
- FABRICADO EN ESPAÑA

VISCO CARBONO

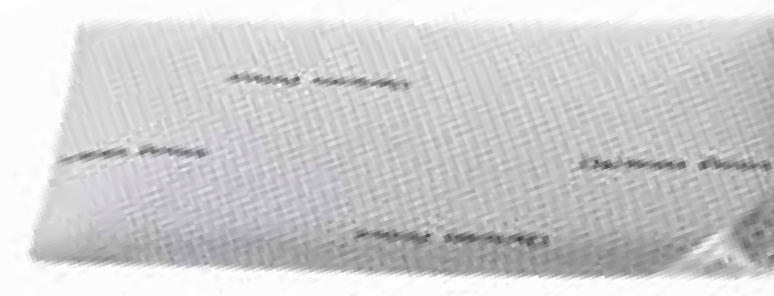

Tarifa

70	75	80	90	105	135	150
42	44	48	50	58	70	78

- NÚCLEO VISCOELÁSTICA CON EXTRACTOS DE CARBONO ALTA DENSIDAD QUE PROPORCIONA DESCANSO AGRADABLE Y ACOGEDOR
- TRATAMIENTO ANTIBACTERIAS, ANTIMOHO, ANTIALÉRGICO EN NÚCLEO
- TEJIDO STRECH HILO LÚREX CARBONO
- DESENFUNDABLE Y LAVABLE, DOBLE FUNDA
- SENSIBLE A LA TEMPERATURA CORPORAL
- INDEFORMABLE
- ALIVIA PRESIONES EN CUELLO Y CERVICALES, FAVORECE LA CIRCULACIÓN SANGUÍNEA
- FIRMEZA: MEDIA
- ALTURA ±16 CM
- FUNDA EXTERIOR CON ASA PARA UN FÁCIL TRANSPORTE
- GARANTÍA 2 AÑOS
- FABRICADO EN ESPAÑA

VISCO FRESH



Tarifa

70	75	80	90	105	135	150
44	46	46	48	52	64	70

- NÚCLEO VISCOELÁSTICA TRANSPIRABLE ALTA DENSIDAD PROPORCIONA DESCANSO AGRADABLE Y ACOGEDOR.
- TRATAMIENTO ANTIBACTERIAS, ANTIMOHO, ANTIALÉRGICO EN NÚCLEO.
- TEJIDO STRECH ÚLTIMA GENERACIÓN ELÁSTICO, TRANSPIRABLE Y SUPERSUAVE.
- DESENFUNDABLE Y LAVABLE, DOBLE FUNDA
- PERFECTA PARA PERSONAS CALUROSAS.
- INDEFORMABLE.
- ALIVIA PRESIONES EN CUELLO Y CERVICALES, FAVORECE LA CIRCULACIÓN SANGUÍNEA.
- FIRMEZA: SUAVE.
- ALTURA ±16 CM.
- FUNDA EXTERIOR CON ASA PARA UN FÁCIL TRANSPORTE.
- GARANTÍA 2 AÑOS.
- FABRICADO EN ESPAÑA.

VISCO GRAFENO

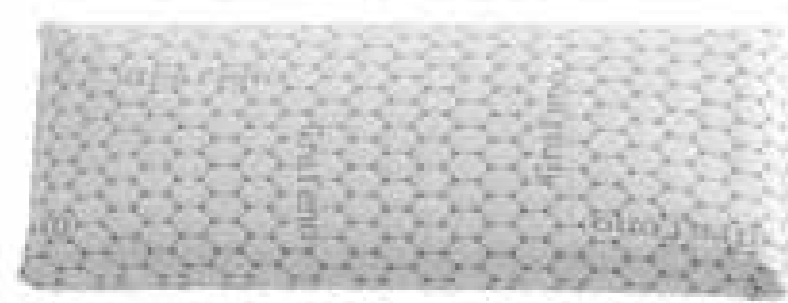

Tarifa

70	75	80	90	105	135	150
40	42	44	48	54	66	74

- NÚCLEO DE VISCOELÁSTICA CON EXTRACTOS DE GRAFENO, REGULADOR TÉRMICO, DISPERSA EL CALOR Y PROPORCIONA MAYOR TRANSPIRACIÓN
- TEJIDO STRECH CON HILO DE LÚREX
- SENSIBLE A LA TEMPERATURA CORPORAL
- ALIVIA PRESIONES EN EL CUELLO Y CERVICALES, FAVORECE LA CIRCULACIÓN SANGUÍNEA
- MÁXIMA ADAPTABILIDAD Y ERGONOMÍA
- TRATAMIENTO ANTIBACTERIAS, ANTIMOHO, ANTIALÉRGICO EN EL NÚCLEO
- DESENFUNDABLE Y LAVABLE
- FIRMEZA: MEDIA
- ALTURA ±16 CM
- FUNDA EXTERIOR CON ASA PARA UN FÁCIL TRANSPORTE
- GARANTÍA 2 AÑOS
- FABRICADO EN ESPAÑA

VISCO SOJA



Tarifa

70	75	80	90	105	135	150
36	38	42	46	50	60	68

- NÚCLEO VISCOELÁSTICA CON ACEITES VEGETALES DE SOJA ALTA DENSIDAD PROPORCIONA DESCANSO AGRADABLE Y ACOGEDOR
- TEJIDO STRECH BICOLOR ÚLTIMA GENERACIÓN, ELÁSTICO, TRANSPIRABLE Y SUPERSUAVE
- SENSIBLE A LA TEMPERATURA CORPORAL
- ALIVIA PRESIONES EN CUELLO Y CERVICALES, FAVORECE LA CIRCULACIÓN SANGUÍNEA
- TRATAMIENTO ANTIBACTERIAS, ANTIMOHO, ANTIALÉRGICO EN NÚCLEO
- DESENFUNDABLE Y LAVABLE DOBLE FUNDA
- INDEFORMABLE
- ALTURA ±16 CM
- FIRMEZA: MEDIA
- FUNDA EXTERIOR CON ASA PARA UN FÁCIL TRANSPORTE
- GARANTÍA 2 AÑOS
- FABRICADO EN ESPAÑA

VISCO PREMIER



Tarifa

70	75	80	90	105	135	150
34	36	38	44	46	58	64

- NÚCLEO VISCOELÁSTICA ALTA DENSIDAD
- TEJIDO STRECH EXCLUSIVO PERSONALIZADO TACTO SUPERSUAVE
- SENSIBLE A LA TEMPERATURA CORPORAL
- ALIVIA PRESIONES EN CUELLO Y CERVICALES, FAVORECE LA CIRCULACIÓN SANGUÍNEA
- MÁXIMA ADAPTABILIDAD Y ERGONOMÍA
- TRATAMIENTO ANTIBACTERIAS, ANTIMOHO, ANTIALÉRGICO EN NÚCLEO
- DESENFUNDABLE Y LAVABLE, DOBLE FUNDA
- ALTURA ±16 CM
- FIRMEZA: ALTA
- FUNDA EXTERIOR CON ASA PARA UN FÁCIL TRANSPORTE
- GARANTÍA 2 AÑOS
- FABRICADO EN ESPAÑA

VISCO LÚREX

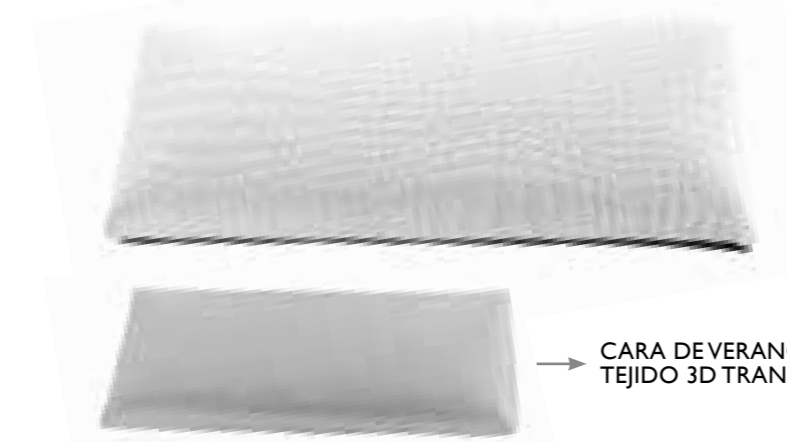

Tarifa

70	75	80	90	105	135	150
36	38	40	46	50	60	68

- NÚCLEO VISCOELÁSTICA ALTA DENSIDAD QUE PROPORCIONA DESCANSO AGRADABLE Y ACOGEDOR
- TEJIDO STRECH HILO DE LÚREX EN UNA CARA Y TEJIDO AIR FRESH 3D TRANSPIRABLE COLOR GRIS EN LA OTRA
- SENSIBLE A LA TEMPERATURA CORPORAL
- ALIVIA PRESIONES EN CUELLO Y CERVICALES, FAVORECE LA CIRCULACIÓN SANGUÍNEA
- MÁXIMA ADAPTABILIDAD Y ERGONOMÍA
- TRATAMIENTO ANTIBACTERIAS, ANTIMOHO, ANTIALÉRGICO EN NÚCLEO
- DESENFUNDABLE Y LAVABLE, DOBLE FUNDA
- ALTURA ±16 CM
- FIRMEZA: MEDIA
- FUNDA EXTERIOR CON ASA PARA UN FÁCIL TRANSPORTE
- GARANTÍA 2 AÑOS
- FABRICADO EN ESPAÑA

VISCO PROMO



Tarifa

70	75	80	90	105	135	150
32	34	38	44	46	56	64

- NÚCLEO VISCOELÁSTICA ALTA DENSIDAD PROPORCIONA DESCANSO AGRADABLE Y ACOGEDOR
- TEJIDO STRECH HILO DE LÚREX TACTO SUPERSUAVE
- SENSIBLE A LA TEMPERATURA CORPORAL
- ALIVIA PRESIONES EN CUELLO Y CERVICALES, FAVORECE LA CIRCULACIÓN SANGUÍNEA
- MÁXIMA ADAPTABILIDAD Y ERGONOMÍA
- TRATAMIENTO ANTIBACTERIAS, ANTIMOHO, ANTIALÉRGICO EN NÚCLEO
- DESENFUNDABLE Y LAVABLE, DOBLE FUNDA
- ALTURA ±16 CM
- FIRMEZA: ALTA
- FUNDA EXTERIOR CON ASA PARA UN FÁCIL TRANSPORTE
- GARANTÍA 2 AÑOS
- FABRICADO EN ESPAÑA

VISCO CERVICAL



Tarifa

70
40

- NÚCLEO VISCOELÁSTICA ALTA DENSIDAD
- TEJIDO STRECH EXCLUSIVO PERSONALIZADO, TACTO SUPERSUAVE
- ALIVIA PRESIONES EN CUELLO Y CERVICALES Y FAVORECE LA CIRCULACIÓN SANGUÍNEA
- TRATAMIENTO ANTIBACTERIAS, ANTIMOHO, ANTIALÉRGICO EN NÚCLEO
- DESENFUNDABLE Y LAVABLE, DOBLE FUNDA
- FIRMEZA: MEDIA
- FUNDA EXTERIOR CON ASA PARA UN FÁCIL TRANSPORTE
- GARANTÍA 2 AÑOS
- FABRICADO EN ESPAÑA

MICRO NUBE



Tarifa

70	75	80	90	105	135	150
24	24	24	28	30	32	36

- NÚCLEO MICROFIBRA ALTA RECUPERACIÓN Y MÁXIMA ADAPTACIÓN, LIGERA Y FLEXIBLE
- TEJIDO ALGODÓN
- INDEFORMABLE
- TRATAMIENTO ANTIBACTERIAS, ANTIMOHO, ANTIALÉRGICO
- DESENFUNDABLE Y LAVABLE
- FIRMEZA: SUAVE
- FUNDA EXTERIOR CON ASA PARA UN FÁCIL TRANSPORTE.
- GARANTÍA 2 AÑOS
- FABRICADO EN ESPAÑA

VISCO COPOS



Tarifa

70	75	80	90	105	135	150
22	24	24	24	28	32	32

- NÚCLEO COMBINADO CON COPOS DE VISCOELÁSTICA Y FIBRA HUECA SILICONADA CARDADA, ALTA RECUPERACIÓN Y MÁXIMA ADAPTACIÓN, LIGERA Y FLEXIBLE
- TEJIDO ALGODÓN
- INDEFORMABLE
- TRATAMIENTO ANTIBACTERIAS, ANTIMOHO, ANTIALÉRGICO.
- DESENFUNDABLE Y LAVABLE
- FIRMEZA: SUAVE
- FUNDA EXTERIOR CON ASA PARA UN FÁCIL TRANSPORTE.
- GARANTÍA 2 AÑOS
- FABRICADO EN ESPAÑA

TACTO PLUMA



Tarifa

70	75	80	90	105	135	150
14	14	14	16	20	24	26

- NÚCLEO FIBRA HUECA SILICONADA POLIÉSTER 100%
- TRATAMIENTO ANTIBACTERIAS, ANTIMOHO, ANTIALÉRGICO
- FUNDA EXTERIOR CON ASA PARA UN FÁCIL TRANSPORTE
- TEJIDO TERGAL
- DESENFUNDABLE Y LAVABLE, DOBLE FUNDA
- GARANTÍA 2 AÑOS
- INDEFORMABLE
- FIRMEZA: SUAVE
- FABRICADO EN ESPAÑA

FIBRA CUNA

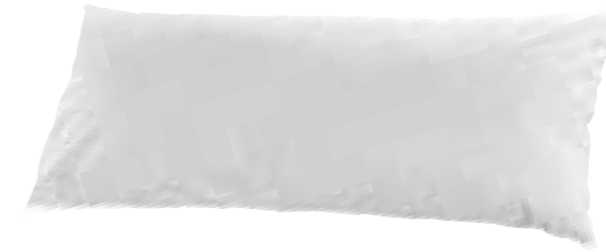

Tarifa

60	80
6	8

- NÚCLEO FIBRA HUECA SILICONADA POLIÉSTER 100% INDEFORMABLE
- TRATAMIENTO ANTIBACTERIAS, ANTIMOHO, ANTIALÉRGICO
- GARANTÍA 2 AÑOS
- TEJIDO NYLON
- FIRMEZA: SUAVE
- FABRICADO EN ESPAÑA

FIBRA CAPRI

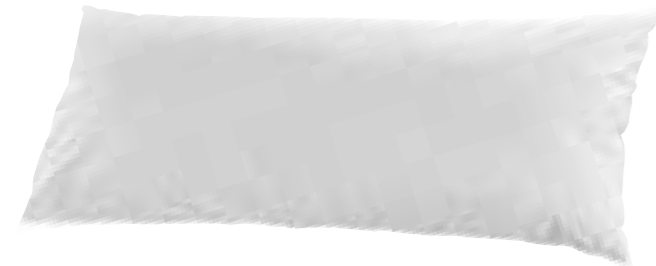

Tarifa

70	75	80	90	105	135	150
10	12	12	12	16	20	22

- NÚCLEO FIBRA HUECA SILICONADA POLIÉSTER 100% INDEFORMABLE
- TRATAMIENTO ANTIBACTERIAS, ANTIMOHO, ANTIALÉRGICO
- GARANTÍA 2 AÑOS
- TEJIDO NYLON
- FIRMEZA: SUAVE
- FABRICADO EN ESPAÑA

EXPOSITORES ALMOHADAS



EL ANCHO DE ALMOHADAS PARA EXPOSITOR TIENEN QUE SER DE 75 CM

EL EXPOSITOR SIN CARGO VA CONDICIONADO CON PEDIDO MÍNIMO, CONSULTAR CON FÁBRICA

Precio coste neto sin descuentos 55 €/unidad

UNIÓN DOS EXPOSITORES



COLECCIÓN CANAPÉS Y BASES TAPIZADAS

.08

La elección del complemento adecuado para su colchón, es tan importante como el propio colchón, para conseguir un descanso idóneo. Por ello, cuidamos al detalle en todos nuestros canapés y bases tapizadas el diseño y acabados, con el fin de tener la mayor capacidad y funcionalidad para aprovechar perfectamente los espacios reducidos.

CANAPÉ ABATIBLE MADERA CON TAPA



4 PATAS EN MADERA MACIZA DE HAYA



OPCIÓN:
TAPA CON SOMIER MULTILÁMINAS



TIRADOR FRONTAL DE MADERA



OPCIÓN:
SISTEMA DE DESPLAZAMIENTO, FACILITA
LA LIMPIEZA SIN ESFUERZO

CANAPÉ ABATIBLE MADERA CON TAPA

Compacto, resistente y práctico



TAPA ABATIBLE ALTA RESISTENCIA ESTRUCTURA METÁLICA



ESTRUCTURA DM CHAPADO CON TRAVESAÑOS DE REFUERZO DE 22 MM. DE GROSOR. FONDO DE TABLERO MELAMÍNICO 5 MM



PATAS MADERA EN HAYA MACIZA



SISTEMAS DE ELEVACIÓN CON BOMBINES HIDRÁULICOS



TEJIDO TAPA 3D TRANSPIRABLE A JUEGO DE LA ESTRUCTURA



TIRADOR FRONTAL MADERA



ARCO DE RETENCIÓN PARA SUJECCIÓN DEL COLCHÓN



OPCIONAL APERTURA LATERAL **SOLO MEDIDAS DE 90 CM.Y 105 CM**



SE SIRVE SIEMPRE DESMONTADO PARA FÁCIL TRANSPORTE Y MONTAJE



FÁCIL MONTAJE



ALTURA TOTAL ±32 CM



CAPACIDAD INTERIOR ÚTIL ±26 CM



ALTURA TOTAL CON SISTEMA DESPLAZAMIENTO ±36 CM



GARANTÍA 2 AÑOS



FABRICADO EN ESPAÑA

- TAPA CON SOMIER MULTILÁMINAS MISMO PRECIO

- SOLO SE FABRICA CON SOMIER MULTILÁMINAS HASTA 150 DE ANCHO

- SISTEMA DE DESPLAZAMIENTO NO INCLUIDO EN EL PRECIO, FACILITA LA LIMPIEZA SIN ESFUERZO

- EL CANAPÉ ABATIBLE CON TAPA ES COMPATIBLE CON CUALQUIER COLCHÓN EXCEPTO COLCHÓN DE LÁTEX. LE PROPORCIONA UN DESCANSO MÁS FIRME

- ES RECOMENDABLE ELEGIR LA TAPA CON SOMIER EN EL CASO DE COLCHÓN DE LÁTEX, YA QUE LE PERMITE UNA MEJOR VENTILACIÓN Y OFRECE UN DESCANSO MÁS FLEXIBLE

Tarifa	80	90	105	135	150	160	180
180/190	484	484	502	548	570	598	644
200	490	490	512	562	582	614	654

INCREMENTO SISTEMA DESPLAZAMIENTO PARA CANAPÉ MADERA: 100

INCREMENTO APERTURA LATERAL (SOLO EN 90 CM Y 105 CM): 20

OPCIONAL CANAPÉ DE MADERA CON SOMIER MULTILÁMINAS MISMO PRECIO

Acabados disponibles



BLANCO

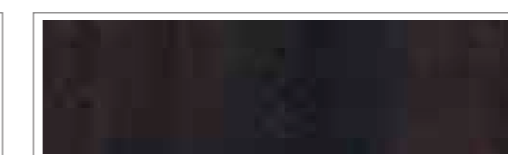

WENGUÉ

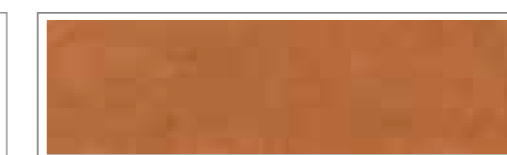

CEREZO



ROBLE

CANAPÉ MADERA ECO GRAN CAPACIDAD

CANAPÉ MADERA ECO GRAN CAPACIDAD

Desahoga tu armario



4 PATAS EN MADERA MACIZA DE HAYA

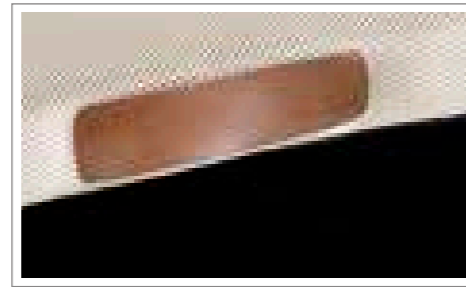

TIRADOR FRONTAL DE MADERA



-  TAPA ABATIBLE. ALTA RESISTENCIA CON ESTRUCTURA METÁLICA Y SISTEMA AIREACIÓN PERFORADO
-  ESTRUCTURA DM CHAPADO CON TRAVESAÑOS DE REFUERZO DE 22 MM DE GROSOR. FONDO DE TABLERO MELAMÍNICO 5 MM
-  PATAS MADERA HAYA MACIZA
-  SISTEMAS DE ELEVACIÓN CON BOMBINES HIDRÁULICOS
-  TEJIDO TAPA 3D TRANSPIRABLE A JUEGO DE ESTRUCTURA
-  TIRADOR FRONTAL MADERA Y ARCO RETENCIÓN PARA SUJECIÓN DEL COLCHÓN
-  SE SIRVE SIEMPRE DESMONTADO PARA FÁCIL TRANSPORTE Y MONTAJE
-  FÁCIL MONTAJE
-  ALTURA TOTAL ±34 CM
-  CAPACIDAD INTERIOR ÚTIL ±29,5 CM
-  GARANTÍA 2 AÑOS
-  FABRICADO EN ESPAÑA

Tarifa	90	105	135	150
180/190	322	340	368	388
200	334	352	380	404

- NO SE FABRICA NI CON SOMIER, NI CON SISTEMA DE DESPLAZAMIENTO, NI APERTURA LATERAL

- EL CANAPÉ ABATIBLE CON TAPA ES COMPATIBLE CON CUALQUIER COLCHÓN EXCEPTO COLCHÓN DE LÁTEX, LE PROPORCIONARÁ UN DESCANSO MÁS FIRME

Acabados disponibles



BLANCO

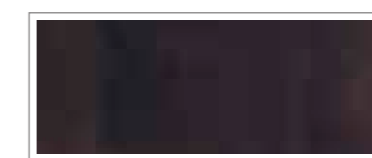

WENGUÉ



NOGAL

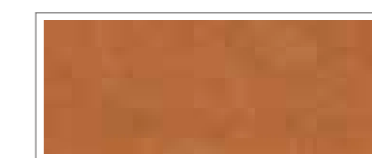

CEREZO



ROBLE

CANAPÉ MADERA BOX GRAN CAPACIDAD

CANAPÉ MADERA BOX GRAN CAPACIDAD

Gran almacenaje



TIRADOR FRONTAL DE MADERA



TAPAY CAJÓN EN ÁNGULO RECTO



TAPA ABATIBLE ALTA RESISTENCIA CON ESTRUCTURA METÁLICA Y SISTEMA DE AIREACIÓN PERFORADO, CANTOS RECTOS

ESTRUCTURA DM CHAPADO CON TRAVESAÑOS DE REFUERZO DE 22 MM DE GROSOR FONDO DE TABLERO MELAMÍNICO 5 MM

SISTEMAS DE ELEVACIÓN CON BOMBINES HIDRÁULICOS

TEJIDO TAPA 3D TRANSPIRABLE A JUEGO DE LA ESTRUCTURA

TIRADOR FRONTAL MADERA

ARCO RETENCIÓN PARA SUJECCIÓN DEL COLCHÓN

SE SIRVE SIEMPRE DESMONTADO PARA FÁCIL TRANSPORTE Y MONTAJE

FÁCIL MONTAJE

ALTURA TOTAL ± 32 CM

CAPACIDAD INTERIOR ÚTIL ± 27 CM

GARANTÍA 2 AÑOS

FABRICADO EN ESPAÑA

- NO SE FABRICA NI CON SOMIER, NI CON SISTEMA DE DESPLAZAMIENTO, NI APERTURA LATERAL

- EL CANAPÉ ABATIBLE CON TAPA ES COMPATIBLE CON CUALQUIER COLCHÓN EXCEPTO COLCHÓN DE LÁTEX, LE PROPORCIONARÁ UN DESCANSO MÁS FIRME

Tarifa	90	135	150
190	272	316	336

Acabados disponibles



BLANCO

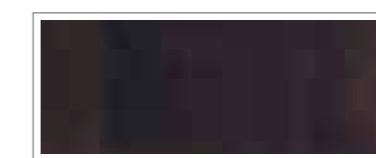

WENGUÉ



NOGAL

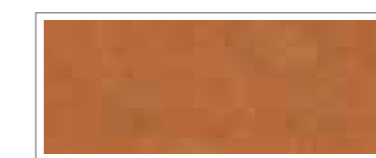

CEREZO



ROBLE

CANAPÉ POLIPIEL LUXE GRAN CAPACIDAD



TAPA COMBINADA POLIPIEL Y TEJIDO 3D



SE SIRVE SIEMPRE CON COSTURAS CONTRASTADAS

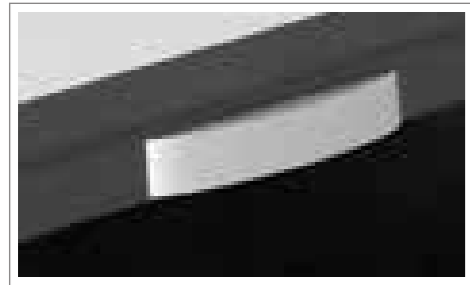

TIRADOR FRONTAL

CANAPÉ POLIPIEL LUXE GRAN CAPACIDAD

Para espacios reducidos



TAPA ABATIBLE ALTA RESISTENCIA ESTRUCTURA METÁLICA Y SISTEMA AIREACIÓN PERFORADO

CAJÓN ESTRUCTURA INTERIOR TUBO DE ACERO CON TRAVESAÑOS DE REFUERZO

FONDO TABLERO MELAMÍNICO

ESQUINAS PIECERA Y TAPA RECTAS

SISTEMAS DE ELEVACIÓN CON BOMBINES HIDRÁULICOS

TEJIDO TAPA CONTORNO POLIPIEL E INTERIOR TEJIDO 3D TRANSPIRABLE A JUEGO ESTRUCTURA

TEJIDO CAJÓN POLIPIEL ALTA CALIDAD, SE SIRVE SIEMPRE CON HILO CONTRASTADO

TIRADOR FRONTAL

ARCO DE RETENCIÓN PARA LA SUJECIÓN DEL COLCHÓN

SE SIRVE SIEMPRE PARTIDO AL ANCHO A PARTIR DE 135 CM

FÁCIL MONTAJE

ALTURA TOTAL ± 38 CM

CAPACIDAD INTERIOR ÚTIL ± 29 CM

GARANTÍA 2 AÑOS

FABRICADO EN ESPAÑA

- NO SE FABRICA NI CON SOMIER, NI CON SISTEMA DE DESPLAZAMIENTO, NI APERTURA LATERAL

- EL CAJÓN SE SIRVE SIEMPRE CON HILO CONTRASTADO. EJ.: CAJÓN POLIPIEL BLANCA, HILO NEGRO

- EL CANAPÉ ABATIBLE CON TAPA ES COMPATIBLE CON CUALQUIER COLCHÓN EXCEPTO COLCHÓN DE LÁTEX, LE PROPORCIONARÁ UN DESCANSO MÁS FIRME

- PARA MEDIDAS DE 135 CM Y SUPERIORES SE SIRVEN SIEMPRE PARTIDOS PARA FÁCIL TRANSPORTE Y MONTAJE

Tarifa	80	90	105	135	150	160
180/190	480	480	512	576	624	708
200	520	520	564	632	682	776

Acabados disponibles

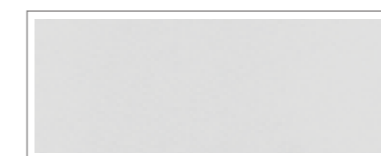

BLANCO

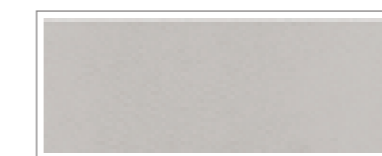

PLATA

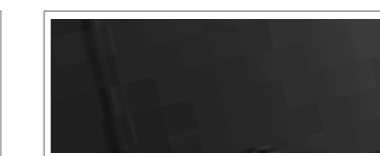

NEGRO

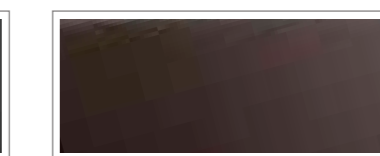

MARRÓN CHOCOLATE

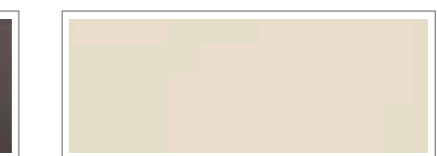

BEIGE

CANAPÉ ABATIBLE POLIPIEL 1000 GRAN CAPACIDAD

CANAPÉ ABATIBLE POLIPIEL 1000 GRAN CAPACIDAD

Optimiza tu espacio



TAPA TEJIDO 3D TRANSPIRABLE



OPCIÓN: SISTEMA DE DESPLAZAMIENTO, FACILITA LA LIMPIEZA SIN ESFUERZO



TIRADOR FRONTAL MADERA



OPCIÓN: APERTURA LATERAL SOLO PARA MEDIDAS 90 CM Y 105 CM. MISMO PRECIO



 TAPA ABATIBLE ALTA RESISTENCIA CON ESTRUCTURA METÁLICA Y SISTEMA AIREACIÓN PERFORADO

 TEJIDO CAJÓN POLIPIEL ALTA CALIDAD

 ALTURA TOTAL ± 38 CM

 CAJÓN ESTRUCTURA INTERIOR TUBO ACERO CON TRAVESAÑOS DE REFUERZO

 TIRADOR FRONTAL MADERA ARCO RETENCIÓN PARA LA SUJECIÓN DEL COLCHÓN

 CAPACIDAD INTERIOR ÚTIL ± 27 CM

 FONDO CAJÓN TABLERO MELAMÍNICO DE 10 MM

 OPCIONAL APERTURA LATERAL **SOLO PARA MEDIDAS DE 90 CM. Y 105 CM**

 ALTURA TOTAL CON SISTEMA DE DESPLAZAMIENTO ± 42 CM

 SISTEMAS DE ELEVACIÓN CON BOMBINES HIDRÁULICOS

 SE SIRVE SIEMPRE PARTIDO AL ANCHO A PARTIR DE 135 CM. PARA FÁCIL TRANSPORTE Y MONTAJE

 GARANTÍA 2 AÑOS

 TEJIDO TAPA 3D TRANSPIRABLE A JUEGO DE LA ESTRUCTURA

 FÁCIL MONTAJE

 FABRICADO EN ESPAÑA

- **APERTURA LATERAL EN MEDIDAS DE 90 Y 105 MISMO PRECIO QUE EL DE APERTURA NORMAL**

- **NO SE FABRICA CON SOMIER**

- EL CANAPÉ ABATIBLE CON TAPA ES COMPATIBLE CON CUALQUIER COLCHÓN EXCEPTO COLCHÓN DE LÁTEX, LE PROPORCIONARÁ UN DESCANSO MÁS FIRME

Tarifa	80	90	105	135	150	160
180/190	374	384	398	450	474	562
200	396	408	424	478	506	634

INCREMENTO SISTEMA DE DESPLAZAMIENTO PARA CANAPÉ DE POLIPIEL: 58

Acabados disponibles



BLANCO

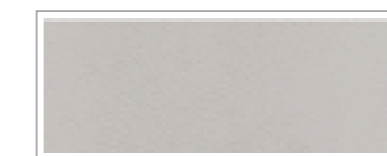

PLATA



NEGRO

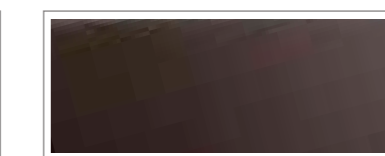

MARRÓN CHOCOLATE



BEIGE

CANAPÉ ABATIBLE POLIPIEL PARTIDO CON TAPA 3D



TAPA TEJIDO 3D TRANSPIRABLE



OPCIÓN: SISTEMA DE DESPLAZAMIENTO, FACILITA LA LIMPIEZA SIN ESFUERZO



TIRADOR FRONTAL MADERA



OPCIÓN: APERTURA LATERAL SOLO PARA MEDIDAS 90 CM Y 105 CM. MISMO PRECIO

CANAPÉ ABATIBLE POLIPIEL PARTIDO CON TAPA 3D

Un buen complemento para tu armario



TAPA ABATIBLE ALTA RESISTENCIA ESTRUCTURA METÁLICA Y SISTEMA DE AIREACIÓN PERFORADO

TEJIDO CAJÓN POLIPIEL ALTA CALIDAD

ALTURA TOTAL ± 31 CM

CAJÓN ESTRUCTURA INTERIOR TUBO DE ACERO CON TRAVESAÑOS DE REFUERZO

TIRADOR FRONTAL MADERA ARCO DE RETENCIÓN PARA LA SUJECCIÓN DEL COLCHÓN

CAPACIDAD INTERIOR ÚTIL ± 20 CM

FONDO CAJÓN TABLERO MELAMÍNICO DE 8 MM

OPCIONAL APERTURA LATERAL **SOLO PARA MEDIDAS 90 CM Y 105 CM**

ALTURA TOTAL CON SISTEMA DE DESPLAZAMIENTO ± 35 CM

SISTEMAS DE ELEVACIÓN BOMBINES HIDRÁULICOS

SE SIRVE SIEMPRE PARTIDO AL ANCHO A PARTIR DE 135 CM. PARA FÁCIL TRANSPORTE Y MONTAJE

GARANTÍA 2 AÑOS

TEJIDO TAPA 3D TRANSPIRABLE A JUEGO DE ESTRUCTURA

FÁCIL MONTAJE

FABRICADO EN ESPAÑA

- **APERTURA LATERAL EN MEDIDAS DE 90 Y 105 MISMO PRECIO QUE EL DE APERTURA NORMAL**

- **NO SE FABRICA CON SOMIER**

- EL CANAPÉ ABATIBLE CON TAPA ES COMPATIBLE CON CUALQUIER COLCHÓN EXCEPTO COLCHÓN DE LÁTEX, LE PROPORCIONARÁ UN DESCANSO MÁS FIRME

Tarifa	80	90	105	135	150	160
180/190	338	350	364	414	440	526
200	362	374	388	444	470	598

INCREMENTO SISTEMA DE DESPLAZAMIENTO PARA CANAPÉ DE POLIPIEL: 58

Acabados disponibles



BLANCO

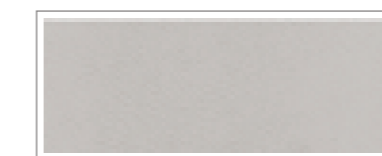

PLATA

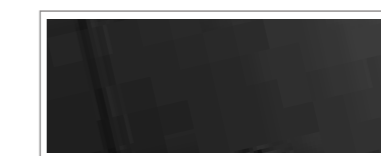

NEGRO

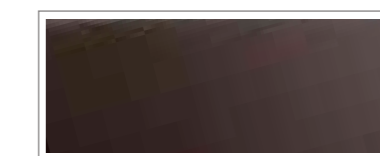

MARRÓN CHOCOLATE

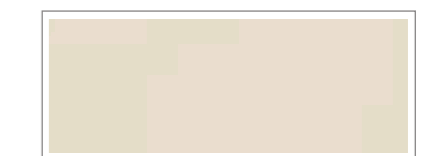

BEIGE

BASE TAPIZADA ZEN

Diseño y transpiración integrados



ACABADOS DISPONIBLES EN TEJIDO O POLIPIEL

Opciones de colores de tejidos:



TEJIDO LUXE VISCOSA COLOR CRUDO ALTA CALIDAD, ACOLCHADO CUADROS Y PARTE SUPERIOR CENTRAL TEJIDO AIR FRESH 3D

TEJIDO MICROFIBRA COLOR GRIS ANTRACITA TRANSPIRABLE, ACOLCHADO CUADROS Y PARTE SUPERIOR CENTRAL TEJIDO AIR FRESH 3D

TEJIDO STRECH ACOLCHADO CAPITONÉ COLOR GRIS CLARO TRANSPIRABLE Y PARTE SUPERIOR CENTRAL TEJIDO AIR FRESH 3D

Opciones de colores de polipiel:
(Acolchado liso, sin costuras)

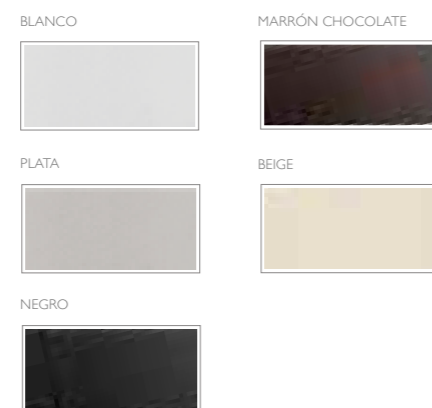

Opciones de patas a elegir:



OPCIÓN PATA METÁLICA CROMADA
ALTURA: 10 cm

OPCIÓN PATA MADERA EN HAYA COLOR ÚNICO ROBLE NATURAL, ALTURA 10 cm

ESTRUCTURA BASTIDOR DE 22 MM MADERA MACIZA, REFORZADA A PARTIR DE MEDIDA 135 CM CON TRAVESAÑO CENTRAL

BASE APOYO INTERIOR 14 LAMAS MADERA 75 MMY 10 MM DE GROSOR

TEJIDOS DISPONIBLES VER EN PARTE SUPERIOR

ALTURA BASE ± 16 CM, Y ALTURA PATAS ± 10 CM
TOTAL BASE MÁS PATAS ± 26 CM

GARANTÍA 2 AÑOS

FABRICADO EN ESPAÑA

- PATAS METÁLICAS CROMADAS O MADERA NO INCLUIDAS EN EL PRECIO

- LA BASE ES COMPATIBLE PARA CUALQUIER COLCHÓN

- A PARTIR DE 160 CM DE ANCHO SE SIRVEN SIEMPRE PARTIDAS, RECOMENDABLE PONER PLETINAS DE UNIÓN

Tarifa	70	75	80	90	100	135	140	150	160
190	180	188	----	198	----	232	234	244	260
200	----	196	202	206	226	242	----	256	274

JUEGO 4 PATAS METÁLICAS CROMADAS O MADERA ALTURA 10 CM: 28

BASE TAPIZADA TEJIDO 3D TRANSPIRABLE



Acabados disponibles

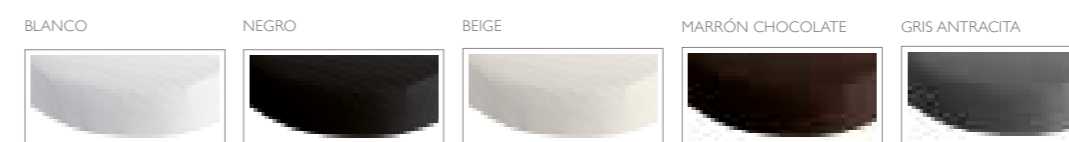

- PATAS NO INCLUIDAS EN EL PRECIO
- RECOMENDABLE 6 PATAS ROSCADAS PARA LARGOS 180, 190 Y 200 CM
- RECOMENDABLE 7 PATAS ROSCADAS PARA ANCHOS SUPERIORES A 150 CM

- LA BASE TAPIZADA ES COMPATIBLE CON CUALQUIER COLCHÓN EXCEPTO COLCHÓN DE LÁTEX. LE PROPORCIONA UN DESCANSO MÁS FIRME

BASE TAPIZADA TEJIDO DAMASCO



- PATAS NO INCLUIDAS EN EL PRECIO
- RECOMENDABLE 6 PATAS ROSCADAS PARA LARGOS 180, 190 Y 200 CM
- RECOMENDABLE 7 PATAS ROSCADAS PARA ANCHOS SUPERIORES A 150 CM

- LA BASE TAPIZADA ES COMPATIBLE CON CUALQUIER COLCHÓN EXCEPTO COLCHÓN DE LÁTEX. LE PROPORCIONA UN DESCANSO MÁS FIRME

ESTRUCTURA 5 TRAVESAÑOS METÁLICOS DE REFUERZO ALTA RESISTENCIA CON SISTEMA AIREACIÓN PERFORADO

PARA TODAS LAS MEDIDAS DE LARGO RECOMENDABLE 6 PATAS Y PARA ANCHOS SUPERIORES A 135 CM 7 PATAS (1 PATA CENTRAL, ESTRUCTURA YA PREPARADA)

TEJIDO AIR FRESH 3D TRANSPIRABLE

ALTURA TOTAL BASE MÁS PATAS ± 31 CM

GARANTÍA 2 AÑOS

FABRICADO EN ESPAÑA

Tarifa	80	90	105	135	150	160
180/190	98	100	110	126	138	166
200	102	106	114	132	146	174

JUEGO 4 PATAS METÁLICAS 12 JUEGO 4 PATAS MADERA 16
JUEGO 6 PATAS METÁLICAS 16 JUEGO 6 PATAS MADERA 24

ESTRUCTURA 5 TRAVESAÑOS METÁLICOS DE REFUERZO ALTA RESISTENCIA CON SISTEMA AIREACIÓN PERFORADO

PARA TODAS LAS MEDIDAS DE LARGO RECOMENDABLE 6 PATAS Y PARA ANCHOS SUPERIORES A 135 CM 7 PATAS (1 PATA CENTRAL, ESTRUCTURA YA PREPARADA)

TEJIDO DAMASCO DE PRIMERA CALIDAD

ALTURA TOTAL BASE MÁS PATAS ± 31 CM

GARANTÍA 2 AÑOS

FABRICADO EN ESPAÑA

Tarifa	80	90	105	135	150	160
180/190	86	88	94	104	112	132
200	92	94	102	110	120	142

JUEGO 4 PATAS METÁLICAS 12 JUEGO 4 PATAS MADERA 16
JUEGO 6 PATAS METÁLICAS 16 JUEGO 6 PATAS MADERA 24

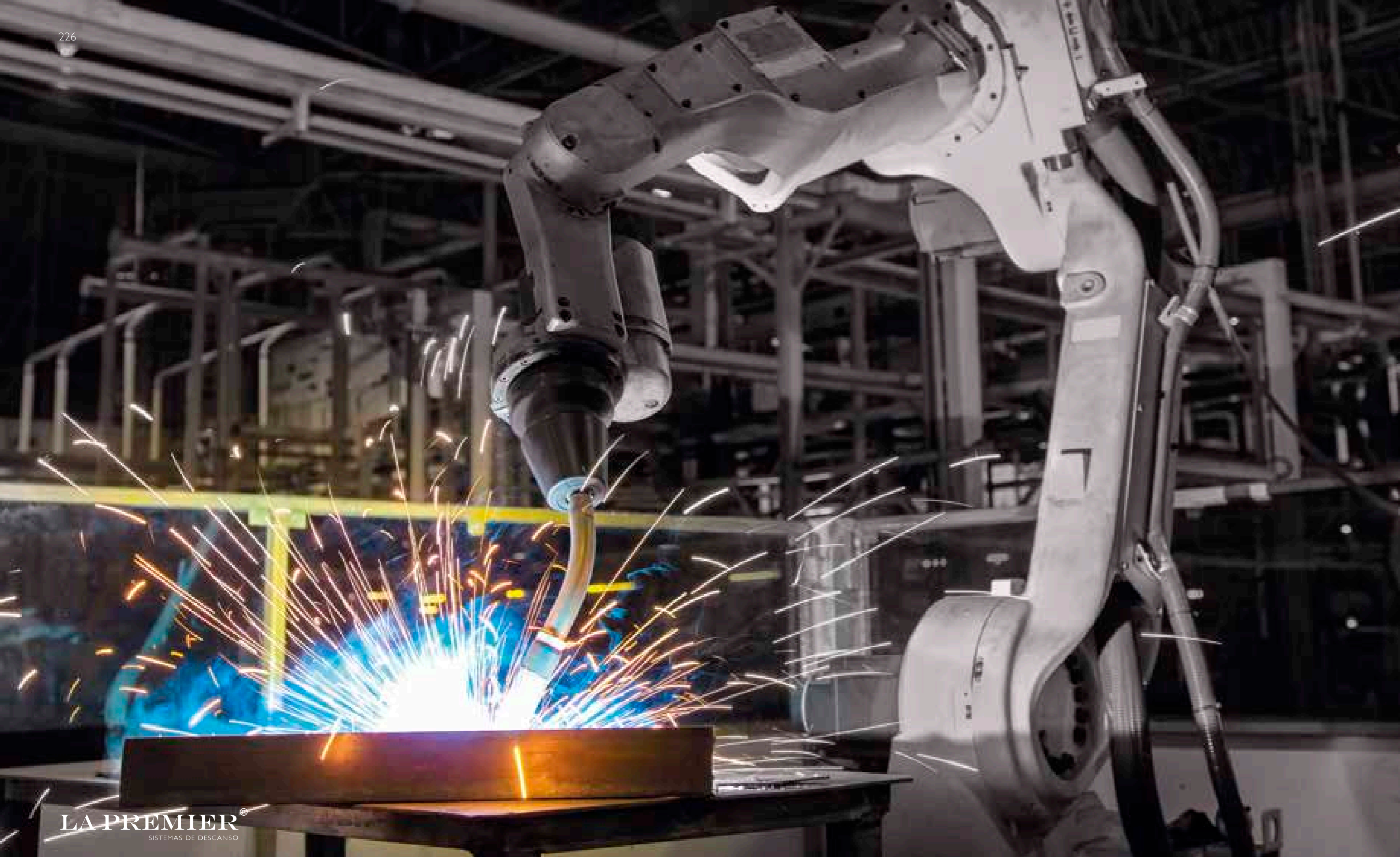

LA PREMIER
SISTEMAS DE DESCANSO

COLECCIÓN SOMIERES, PATAS Y COMPLEMENTOS









.09

Nuestra colección de somieres, es recomendable para espacios que necesiten una óptima transpiración, para evitar la condensación de humedades en su colchón.

SOMIER MULTICAUCHO

Debajo de un buen colchón siempre hay un gran somier



-  BASTIDOR TUBO DE ACERO PERFIL 40X30 MM
-  LÁMINAS HAYA VAPORIZADA, FLEXIBLES EN FUNCIÓN DEL PESO
-  ALTURA TOTAL SOMIER MÁS PATAS ± 32 CM
-  PINTURA EPOXI CON TRATAMIENTO ANTIOXIDANTE COLOR GRIS ANTRACITA
-  TACOS CAUCHO ALTA CALIDAD Y SILENCIOSOS, MÁXIMA ADAPTACIÓN
-  GARANTÍA 2 AÑOS
-  REFORZADO CON BARRA CENTRAL EN MEDIDAS SUPERIORES A 90CM
-  REGULADORES DE FIRMEZA EN ZONA LUMBAR
-  FABRICADO EN ESPAÑA

- PATAS METÁLICAS NO INCLUIDAS EN EL PRECIO

- RECOMENDABLE 4 PATAS ROSCADAS HASTA MEDIDA DE 105 CM. EN MEDIDAS SUPERIORES 5 PATAS

- PREPARADO CON PLETINAS PARA PATAS ROSCADAS

- APORTA UNA MAYOR RESISTENCIA Y AIREACIÓN PARA CUALQUIER TIPO DE COLCHÓN









Tarifa	80	90	105	135	150	160
180/190	102	102	162	170	176	186
200	114	114	182	192	198	228

JUEGO 4 PATAS METÁLICAS: 12
JUEGO 5 PATAS METÁLICAS: 14

SOMIER MULTILÁMINAS

Compacto y resistente



-  BASTIDOR TUBO ACERO DE PERFIL 40X30 MM
-  LÁMINAS HAYA VAPORIZADA, FLEXIBLES EN FUNCIÓN DEL PESO
-  ALTURA TOTAL SOMIER MÁS PATAS ± 32 CM
-  PINTURA EPOXI CON TRATAMIENTO ANTIOXIDANTE COLOR GRIS ANTRACITA
-  TACOS PVC ALTA CALIDAD Y SILENCIOSOS, MÁXIMA ADAPTACIÓN
-  GARANTÍA 2 AÑOS
-  REFORZADO CON BARRA CENTRAL EN MEDIDAS SUPERIORES A 90 CM
-  REGULADORES DE FIRMEZA EN ZONA LUMBAR
-  FABRICADO EN ESPAÑA

- PATAS METÁLICAS NO INCLUIDAS EN EL PRECIO

- RECOMENDABLE 4 PATAS ROSCADAS HASTA MEDIDA DE 105 CM EN MEDIDAS SUPERIORES 5 PATAS

- PREPARADO CON PLETINAS PARA PATAS ROSCADAS

- APORTA UNA MAYOR RESISTENCIA Y AIREACIÓN PARA CUALQUIER TIPO DE COLCHÓN

Tarifa	80	90	105	135	150	160
180/190	74	74	106	112	118	140
200	82	82	116	124	132	158

JUEGO 4 PATAS METÁLICAS: 12
JUEGO 5 PATAS METÁLICAS: 14

SOMIER SUPERLAMA

Práctico y funcional



 BASTIDOR TUBO DE ACERO PERFIL 40X30 MM

 LÁMINAS HAYA VAPORIZADA, FLEXIBLES EN FUNCIÓN DEL PESO

 ALTURA TOTAL SOMIER MÁS PATAS ± 32 CM

 PINTURA EPOXI CON TRATAMIENTO ANTIOXIDANTE COLOR GRIS ANTRACITA

 TACOS PVC ALTA CALIDAD

 GARANTÍA 2 AÑOS

 REFORZADO CON BARRA CENTRAL EN MEDIDAS SUPERIORES A 90 CM

 TACOS SILENCIOSOS, MÁXIMA ADAPTACIÓN

 FABRICADO EN ESPAÑA

- PATAS METÁLICAS NO INCLUIDAS EN EL PRECIO

- RECOMENDABLE 4 PATAS ROSCADAS HASTA MEDIDA DE 105 CM. EN MEDIDAS SUPERIORES 5 PATAS

- PREPARADO CON PLETINAS PARA PATAS ROSCADAS

- APORTA UNA MAYOR RESISTENCIA Y AIREACIÓN PARA CUALQUIER TIPO DE COLCHÓN

Tarifa	80	90	105	135	150	160
180/190	66	66	90	96	104	124
200	74	74	100	108	116	138

JUEGO 4 PATAS METÁLICAS: 12
JUEGO 5 PATAS METÁLICAS: 14

SOMIER LÁMINA 180

Perfecta resistencia y aireación



 BASTIDOR TUBO DE ACERO PERFIL 40X30 MM

 LÁMINAS CHOPO, FLEXIBLES EN FUNCIÓN DEL PESO

 ALTURA TOTAL SOMIER MÁS PATAS ± 31 CM

 PINTURA EPOXI CON TRATAMIENTO ANTIOXIDANTE COLOR GRIS ANTRACITA

 TACOS PVC EMBUTIDOS ALTA CALIDAD

 GARANTÍA 2 AÑOS

 REFORZADO CON BARRA CENTRAL EN MEDIDAS SUPERIORES A 90 CM

 TACOS SILENCIOSOS, MÁXIMA ADAPTACIÓN

 FABRICADO EN ESPAÑA

- PATAS METÁLICAS NO INCLUIDAS EN EL PRECIO

- PREPARADO CON PLETINAS PARA PATAS ROSCADAS, PARA MÁS DE 4 PATAS HAY QUE ADAPTAR PATAS CON ABRAZADERA

- RECOMENDABLE 4 PATAS ROSCADAS HASTA MEDIDAS DE 105 CM EN MEDIDAS SUPERIORES SE RECOMIENDA AMPLIAR CON 1 O MÁS PATAS METÁLICAS CON ABRAZADERA

- APORTA UNA MAYOR RESISTENCIA Y AIREACIÓN PARA CUALQUIER TIPO DE COLCHÓN





Tarifa	80	90	105	135	150
180/190	62	62	64	76	84
200	70	70	72	86	92

JUEGO 4 PATAS METÁLICAS: 12
PATA METÁLICA SUELTA CON ABRAZADERA: 5

SOMIER BÁSICO

Dale un respiro a tu colchón



-  BASTIDOR TUBO DE ACERO PERFIL 30X30 MM
-  PINTURA EPOXI CON TRATAMIENTO ANTIOXIDANTE COLOR GRIS ANTRACITA
-  REFORZADO CON BARRA CENTRAL EN MEDIDAS SUPERIORES DE 90 CM EN MEDIDAS SUPERIORES 2 BARRAS CENTRALES
-  LÁMINAS CHOPO, FLEXIBLES EN FUNCIÓN DEL PESO
-  LAMAS EMBUTIDAS EN BASTIDOR
-  ALTURA TOTAL SOMIER MÁS PATAS ± 31 CM
-  GARANTÍA 2 AÑOS
-  FABRICADO EN ESPAÑA

- PATAS METÁLICAS NO INCLUIDAS EN EL PRECIO

- PREPARADO PARA PATAS CON ABRAZADERA

- RECOMENDABLE 4 PATAS CON ABRAZADERA HASTA MEDIDA DE 105 CM. EN MEDIDAS SUPERIORES 6 PATAS

- APORTA UNA MAYOR RESISTENCIA Y AIREACIÓN PARA CUALQUIER TIPO DE COLCHÓN









Tarifa	80	90	105	135	150
180/190	46	46	48	58	66
200	50	50	54	66	74

JUEGO 4 PATAS METÁLICAS: 10
JUEGO 6 PATAS METÁLICAS: 14

SOMIER CANGURO LAMINA 180

Perfecto para espacios reducidos



-  BASTIDOR DE TUBO DE ACERO DE PERFIL 40X30 MM
-  PINTURA EPOXI CON TRATAMIENTO ANTIOXIDANTE COLOR GRIS ANTRACITA
-  DOBLE BARRA CENTRAL DE REFUERZO EN LA PARTE SUPERIOR Y BARRA CENTRAL DE REFUERZO EN LA PARTE INFERIOR
-  LAMINAS CHOPO, FLEXIBLES EN FUNCIÓN DEL PESO
-  TACOS DE PVC EMBUTIDOS ALTA CALIDAD
-  ALTURA TOTAL ± 40 CM
-  ALTURA HUECO INTERIOR DISPONIBLE ± 23 CM
-  GARANTÍA 2 AÑOS
-  FABRICADO EN ESPAÑA

- PATAS METÁLICAS INCLUIDAS EN EL PRECIO

- APORTA UNA MAYOR RESISTENCIA Y AIREACIÓN PARA CUALQUIER TIPO DE COLCHÓN

- LA SOLUCIÓN PERFECTA PARA ESPACIOS LIMITADOS

Canguro completo









Tarifa	80	90	105
180/190	176	176	204
200	196	196	224

Parte inferior Canguro

Tarifa	80	90	105
180/190	88	88	102
200	98	98	112

SOMIER ELÉCTRICO MADERA CURVADO













-  BASTIDOR EXTERIOR MADERA CURVADA, BASTIDOR INTERIOR REFORZADO
-  SISTEMA RÓTULA DE SUSPENSIÓN CAUCHO ALTA CALIDAD Y SILENCIOSO, MÁXIMA ADAPTACIÓN Y CONFORT
-  PINTURA EPOXI TERMO ENDURECIDA CON TRATAMIENTO ANTIOXIDANTE COLOR PLATA EN BASTIDOR INTERIOR
-  5 PLANOS ARTICULADOS CON MOTOR DOBLE CON MANDO POR CABLE, SIENDO FIJO EL PLANO LUMBAR QUE A SU VEZ INCORPORA 2 LAMAS ANCHAS EN PIECERO Y CABECERO PERMITIENDO QUE LAS LAMAS PUEDAN ADAPTARSE A DIFERENTES PESOS DEL CUERPO
-  20 LAMAS DE MADERA HAYA NATURAL Y 2 LAMAS ANCHAS EN PIECERO Y CABECERO PERMITIENDO QUE LAS LAMAS PUEDAN ADAPTARSE A DIFERENTES PESOS DEL CUERPO
-  DISPONIBLE SOLO EN COLOR WENGUE, PATAS INCLUIDAS EN EL PRECIO
-  ALTURA ± 36 CM
-  GARANTÍA 2 AÑOS
-  FABRICADO EN ESPAÑA

- PATAS MADERA Y ARCO SUJETA COLCHÓN INCLUIDAS EN EL PRECIO
- RECOMENDABLE PARA COLCHONES DE LÁTEX

Tarifa	75	90	105
180/190	578	578	664
200	636	636	730

SOMIER ELÉCTRICO FLEXI LUMBAR



-  BASTIDOR EXTERIOR TUBO ACERO 50X20 MM, BASTIDOR INTERIOR REFORZADO
-  SISTEMA RÓTULA DE SUSPENSIÓN CAUCHO ALTA CALIDAD Y SILENCIOSO, MÁXIMA ADAPTACIÓN Y CONFORT
-  PINTURA EPOXI TERMO ENDURECIDA CON TRATAMIENTO ANTIOXIDANTE COLOR PLATA
-  5 PLANOS ARTICULADOS CON MOTOR DOBLE CON MANDO POR CABLE, SIENDO FIJO EL PLANO LUMBAR QUE A SU VEZ INCORPORA DOBLE LAMA ANCHA EN PIECERO Y CABECERO Y CURSORES PARA REGULACIÓN DE FIRMEZA
-  16 LAMAS MADERA HAYA NATURAL, 2 LAMAS ANCHAS CON DISEÑO ERGONÓMICO MONTADA SOBRE SOPORTE OSCILANTE DOBLE PERMITIENDO QUE LAS LAMAS PUEDAN ADAPTARSE A DIFERENTES PESOS DEL CUERPO
-  OPCIÓN PARA MEDIDAS DE 135 Y 150 DOS CUERPOS
-  OPCIÓN KIT MADERA
-  OPCIÓN JUEGO BARANDILLAS
-  ALTURA ± 36 CM
-  GARANTÍA 2 AÑOS
-  FABRICADO EN ESPAÑA

- PATAS METÁLICAS Y ARCO SUJETA COLCHÓN INCLUIDOS EN EL PRECIO
- BARANDILLA QUITA MIEDOS Y KIT MADERA NO INCLUIDOS EN EL PRECIO

- SOMIER ACCIONADO MEDIANTE MOTOR CON SISTEMA SILENCIOSO DE ELEVACIÓN Y PILA DE SEGURIDAD PARA EVITAR FALLOS DE CORRIENTE SEGÚN NORMAS DE LA CEE
- RECOMENDABLE PARA COLCHONES DESENFUNDABLES, ESPECIALMENTE LÁTEX
- EN ANCHOS 135-150 CM, MOTOR REFORZADO DE 4.500 NEWTON. RESTO DE MEDIDAS 3.500 NEWTON











Tarifa	75	80	90	105	135	150	135/2CPOS	150/2CPOS
180/190	522	522	522	536	634	652	912	950
200	548	548	548	562	660	678	946	980

OPCIÓN KIT MADERA Y JUEGO DE PATAS MADERA A JUEGO: 184
OPCIÓN JUEGO DE BARANDILLAS QUITAMIEDOS: 242

SOMIER ELÉCTRICO TECHNO CARBONO



OPCIÓN KIT MADERA

-  BASTIDOR EXTERIOR TUBO ACERO 50X20 MM
BASTIDOR INTERIOR REFORZADO
-  SISTEMA RÓTULA DE SUSPENSIÓN CAUCHO ALTA CALIDAD Y SILENCIOSO, MÁXIMA ADAPTACIÓN Y CONFORT
-  PINTURA EPOXI TERMO ENDURECIDA CON TRATAMIENTO ANTIOXIDANTE COLOR PLATA
-  5 PLANOS ARTICULADOS CON MOTOR DOBLE CON MANDO POR CABLE, SIENDO FIJO EL PLANO LUMBAR QUE A SU VEZ INCORPORA DOBLE LAMA Y CURSORES PARA LA REGULACIÓN DE FIRMEZA
-  24 LAMAS MADERA HAYA NATURAL CARBONO, MONTADA SOBRE SOPORTE OSCILANTE DOBLE PERMITIENDO QUE LAS LAMAS PUEDAN ADAPTARSE A DIFERENTES PESOS DEL CUERPO
-  OPCIÓN PARA MEDIDAS DE 135 Y 150 EN DOS CUERPOS
-  OPCIÓN KIT MADERA
-  OPCIÓN JUEGO BARANDILLAS
-  ALTURA ± 36 CM
-  GARANTÍA 2 AÑOS
-  FABRICADO EN ESPAÑA

- PATAS METÁLICAS Y ARCO SUJETA COLCHÓN INCLUIDOS EN EL PRECIO.

- BARANDILLA QUITA MIEDOS Y KIT NO INCLUIDOS EN EL PRECIO.

- SOMIER ACCIONADO MEDIANTE MOTOR CON SISTEMA SILENCIOSO DE ELEVACIÓN Y PILA DE SEGURIDAD PARA EVITAR FALLOS DE CORRIENTE SEGÚN NORMAS DE LA CEE.

- RECOMENDABLE PARA COLCHONES DESENFUNDABLES, ESPECIALMENTE LÁTEX.

- EN ANCHOS 135-150 CM, MOTOR REFORZADO DE 4.500 NEWTON. RESTO DE MEDIDAS 3.500 NEWTON.







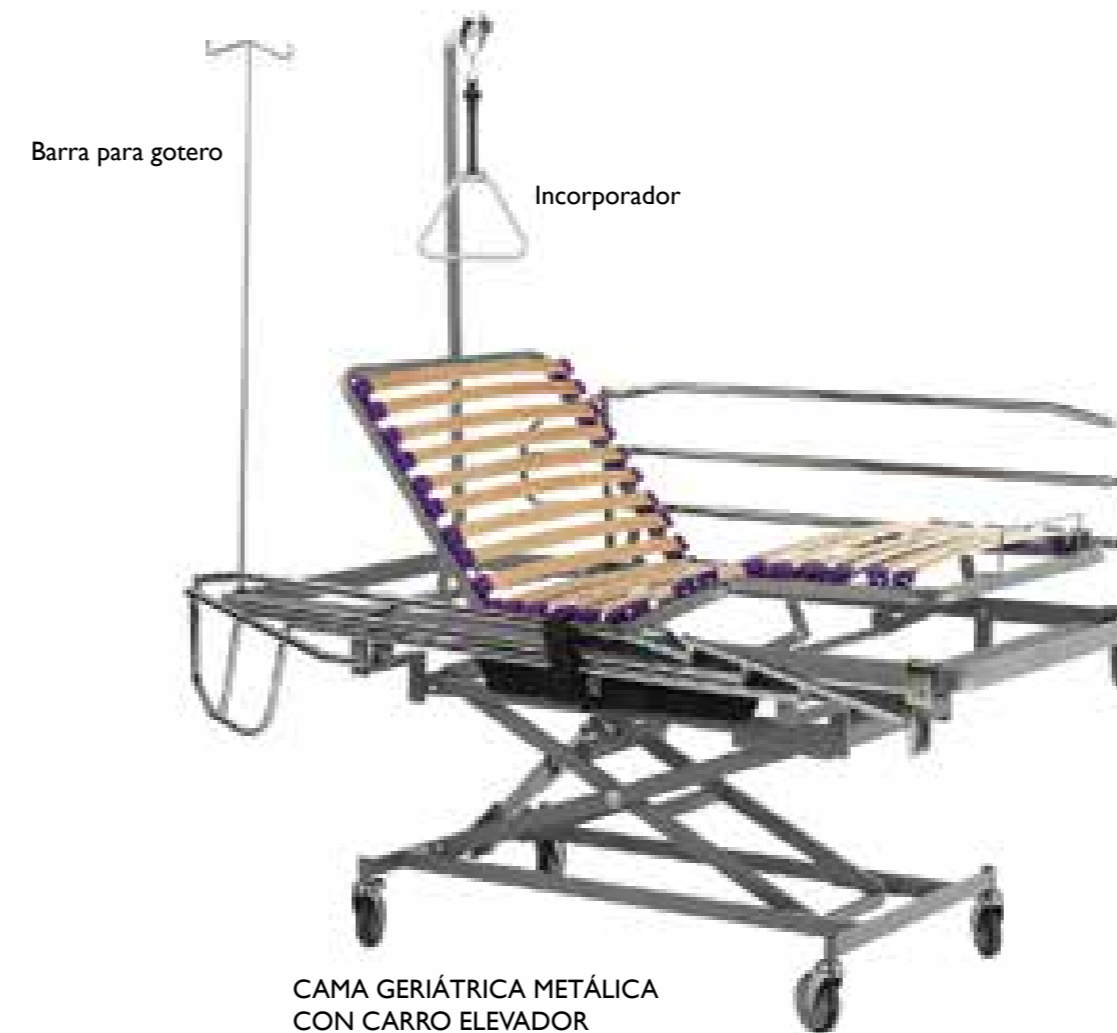

Tarifa	75	80	90	105	135	150	135/2CPOS	150/2CPOS
180/190	410	410	410	426	522	540	800	838
200	436	436	436	452	548	566	834	868

OPCIÓN KIT MADERA Y JUEGO DE PATAS MADERA A JUEGO: 184
OPCIÓN JUEGO DE BARANDILLAS QUITAMIEDOS: 242

CAMA GERIÁTRICA



CAMA GERIÁTRICA METÁLICA CON CARRO ELEVADOR

-  BASTIDOR EXTERIOR TUBO ACERADO 50X20X1,5 MM
-  BASTIDOR INTERIOR TUBO ACERADO 25X25X1,5 MM
-  PINTURA EPOXI CON TRATAMIENTO ANTIOXIDANTE COLOR PLATA
-  24 LAMAS MADERA HAYA CON SOPORTES BASCULANTES CAUCHO, 4 PLANOS ARTICULACIÓN
-  CARRO ELEVADOR CON FRENO, ALTURA MÁXIMA ±89 CM Y ALTURA MÍNIMA ±45 CM
-  PATAS REGULABLES DE ALTURA, ALTURA MÁXIMA ±57 CM Y ALTURA MÍNIMA ± 36 CM
-  JUEGO BARANDILLAS QUITA MIEDOS METÁLICAS, ALTURA 50 CM
-  GARANTÍA 2 AÑOS
-  FABRICADO EN ESPAÑA. CAMA GERIÁTRICA CON LICENCIA SANITARIA N° 5816-PS

- OPCIÓN CABECERO Y PIECERO + SISTEMA DE ANCLAJE: 326

- OPCIÓN JUEGO DE BARANDILLAS QUITAMIEDOS: 242

- OPCIÓN INCORPORADOR CAMA CROMADO: 166

- OPCIÓN BARRA PARA GOTERO CROMADO: 82

Cama geriátrica metálica con carro elevador

Tarifa	90	105
190	1158	1172
200	1184	1198

Cama geriátrica metálica con patas fijas regulables de altura

Tarifa	90	105
190	478	494
200	504	520

Cama geriátrica de madera completa con carro elevador

Tarifa	90	105
190	1786	1876
200	1812	1902



CAMA GERIÁTRICA CON PATAS FIJAS REGULABLES EN ALTURA



CAMA GERIÁTRICA MADERA COMPLETA CON CARRO ELEVADOR

PATAS

PATA METÁLICA REDONDA CON ABRAZADERA



- PARA SOMIER DE TUBO DE ACERO DE PERFIL 40X30 MM
- ALTURA 27 CM. DIÁMETRO 50 MM
- ACABADO COLOR ANTRACITA

Tarifa

Juego de 4 Patas	20
Juego de 5 Patas	24
Juego de 6 Patas	28

PATA METÁLICA REDONDA



- PATAS METÁLICAS REDONDAS PARA BASES TAPIZADAS Y SOMIERES DE TUBO DE ACERO DE PERFIL 40X30 MM
- ALTURA 26 CM. DIÁMETRO 50 MM
- ACABADO COLOR ANTRACITA

Tarifa

Juego de 4 Patas	12
Juego de 5 Patas	14
Juego de 6 Patas	16
Juego de 7 Patas	18

PATA MADERA REDONDA

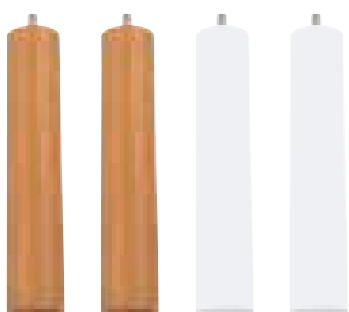

- PATAS MADERA REDONDAS PARA BASES TAPIZADAS Y SOMIERES DE TUBO DE ACERO DE PERFIL 40X30 MM
- ALTURA 26 CM. DIÁMETRO 50 MM
- ACABADO COLOR CEREZO Y LACADO BLANCO

Tarifa

Juego de 4 Patas	16
Juego de 5 Patas	20
Juego de 6 Patas	24
Juego de 7 Patas	28

PATA METÁLICA CUADRADA CON ABRAZADERA



- PATA METÁLICA CUADRADA CON ABRAZADERA PARA SOMIER DE ACERO PARA PERFIL 30X30 MM
- ALTURA 28 CM. DIÁMETRO 50 MM
- ACABADO COLOR GRIS

Tarifa

Juego de 4 Patas	10
Juego de 6 Patas	14

COMPLEMENTOS

KIT DE UNIÓN PARA CANAPÉS ABATIBLES DE POLIPIEL



Unión para las 2 tapas Unión para los 2 cajones

- KIT DE UNIÓN METÁLICO PARA CANAPÉS ABATIBLES DE POLIPIEL
- GARANTÍA 2 AÑOS
- FABRICADO EN ESPAÑA

Tarifa

Kit de unión 1 ud.	40
--------------------	----

PLETINA DE UNIÓN PARA BASES TAPIZADAS



- PLETINA DE UNIÓN METÁLICA PARA BASES TAPIZADAS
- GARANTÍA 2 AÑOS
- FABRICADO EN ESPAÑA

Tarifa

Pletina 1 ud.	6
---------------	---

PLETINA DE UNIÓN PARA SOMIERES



- PLETINA DE UNIÓN METÁLICA PARA SOMIERES
- GARANTÍA 2 AÑOS
- FABRICADO EN ESPAÑA

Tarifa

Pletina 1 ud.	6
---------------	---

SISTEMA DE DESPLAZAMIENTO PARA CANAPÉ MADERA CON TAPA



- EL SISTEMA DE DESPLAZAMIENTO FACILITA LA LIMPIEZA SIN ESFUERZO
- ACABADO COLOR PLATA
- GARANTÍA 2 AÑOS
- FABRICADO EN ESPAÑA

Tarifa

Sistema de desplazamiento canapé madera con tapa.	100
---	-----

SISTEMA DE DESPLAZAMIENTO PARA CANAPÉS, POLIPIEL TAPA 3D Y MOD.1000



- EL SISTEMA DE DESPLAZAMIENTO FACILITA LA LIMPIEZA SIN ESFUERZO
- ACABADO COLOR PLATA
- GARANTÍA 2 AÑOS
- FABRICADO EN ESPAÑA

Tarifa

Sistema de desplazamiento canapé polipiel, y mod. 1000	58
--	----

CONDICIONES GENERALES

- Pedidos inferiores a 200€ tienen un recargo de portes de 15€ dentro del territorio nacional excepto Canarias y Baleares que los portes corren a cargo del cliente.
- Para evitar posibles errores se ruega envíen sus pedidos por escrito vía fax: 961 232 164 ó e-mail: comercial@la-premier.es

PRODUCTOS ESPECIALES LA PREMIER

- La Premier dispone de colchones confeccionados con tejidos ignífugos.
- Las medidas especiales fuera de la tarifa general consultar precio y fecha de entrega.
- No se admiten devoluciones de artículos de medida o terminación especial y productos descatalogados.
- Los tejidos de polipiel pueden sufrir pequeñas variaciones de tono, debido a las distintas tintadas.
- Tolerancia de ancho: +- 20 mm y largo +- 20 mm.
- Se considera normal una pérdida del 10% de la altura del colchón por acoplamiento de materias primas.

GARANTÍA, DEVOLUCIONES Y SERVICIO POST-VENTA

- Garantía 2 años según ley.
- La garantía queda supeditada al correcto uso del artículo.
- Es imprescindible la presentación de la factura de compra y el certificado de garantía debidamente cumplimentado para tener derecho legal.
- La mercancía debe comprobarse a su recepción, en caso de cualquier anomalía se debe efectuar la oportuna reclamación vía fax o e-mail en el plazo máximo de 8 días.
- No se admiten devoluciones de ningún producto sin su embalaje original.
- En caso de recibir el producto en malas condiciones sufrirá una depreciación del 30%.
- En caso de incidencia una vez hecho el cambio, el artículo defectuoso debe devolverse a fábrica en un plazo no superior a 30 días.
- La Premier realiza un servicio post-venta a su cliente directo, pero en ningún caso al cliente final.

CONDICIONES DE PAGO

- Todas las facturas serán giradas máximo 60 días mediante letra domiciliada para pedidos de exposición.
- Repeticiones giro 30 días fecha factura.
- Todas las facturas irán grabadas con su IVA correspondiente así como cualquier otro impuesto de obligado cumplimiento.
- No se admitirán nuevos pedidos mientras estén en vías de solución el cobro de pagarés, cheques o efectos que no hayan sido atendidos a su vencimiento.
- En el supuesto caso de cualquier tipo de litigio que pudiera producirse en base a la relación comercial, ambas partes se someten expresamente a los juzgados de Valencia, con renuncia expresa a cualquier otro fuero que pudiera corresponder.

ESTA TARIFA ANULA CUALQUIER OTRA ANTERIOR: EL PUNTO MULTIPLICADO POR IGUAL AL VALOR EN EUROS.

LA PREMIER SE RESERVA EL DERECHO DE POSIBLES ANULACIONES, CAMBIOS, MODIFICACIONES O MEJORAS EN CUALQUIERA DE SUS PRODUCTOS, SIN PREVIO AVISO.

Diseño de producto: Equipo **LA PREMIER**[®] www.la-premier.es

Mobiliario y ambientación de dormitorios cedidos por

Muebles Ros   

Diseño Gráfico:  **CG21** Código Gráfico[®] Fotografía:  **photointegra**[®]



LA PREMIER[®]
SISTEMAS DE DESCANSO

BUSCANDO SUEÑOS S.L.

POLÍGONO INDUSTRIAL L'ALTER - C/ DELS FUSTERS, NAVES 8-9-10-11 - APDO. 55 - 46290 ALCÁCER - VALENCIA (SPAIN)
T: +34 961 235 151 - F: +34 961 232 164 - comercial@la-premier.es - www.la-premier.es